



Anti-arranque eletrônico

Bloqueia o sistema de controle do motor alguns momentos após o corte da ignição, impedindo a partida do veículo em caso de furto.

Funcionamento

Cada chave contém um circuito eletrônico com um código individual.

Quando a ignição é ligada, o código da chave é reconhecido pelo sistema de anti-arranque eletrônico e a partida do motor se torna impossível.

Se a chave não possuir o código ou se o código for diferente dos memorizados no sistema, o motor não poderá ser acionado.

Chave reserva

Você poderá memorizar até 5 chaves.

Se quiser obter uma chave reserva ou substituir uma chave defeituosa, consultar obrigatoriamente um Concessionário da Rede PEUGEOT, acompanhado do cartão confidencial e de todas as chaves em seu poder.



Cartão confidencial

O cartão contém o código de identificação necessário à realização de todas as intervenções no sistema por um Concessionário da Rede PEUGEOT.

Este código está protegido por uma película que só deverá ser retirada em caso de necessidade.

Guardar este cartão em local seguro; jamais deixá-lo dentro do veículo.



Ao comprar um veículo usado, verificar que o cartão confidencial seja entregue pelo ex-proprietário. Solicitar uma memorização das chaves num Concessionário da Rede PEUGEOT para garantir que as chaves em seu poder sejam as únicas que possam ligar o veículo. Não realizar nenhuma modificação no sistema de anti-arranque eletrônico PEUGEOT.

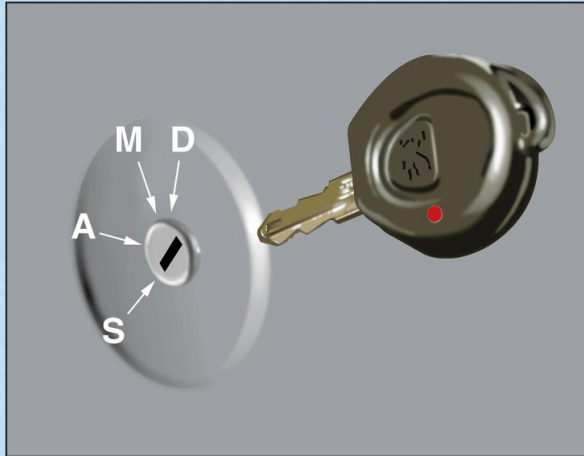

Partida

As quatro posições da chave de ignição são:

S STOP: a ignição está desligada.

A Acessórios: a ignição está desligada mas os acessórios podem funcionar.

M Movimentação: a ignição está ligada.

D Partida do motor: o motor de arranque é acionado.

Antifurto da direção

Antes de acionar a partida do motor, destravar a direção, girando, se necessário, o volante nas duas direções e ao mesmo tempo girando a chave de ignição.

É aconselhável pisar no pedal de embreagem durante o acionamento do motor de arranque para facilitar o

início do funcionamento do motor.

Partida do motor a gasolina

Não pisar no acelerador.

Acionar o motor de arranque, sem retornar a chave, até que o motor comece a funcionar.



Jamais acelerar vigorosamente um motor ainda frio.

Jamais ligar o motor num local fechado.

Não realizar nenhuma modificação no sistema antifurto da direção.

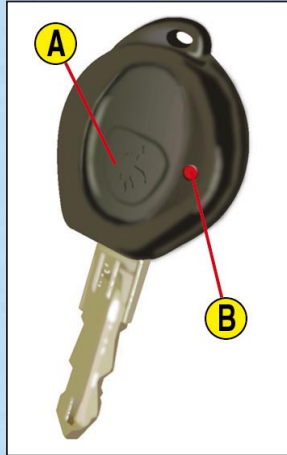

Chaves

As chaves permitem acionar as fechaduras das portas e porta-malas, independente ou simultaneamente, graças ao travamento elétrico centralizado, bem como a tampa do reservatório de combustível e o antifurto da direção.

Controle remoto *

Uma pressão no botão A permitirá o travamento e destravamento remoto das portas e porta-malas.

A lâmpada B piscará sempre que o botão A for pressionado.

Airbags frontais



Neutralização do airbag do passageiro *

Introduzir a chave de ignição no comando 1 e girá-la:

- posição ON: airbag do passageiro ativado.
- posição OFF: airbag do passageiro neutralizado

**AIR
BAG**

Controle do funcionamento

É verificado pela lâmpada-piloto no painel de instrumentos.

Se o airbag do passageiro estiver ativado, ou se o veículo não estiver equipado com airbag do lado do passageiro, a lâmpada-piloto no painel de instrumentos se acenderá por 6 segundos ao ligar a ignição.

Se o airbag do passageiro estiver desativado, a lâmpada-piloto no painel

de instrumentos permanecerá acesa.

Em todos os casos, se a luz de advertência piscar, consultar um Concessionário da Rede PEUGEOT.

Precauções relativas ao airbag do passageiro

Veículo equipado com comando de desativação:

– desativar o airbag se instalar um assento para crianças de costa para a estrada.

– ativar o airbag durante o transporte de um adulto.

– crianças até 10 anos devem ser transportadas no banco traseiro.



Veículo não equipado com comando de desativação:

– não instalar assentos para crianças de costas para a estrada no banco passageiro da frente.



Em todos os casos, não por os pés ou um objeto qualquer em cima do painel de instrumentos.

*De acordo com o equipamento



Recomendação dos lubrificantes homologados

Os óleos apresentados na tabela a seguir são suficientes para a maioria das utilizações.

O esquema a seguir precisa a faixa de viscosidade ótima em função da temperatura de utilização.

Também é possível utilizar óleos sintéticos de “qualidade superior”.

Na ausência de óleos semi-sintéticos ou sintéticos, podem ser utilizados óleos de qualidade API SH/SJ (motores a gasolina), recorrendo-se ao plano de manutenção “Condições Particulares” que prevê frequências aproximadas.

Não hesitar em solicitar conselhos a um Concessionário da Rede PEUGEOT para preservar o acordo de utilização e otimizar os custos de manutenção do seu veículo.

Para os países fora da Europa, consultar um Concessionário local da Rede PEUGEOT.

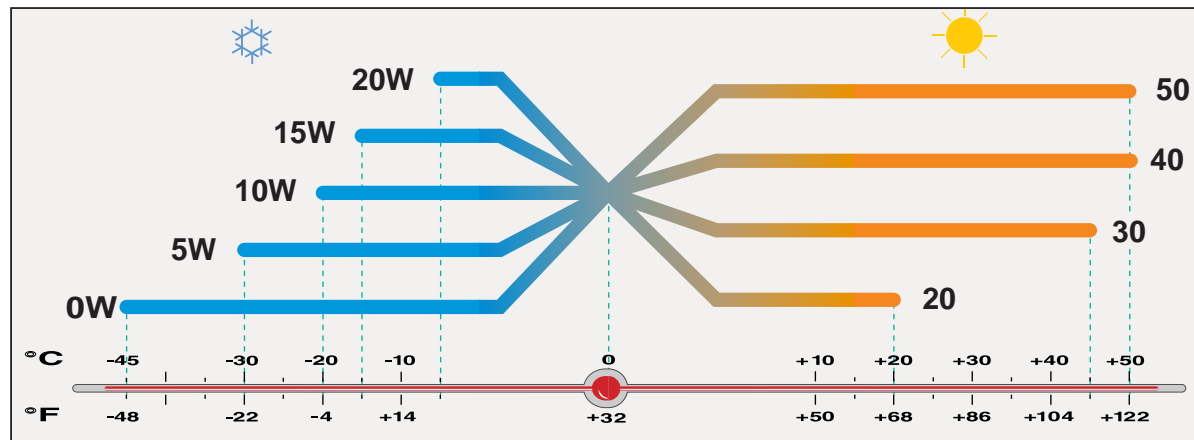

| Caixa de câmbio manual | OBRIGATORIAMENTE ESSO GEAR OIL BV 75W-80 PR 9736.41 | OBRIGATORIAMENTE TOTAL TRANSMISSION BV 75W-80 Nova Fórmula |
|----------------------------|---|--|
| Caixa de câmbio automática | OBRIGATORIAMENTE ATF 4HP20-AL4 PR 9736.22 | -//- |
| Direção assistida | ESSO ATF D PR 9730.94 | TOTAL FLUIDE AT42 |

Outros produtos homologados

| | |
|--------------------------|--|
| Fluido de freio | PEUGEOT DOT4 |
| Líquido de arrefecimento | PROCOR TM108/GLYSANTIN G33 ou REVKOGEL 2000 OBRIGATORIAMENTE Proteção -35°C |



MOTOR 1,0 litros 16V

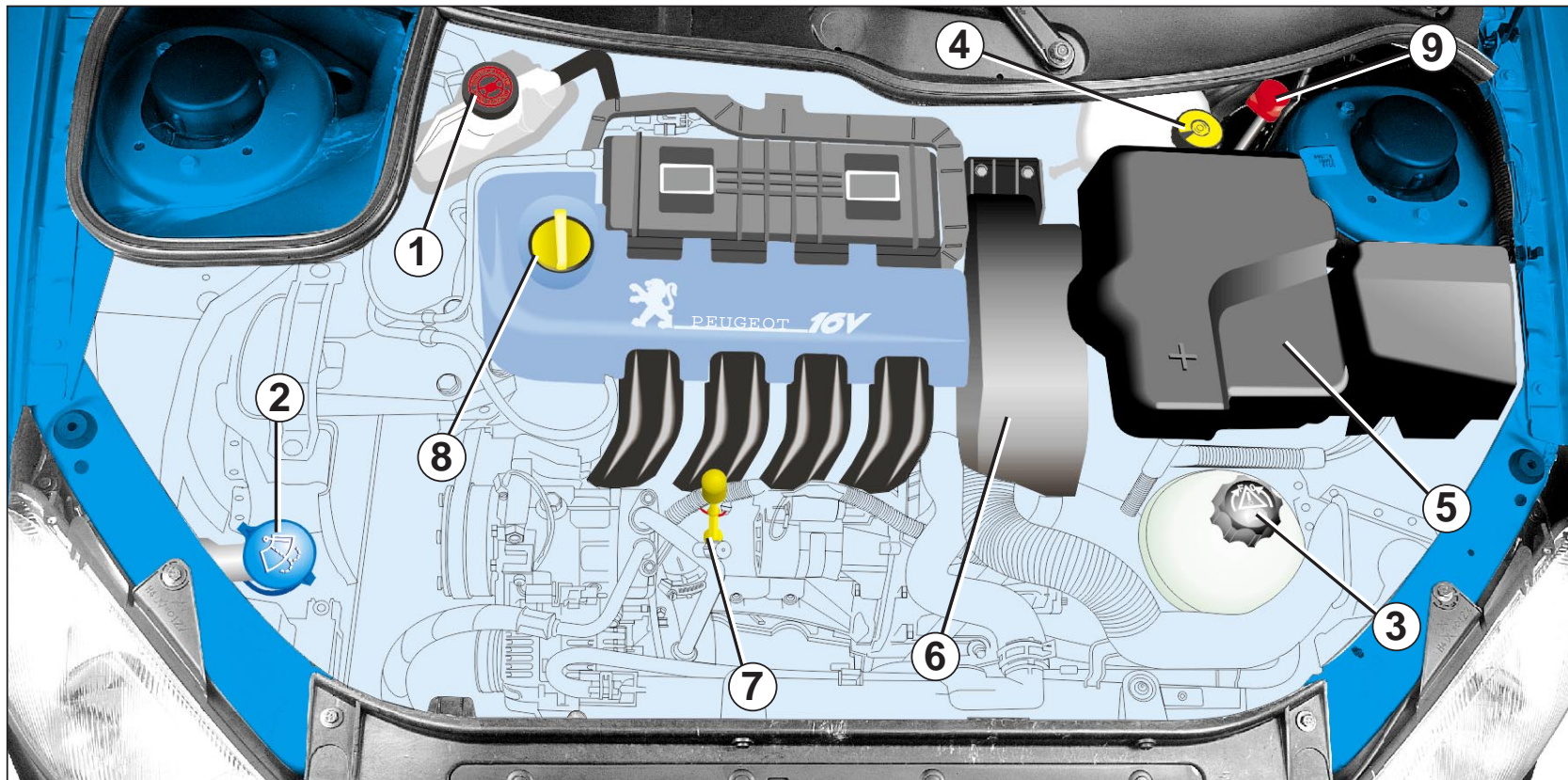

1. Reservatório do fluido da direção assistida
2. Reservatório do líquido de lavagem dos vidros e faróis
3. Reservatório do líquido de arrefecimento

4. Reservatório do fluido de freio
5. Bateria
6. Filtro de ar
7. Vareta de indicação do nível de óleo do motor

8. Colocação de óleo do motor
9. Corte da alimentação de combustível *

*De acordo com o equipamento.



Verificação dos níveis

Motor

Verificação do nível

Realizar esta verificação regularmente e completar o nível entre as trocas (o consumo máximo é de 0,5 l a cada 1.000 km).

A verificação deverá ser feita com o veículo estacionado em local plano e com o motor frio. Há duas marcações de nível na vareta de medição:

A = máximo

B = mínimo

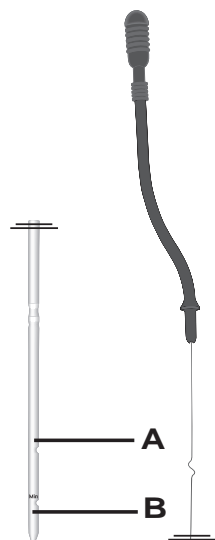

Troca: de acordo com o plano de manutenção do fabricante:

- vareta manual de verificação do nível do óleo: jamais ultrapassar a marca **A** maxi
- indicador de nível de óleo no painel de instrumentos*

Seleção do grau de viscosidade

Em todos os casos, o óleo selecionado deverá atender às exigências do fabricante.

Filtro de óleo

Substituir periodicamente o elemento do filtro de acordo com as preconizações do plano de manutenção.

Óleo usado

Evitar qualquer contato prolongado com a pele.

Não jogar óleo usado na rede de esgotos ou lançá-lo ao solo.

Para preservar a confiabilidade dos motores e dos dispositivos antipoluição, não é permitida a utilização de aditivos ao óleo do motor.

Reservatório do fluido de freio

- O nível deverá sempre estar acima da marca DANGER (Perigo) do reservatório.
- Em caso de diminuição importante do nível de fluido, consultar imediatamente um Concessionário da Rede PEUGEOT.

Substituição do fluido de freio

- O fluido de freio deverá ser obrigatoriamente substituído nos intervalos previstos no plano de manutenção.
- Utilizar fluidos homologados pelo fabricante, atendendo às normas DOT4.

Reservatório do líquido de arrefecimento

Utilizar o líquido homologado pelo fabricante.

Quando o motor está quente, a temperatura do líquido de arrefecimento é controlada pelo ventilador do motor. Este poderá funcionar mesmo sem a chave no contato, uma vez que o circuito poderá estar pressurizado; dessa forma, aguardar pelo menos uma hora após a parada do motor antes de realizar uma intervenção.

Em caso de pane, a fim de evitar riscos de queimaduras, girar a tampa por duas voltas para diminuir a pressão interna. Quando a pressão estiver equalizada, retirar completamente a tampa.

* De acordo com o equipamento.

**Reservatório do fluido da direção assistida ***

Somente abrir o reservatório com o motor resfriado até a temperatura ambiente. O nível deverá ser sempre superior à marca MINI, e próximo à marca MAXI.

Reservatório do lavador de vidros

Para uma ótima qualidade da limpeza e para a sua segurança, aconselhamos utilizar os produtos homologados pela PEUGEOT.

Bateria

No período de inverno, realizar a verificação da bateria num Concessionário da Rede PEUGEOT.

Filtro de ar

É indispensável a substituição periódica do elemento filtrante. Em caso de circulação em ambientes poeirentos, substituí-lo com uma frequência duas vezes maior.

Pastilhas de freio

O desgaste dos freios depende do modo de condução, em particular para os veículos utilizados em ambientes urbanos, em pequenas distâncias ou de modo esportivo.

Poderá ser necessário verificar o estado dos freios mesmo entre as revisões periódicas do veículo.

**Caixa de câmbio manual**

Sem troca. Verificar o nível de acordo com as recomendações do fabricante.

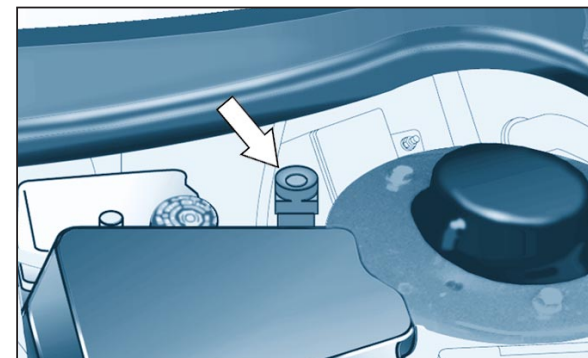
**Corte da alimentação de combustível***

Em caso de uma colisão importante, um dispositivo interromperá a alimentação de combustível para o motor.

Para restabelecer a alimentação, pressionar o botão situado próximo à suspensão dianteira esquerda, sob o capô do motor.

* De acordo com o equipamento.

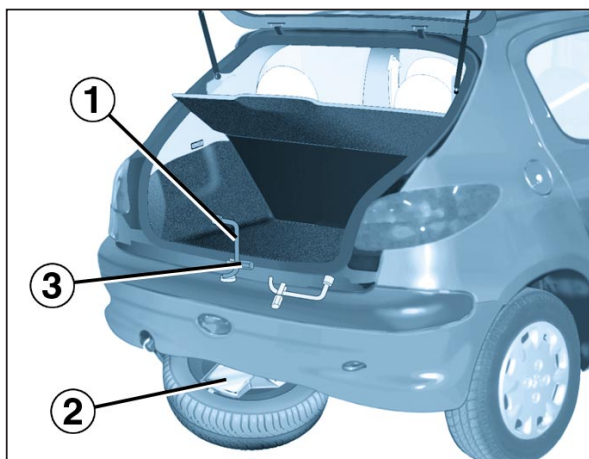

Substituição de um pneu

Acesso ao pneu sobressalente e ao macaco

O pneu encontra-se no lado externo, abaixo do porta-malas, mantido num suporte metálico.

- Tirar a chave de desmontagem de rodas 1 do porta-malas.
- Desapertar o parafuso de fixação do suporte do pneu sobressalente, localizado no interior do porta-malas sob o tapete, com a ajuda da chave de desmontagem de rodas 1.
- Elevar o suporte para liberar o gancho para trás e depois abaixá-lo.
- Tirar a caixa de arrumação do macaco 2 situada no pneu sobressalente.

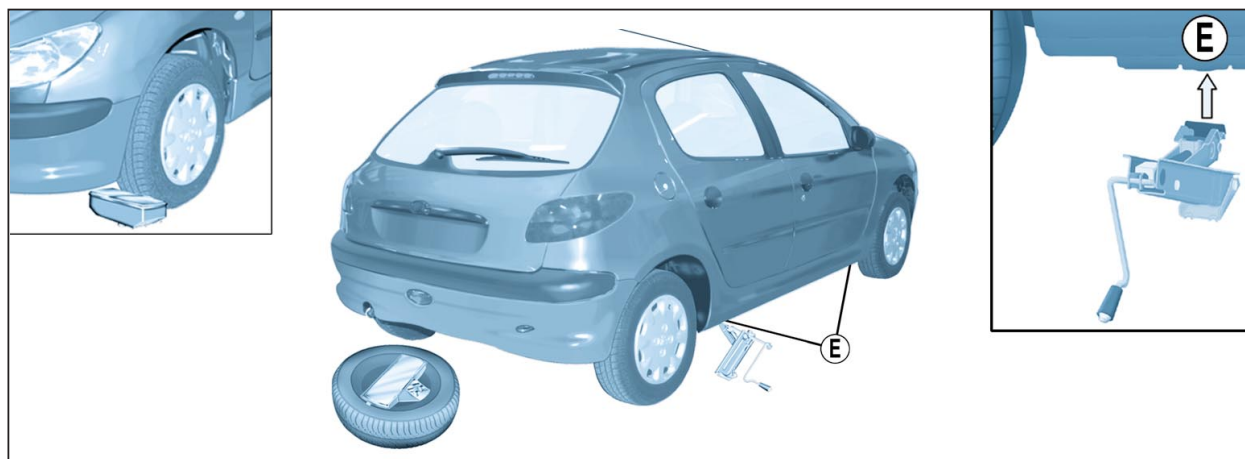

Desmontagem da roda

- Imobilizar o veículo num solo plano, estável e não deslizante.
- Puxar o freio de estacionamento e engrenar a primeira marcha ou a marcha a ré.
- Calçar o pneu diametralmente oposto àquele que será desmontado, com a caixa de arrumação do macaco.
- Retirar a calota* do pneu usando a chave de desmontagem de rodas, puxando-a no local da passagem da válvula.
- Desapertar os parafusos da roda.
- Colocar a extremidade do macaco num dos quatro pontos E previstos no chassi (utilizar o ponto mais próximo da roda a ser desmontada). A base do macaco deverá ficar totalmente em contato com o solo.
- Elevar o macaco, desaparafusar completamente os parafusos e retirar o pneu.

* De acordo com o equipamento.

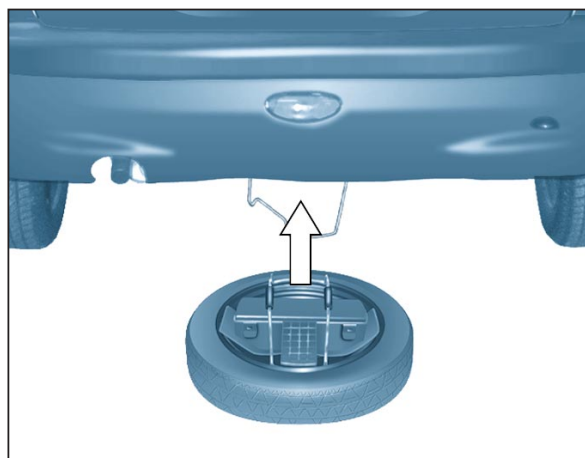
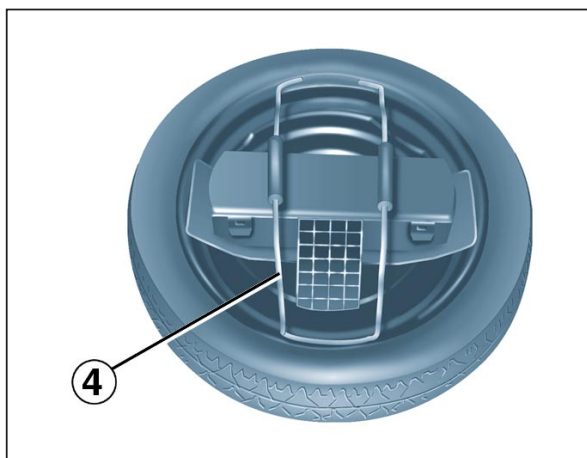

Para a sua segurança, realizar sempre a mudança de um pneu:

- em local plano, estável e não deslizante,
- com o freio de estacionamento acionado,
- com a primeira marcha ou a marcha a ré engatada,
- com o veículo calçado com a caixa de arrumação,
- jamais ficar embaixo do veículo, elevado unicamente pelo macaco (utilizar um suporte).

Após a mudança do pneu

- Verificar rapidamente o aperto dos parafusos e a pressão do pneu sobressalente num Concessionário da Rede PEUGEOT.
- Reparar o pneu furado e recolocá-lo imediatamente.

Montagem do pneu

- Após a colocação do pneu sobressalente, realizar um pré-aperto com a chave de desmontagem de rodas.
- Abaixar o macaco e retirá-lo.
- Apertar os parafusos com a chave.
- Recolocar a calota* da roda, exceto se for utilizar a roda sobressalente temporariamente, iniciando a colocação pelo local de passagem da válvula, com a calota apoiada na palma da mão.

Nota: Se o veículo estiver equipado originalmente com antifurto da roda, o acabamento do parafuso antifurto será em duas partes.

Recolocação do pneu no suporte

- Recolocar a caixa de arrumação do macaco na roda.
- Recolocar a cruzeta de fixação **4** apertando-a unicamente no pneu temporário.
- Recolocar o pneu no suporte, orientando a cruzeta **4** no eixo do veículo, com a abertura para a frente, de acordo com o esquema acima.
- Levantar o pneu e em seguida o suporte, e recolocar o gancho.
- Não esquecer de apertar totalmente o parafuso de fixação do pneu sobressalente.
- Colocar a chave de desmontagem de roda em seu local.

* De acordo com o equipamento.

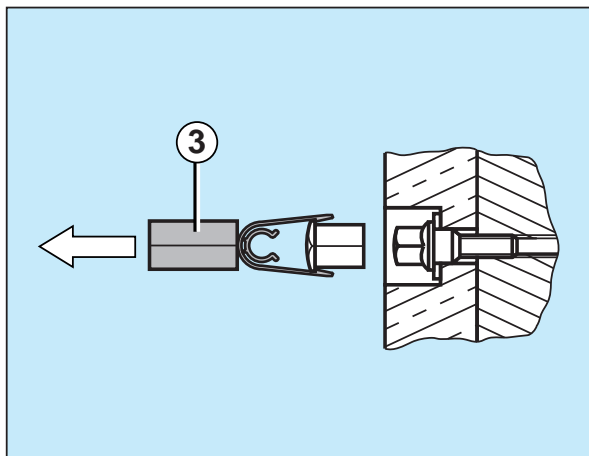

Particularidades ligadas às rodas de alumínio*

Acabamentos do parafuso

Os parafusos das rodas de alumínio são recobertos com acabamentos cromados.

Retirá-los com a ajuda da ferramenta **3** antes de desaparafusar os parafusos.

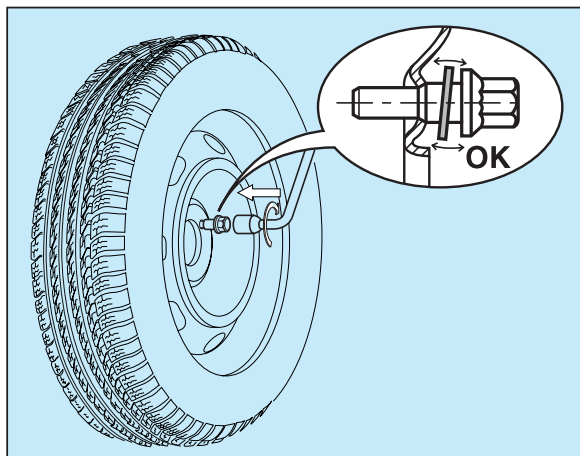

Montagem do pneu sobressalente

Se o seu veículo estiver equipado como um pneu sobressalente de aço, ao fixar as mesmas será **normal** constatar que as rodela dos parafusos não fiquem em contato com a calota. A fixação do pneu sobressalente é garantida pelo apoio cônico dos parafusos.

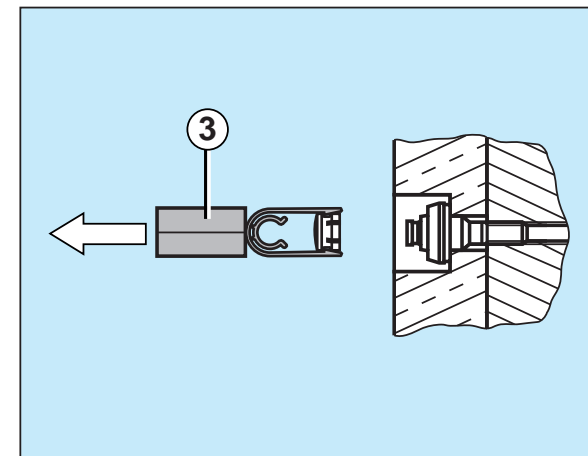

Parafuso antifurto*

Se as rodas do seu veículo forem equipadas com parafusos antifurto (um para cada roda), é necessário retirar o acabamento cromado, depois a tampa plástica que a recobre, com a ajuda da ferramenta **3**, antes de desaparafusá-la com a ajuda das duas partes vazadas antifurto (que foram entregues juntamente com o veículo, as chaves e o cartão confidencial) e da chave de desmontagem de rodas **1**.

Observação : observar cuidadosamente o número do código gravado na cabeça das partes vazadas antifurto. Ele permitirá obter, num Concessionário da Rede PEUGEOT, uma cópia das partes vazadas antifurto.

* De acordo com o equipamento.

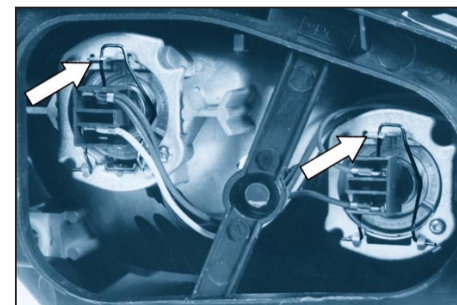
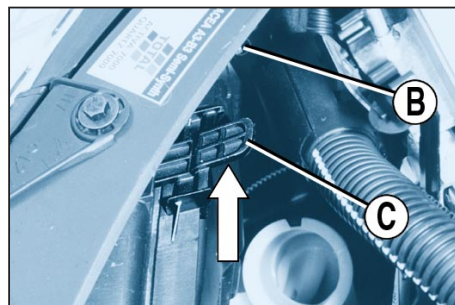
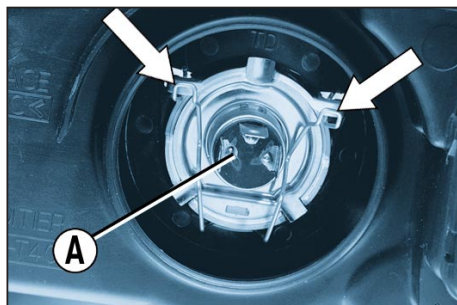
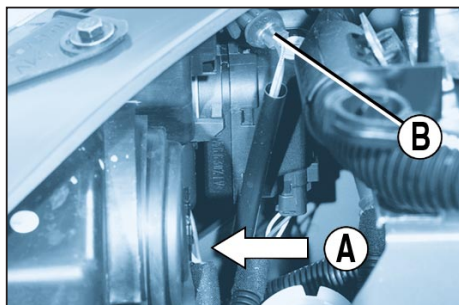

Faróis baixos/faróis altos – Substituição das lâmpadas

Farol simples H4 55/66W

- Desligar o conector.
- Retirar o protetor de borracha.
- Pressionar as duas extremidades do grampo de fixação para soltar o farol. Substituir a lâmpada **A**.
- Na remontagem, garantir o bom posicionamento dos encaixes de orientação e o correto travamento do grampo de fixação.
- Recolocar cuidadosamente o protetor de borracha.
- Religar o conector.

Farol óptico duplo H7 55W*

- Puxar a lingüeta **C** para cima e retirar a tampa de proteção.
- Desligar o conector.
- Pressionar as duas extremidades do grampo de fixação para soltar o farol. Substituir a lâmpada defeituosa.
- Ao remontar o farol, garantir o bom posicionamento dos encaixes de orientação e o correto travamento do grampo de fixação.
- Religar o conector.
- Recolocar a tampa de proteção.

Observações:

- Somente tocar as lâmpadas com um pano seco.
- Para substituir as lâmpadas do lado direito, desmontar primeiro o tubo de abastecimento do reservatório do lavador de vidros.
- Poderá ocorrer uma condensação no interior dos faróis. Ela irá desaparecer durante a utilização dos mesmos.

Lanternas W5W

Girar o conector **B** por um quarto de volta e retirá-lo.
Substituir a lâmpada.

* De acordo com o equipamento.



Utilizar unicamente lâmpadas *H4* das marcas:

- *GE/TUNGSRAM*,
- *PHILIPS*,
- *OSRAM*,

para evitar a deterioração dos faróis.

Estas lâmpadas atendem às especificações anti-UV necessárias para o funcionamento correto e confiabilidade dos faróis.



Os faróis são equipados com um vidro de policarbonato revestido com verniz de proteção.

É fortemente desaconselhável limpá-los com pano seco ou abrasivo ou com produtos detergentes ou solventes.

Utilizar um pano macio úmido.

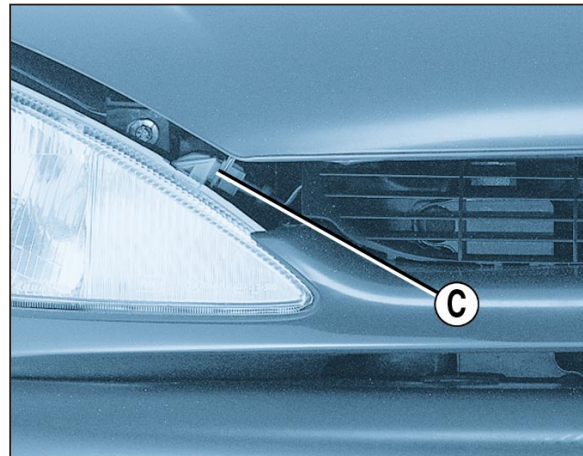

Indicadores de direção PY21W âmbar

Girar o conector **C** por um quarto de volta e retirá-lo.

Substituir a lâmpada.

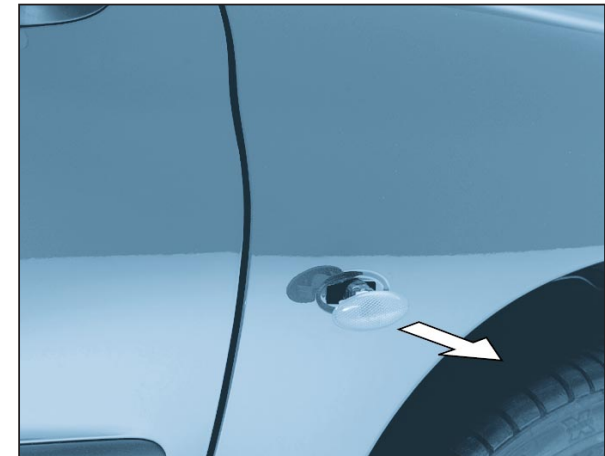

Repetidor lateral do indicador de direção W5W âmbar

Puxar o repetidor lateral para a frente ou para trás e retirar o conjunto.

Manter o conector e girar a lente por um quarto de volta.

Substituir a lâmpada.

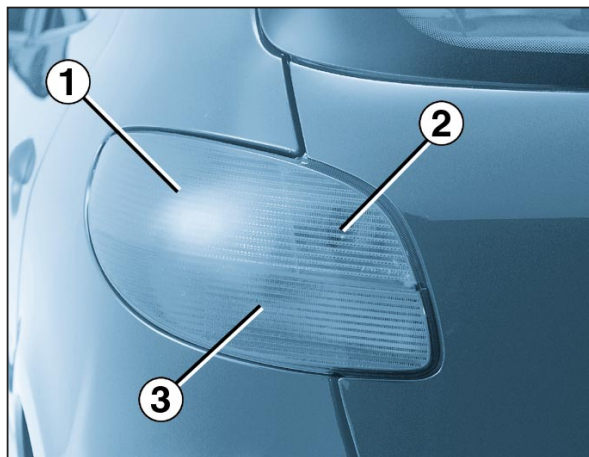

1. Indicadores de direção PY21W âmbar
2. Luzes de marcha a ré P21W
3. Luzes de freio/lanternas P21/5W



As lâmpadas “âmbar” deverão ser substituídas por lâmpadas de características e cor idênticas.

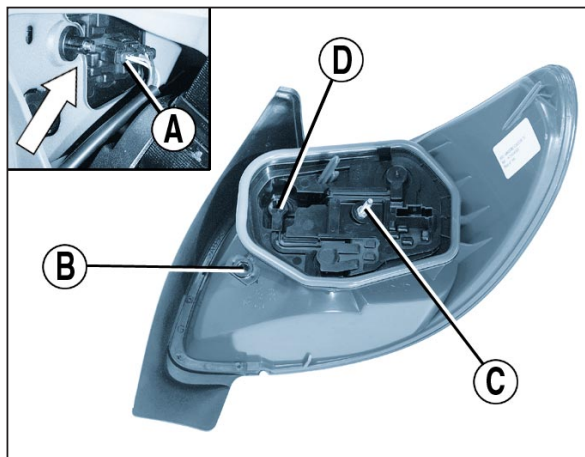

Lanternas traseiras

Liberar a parte superior da guarnição lateral do porta-malas.

Desapertar o parafuso localizado no interior do porta-malas com a chave de desmontagem de rodas, se necessário.

Desligar o conector **A**.

Retirar o bloco de lâmpadas.

Soltar a chave **B** da placa porta-lâmpadas.

Desparafusar a porca **C** com a ajuda da chave **B** e retirar a placa porta-lâmpadas.

Substituir a lâmpada defeituosa.

Ao remontar o conjunto, arrumar a chave **B** no suporte **D** e recolocar o bloco.

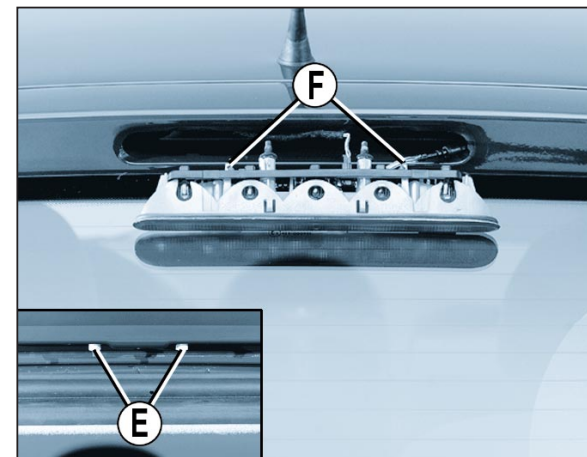

Terceira luz de freio 5 lâmpadas W5W

Com a ajuda de uma chave de 10 mm, desparafusar as 2 porcas **E**.

Soltar o bloco de luzes.

Apertar as duas lingüetas **F** para liberar o porta-lâmpadas.

Substituir a lâmpada defeituosa.

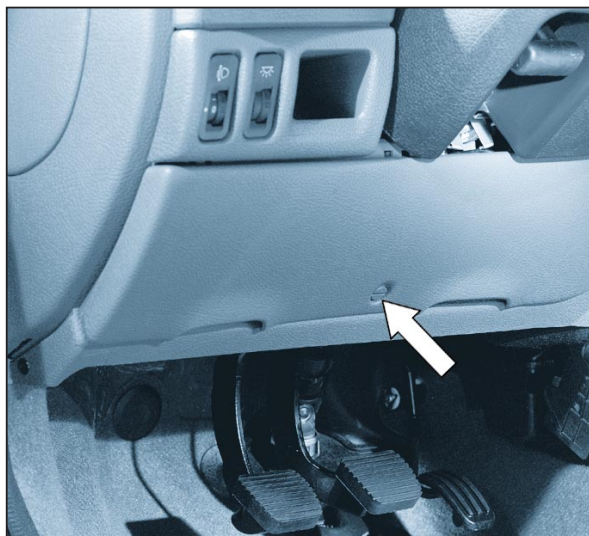

Substituição de um fusível

As caixas de fusíveis estão localizadas embaixo do painel de instrumentos e no compartimento do motor.

Caixa de fusíveis embaixo do painel de instrumentos

Desapertar o parafuso por um quarto de volta (por exemplo, com uma moeda) e depois retirar a tampa para acessar os fusíveis.

Substituição de um fusível

Antes de substituir um fusível queimado será necessário detectar e eliminar a causa do incidente. Os números dos fusíveis aparecem indicados na caixa de fusíveis.

Substituir sempre um fusível defeituoso por um outro de amperagem equivalente.

Bom

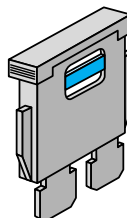

Ruim

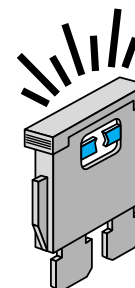

Posição dos fusíveis

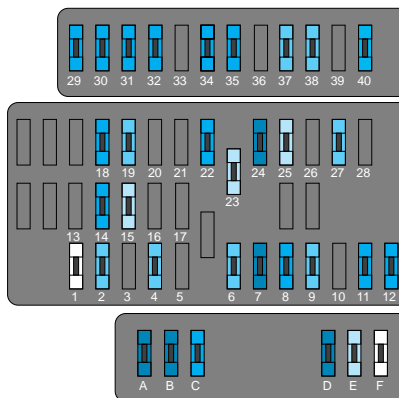

| Fusível | Intensidade | Funções* |
|---------|-------------|--|
| A | 15A | Indicadores de direção |
| B | 15A | Limpador do pára-brisas |
| C | 30A | Desembaçamento do vidro traseiro e espelhos retrovisores |
| D | 15A | Limpador do vidro traseiro |
| E | 20A | Travamento elétrico centralizado |
| F | 25A | Vidros elétricos dianteiros e teto solar |

* De acordo com o equipamento.



Bateria

Para recarregar a bateria com um carregador de bateria:

- desconectar os cabos da bateria iniciando pelo pólo negativo (-)
- respeitar as instruções de utilização fornecidas pelo fabricante da bateria
- reconectar a bateria começando pelo pólo positivo (+)
- verificar a limpeza dos pólos e terminais; se eles estiverem recobertos com sulfato (depósito branco ou esverdeado), desmontá-los e limpá-los

Para dar a partida com uma bateria externa:

- conectar o cabo vermelho aos pólos positivos (+) das duas baterias
- conectar uma extremidade do cabo verde ou preto ao pólo negativo (-) da bateria adicional
- conectar a outra extremidade do cabo verde ou preto num ponto de massa do veículo em pane, o mais distante possível da bateria

Acionar o motor de partida, e deixar o motor girar.

Aguardar o retorno ao ponto morto e retirar os cabos.



- *Não desconectar os terminais enquanto o motor estiver em funcionamento.*
- *Não recarregar as baterias sem antes haver desconectado os terminais.*
- *Após qualquer desconexão da bateria, acionar o contato e aguardar 10 segundos antes de dar partida ao motor, a fim de permitir a inicialização dos sistemas eletrônicos.*

De qualquer modo, se após esta manipulação pequenas perturbações persistirem, contatar um Concessionário da Rede PEUGEOT.

É aconselhável, em caso de uma parada prolongada, por mais de um mês, desconectar a bateria.



Instalação do auto-rádio *

O seu veículo poderá vir equipado com uma pré-instalação para o auto-rádio:

- antena de teto,
- cabo coaxial da antena,
- antiparasitagem de base,
- alimentação dos alto-falantes dianteiros,
- alimentação dos alto-falantes traseiros* e tweeters*,
- 2 conectores de 8 vias.

Instalação dos alto-falantes *

A pré-instalação permitirá a montagem de:

- 2 alto-falantes de diâmetro 165 mm nas portas dianteiras,
- tweeters de diâmetro 22,5 mm nas guarnições dos espelhos retrovisores*.

É possível instalar alto-falantes traseiros.

Consultar um Concessionário da Rede PEUGEOT.

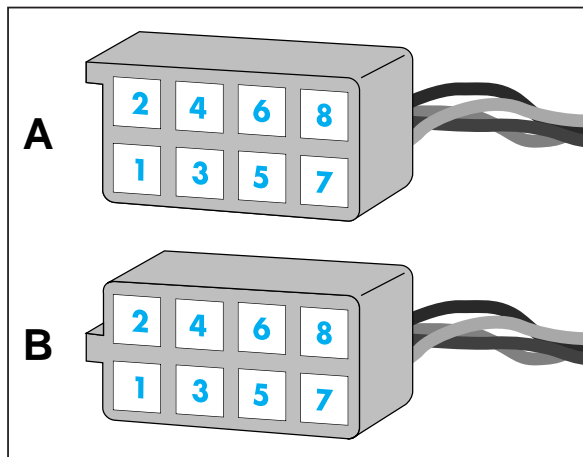

Ligação dos conectores

- A1: -
- A2: -
- A3: -
- A4: (+) Acessórios
- A5: -
- A6: (+) Lâmpada
- A7: (+) Permanente
- A8: Massa

- B1: (+) Alto-falante traseiro direito*
- B2: (-) Alto-falante traseiro direito*
- B3: (+) Alto-falante dianteiro direito e tweeter*
- B4: (-) Alto-falante dianteiro direito e tweeter*
- B5: (+) Alto-falante dianteiro esquerdo e tweeter*
- B6: (-) Alto-falante dianteiro esquerdo e tweeter*
- B7: (+) Alto-falante traseiro esquerdo*
- B8: (-) Alto-falante traseiro esquerdo*

* De acordo com o equipamento.

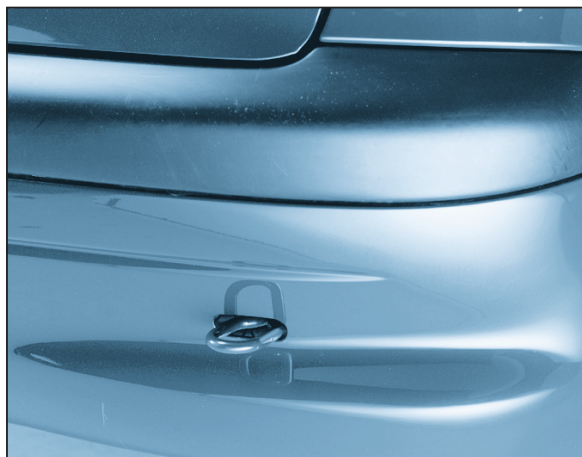

Reboque do veículo *

Sem elevação (quatro rodas no solo)

Você deverá sempre utilizar uma barra de reboque.

Pela frente ou por trás

Fixar a barra de reboque nos anéis de reboque.

Com as rodas erguidas (somente duas rodas no solo)

É preferível levantar o veículo com um meio de elevação pelas rodas.



Nunca utilizar a travessa do radiador.

* De acordo com o equipamento.

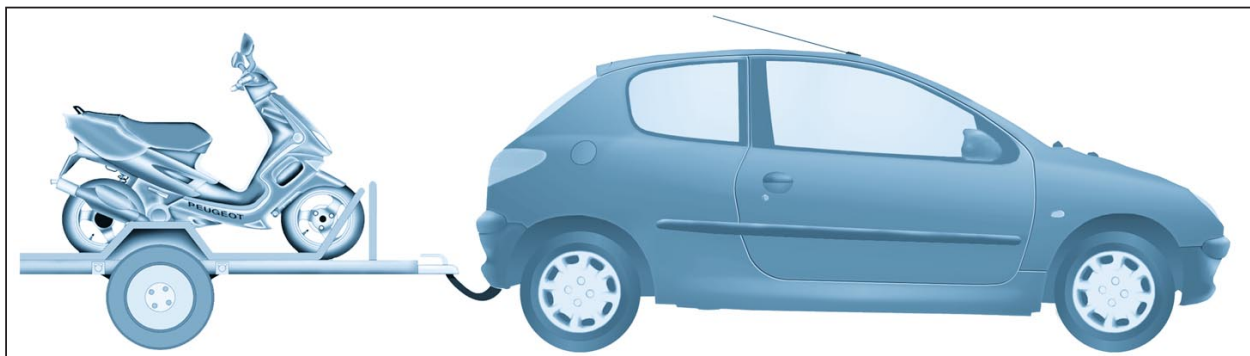

Engate de um reboque, traller, barco, etc...

Utilizar exclusivamente os acoplamentos de reboque originais PEUGEOT, testados e homologados durante a concepção do seu veículo. A montagem deste dispositivo deverá ser realizada num Concessionário da Rede PEUGEOT.

O seu veículo foi essencialmente concebido para o transporte de pessoas e bagagens, mas também poderá ser utilizado para puxar um reboque.

A condução com reboque submeterá o veículo motor a solicitações mais importantes e exigirá do motorista atenções particulares.

A densidade do ar diminui com a altitude, reduzindo desta forma o

desempenho do motor. A uma altitude superior a 1.000 metros, a carga máxima rebocável é reduzida em 10% e assim sucessivamente a cada 1.000 m suplementares.

Repartição das cargas

Repartir a carga no reboque para que os objetos mais pesados fiquem o mais próximo possível do eixo, e que o peso sobre a flecha se aproxime do máximo autorizado, porém sem ultrapassá-lo.

Arrefecimento

A temperatura do líquido de arrefecimento aumenta numa subida com reboque. Como o ventilador é acionado eletricamente, a sua capacidade de arrefecimento não dependerá do regime do motor.

Ao contrário, utilizar uma marcha maior para diminuir o regime de

rotação do motor e reduzir a sua velocidade.

A carga máxima rebocável em subida prolongada dependerá do declive e da temperatura ambiente.

Em todos os casos, prestar atenção à temperatura do líquido de arrefecimento. Se a lâmpada-piloto se acender, parar o veículo imediatamente e desligar o motor.

Pneus

Verificar a pressão dos pneus do veículo motor e do reboque respeitando as pressões recomendadas.

Freios

Com um reboque, a distância de frenagem aumenta. Dirigir em velocidade moderada, engrenar uma marcha inferior em tempo útil, frear progressivamente e com suavidade, evitando frear bruscamente ou por impulsos.

Iluminação

Regular o fecho dos faróis para não ofuscar os outros motoristas. Verificar a sinalização elétrica do reboque.

Vento lateral

A sensibilidade ao vento lateral aumentará. Dirigir com suavidade e em velocidade moderada.



Manutenção da carroceria

Para preservar a pintura e os elementos de revestimento de plástico do seu veículo, aconselhamos lavá-los freqüentemente:

- manualmente, sem precauções especiais;
- num lava-rápido; a utilização contínua de instalações mal conservadas poderá provocar o aparecimento de minúsculos riscos que fornecem um aspecto negativo à pintura (visível principalmente nas cores mais escuras);
- água a alta pressão; seguir rigorosamente as recomendações indicadas nas instalações da estação (pressão e distância do jato).

Se certas partes do veículo estiverem soltas (pára-choques ou faróis), não dirigir o jato de alta pressão nestas peças – lavar manualmente as partes defeituosas.

Evitar, igualmente, a introdução de água nas fechaduras das portas e porta-malas.

Enceramento: o uso regular de cera, adicionada à água de lavagem ou aplicada separadamente, é fortemente recomendado. A cera protege as camadas superiores da pintura contra agressões externas.



Para todas as questões relacionadas à manutenção do seu veículo, consultar o Concessionário da Rede PEUGEOT que saberá como aconselhá-lo sobre os produtos de alta qualidade selecionados pelos nossos serviços.

- *Limpar, o mais rapidamente possível, os excrementos de pássaros, restos de resinas, manchas de piche e graxas (todos estes elementos contêm subs-tâncias que provocam danos importantes à pintura).*
- *Frear brevemente várias vezes para tirar a umidade das pastilhas de freio após a lavagem do seu veículo e se você tiver que circular imediatamente com o mesmo.*
- *Não limpar os faróis e superfícies complexas, nem mesmo com um pano seco ou abrasivo ou com produtos detergentes ou solventes, pois estes são equipados com uma lente de policarbonato revestido com um verniz de proteção.*
- *Não utilizar gasolina, petróleo ou removedor para a limpeza da pintura da carroceria, bem como para as peças plásticas do seu veículo.*
- *Para evitar o desenvolvimento de cor-rosão da carroceria devido a danos acidentais (projeção de cascalho, ras-padas, etc), repará-los rapidamente.*



Ventilação

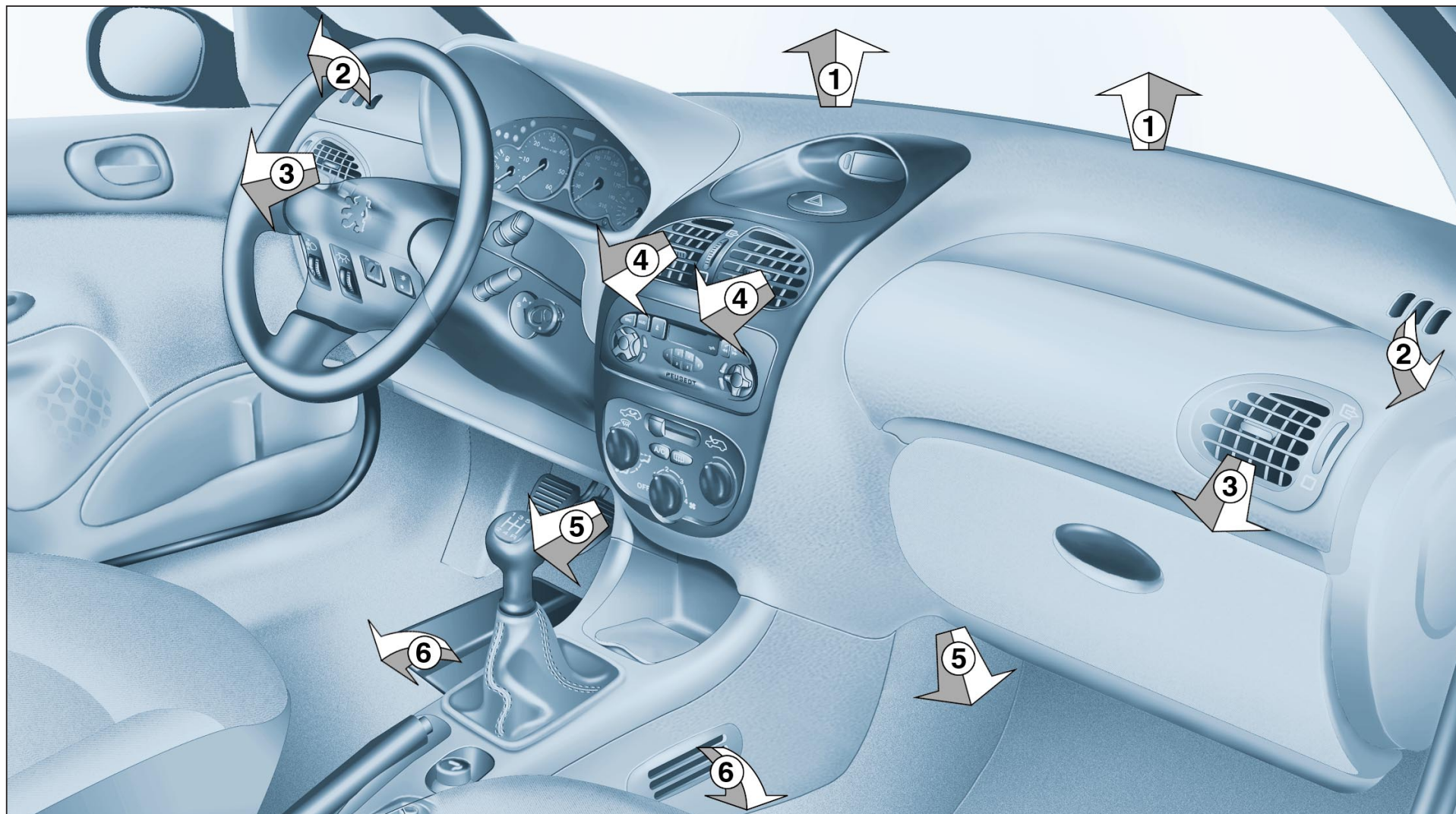



1. Saída para desembaçamento do pára-brisas
2. Saída para desembaçamento dos vidros das portas dianteiras.
3. Difusores laterais.
4. Difusores centrais.
5. Saída de ar para os pés para os bancos dianteiros.
6. Saída de ar para os pés para os bancos traseiros*.

Conselhos de utilização

- Colocar o comando de fluxo de ar num nível suficiente para assegurar uma boa renovação do ar no habitáculo. A posição “OFF” elimina toda a circulação de ar no habitáculo.
- Selecionar a distribuição de ar que melhor se adapte às suas necessidades e condições climáticas.
- Selecionar uma boa regulagem de temperatura e modificá-la progressivamente até obter o melhor nível de conforto.
- Colocar o comando de ar externo à esquerda na posição “Ar Externo”.
- Para obter uma distribuição de ar perfeitamente homogênea, não obstruir a grade de entrada de ar externo, situada no capô, difusores e passagens de ar sob os bancos dianteiros.

* De acordo com o equipamento.



Aquecimento/ventilação

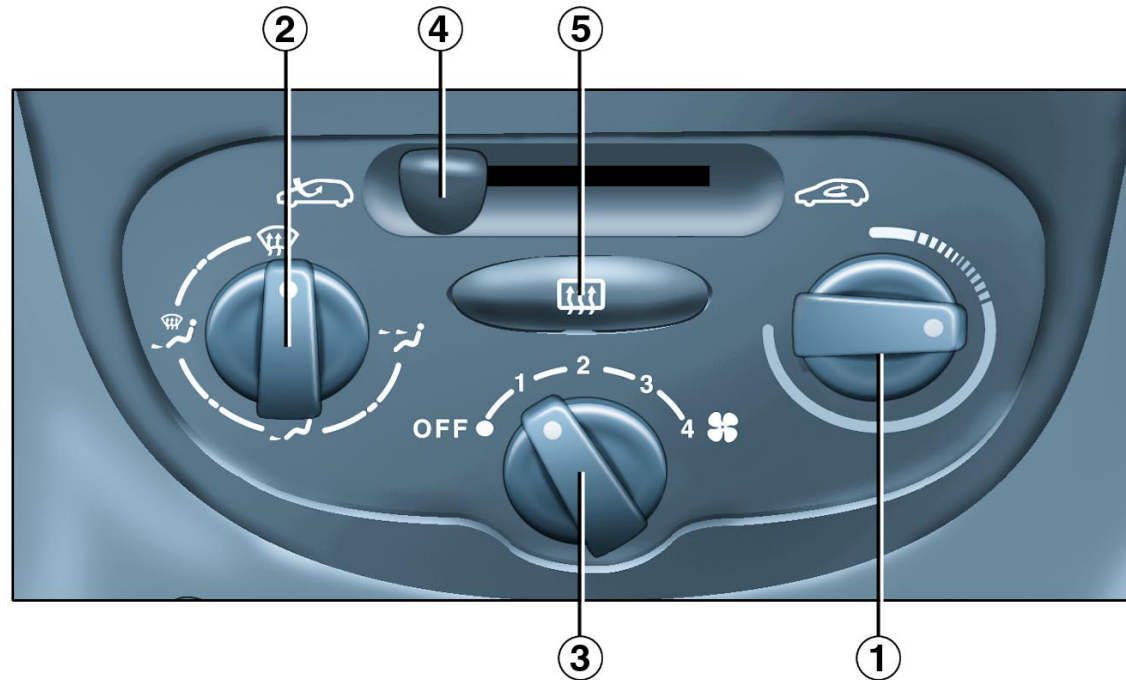

1. Regulagem da temperatura

A temperatura poderá ser regulada de acordo com a sua conveniência. O controle vai do azul (temperatura externa) ao vermelho (aquecimento).

2. Regulagem da distribuição de ar



Pára-brisas e vidros laterais (desembaçamento).

Para desembaçar rapidamente o pára-brisas e os vidros laterais:
- colocar o comando de entrada de ar

externo à esquerda, na posição "Ar Externo",
- colocar os comandos de temperatura e fluxo de ar na posição máxima,
- fechar os difusores centrais.



Pára-brisas, vidros laterais e pés dos ocupantes.



Pés dos ocupantes

Estas regulagens são recomendadas para temperaturas baixas.



Difusores centrais e laterais.

Esta regulagem é recomendada para temperaturas elevadas.

3. Regulagem do fluxo de ar



Da posição 1 à posição 4, girar o comando até obter um fluxo de ar suficiente para assegurar o nível de conforto desejado.

4. Comando de entrada de ar



Entrada de ar externo.

Esta é a posição normal de utilização.



Reciclagem do ar interno.

Esta posição permite isolar o habitáculo dos odores e fumaças externas e aumentar a velocidade do aquecimento.

Quando possível, colocar o comando na posição de entrada de ar externo para evitar riscos de embaçamento dos vidros.

5. Desembaçamento do vidro traseiro *



Com o motor em funcionamento, pressionar o comando para desembaçamento do vidro traseiro e espelhos retrovisores*.

O desembaçamento é automaticamente desligado após cerca de doze minutos para evitar um consumo excessivo de corrente elétrica.

Uma nova pressão o recoloca em funcionamento por aproximadamente mais doze minutos.

A condensação criada pelo ar condicionado provoca, na parada, um escoamento de água sob o veículo.

* De acordo com o equipamento.



Ar condicionado*

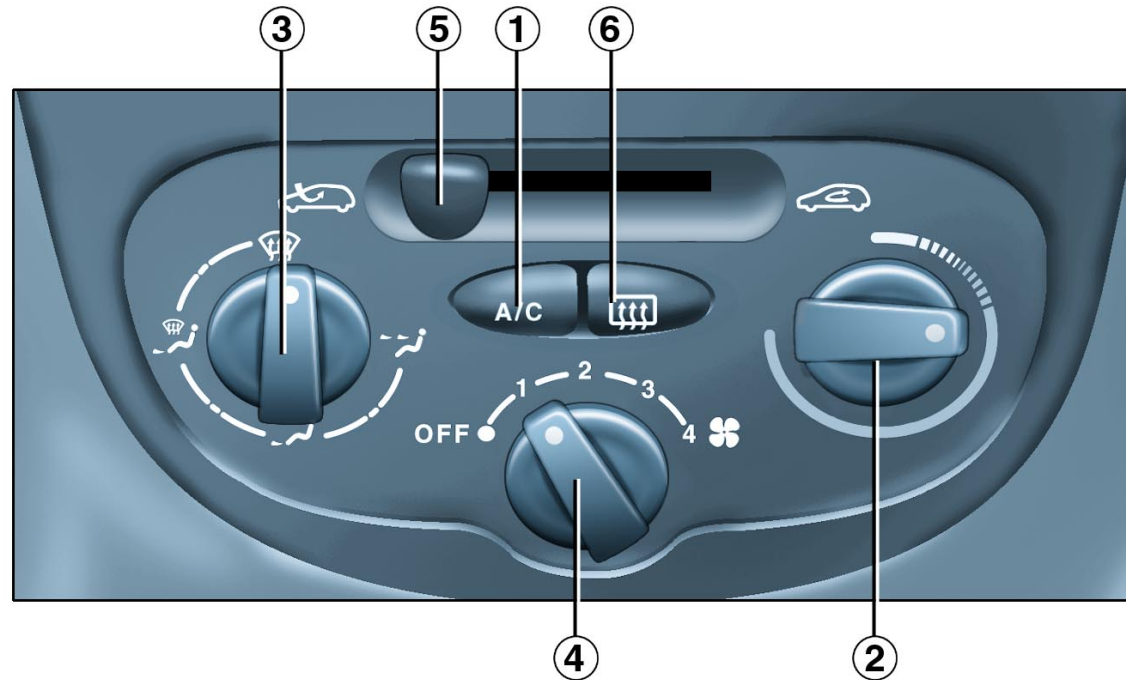

1. Comandos do ar condicionado

O ar condicionado está previsto para funcionar em qualquer estação. No Verão permite baixar a temperatura e no Inverno, acima de 0 °C, aumentar a eficácia do desembaçamento.

A/C

Apertar o interruptor, a lâmpada-piloto avisadora acende-se.

O ar condicionado não funciona quando o comando de ajuste do fluxo de ar está na posição "OFF".

Nota

A condensação criada pelo ar condicionado provoca, na parada, um escoamento de água sob o veículo.

* De acordo com o equipamento.



2. Regulagem da repartição de ar



Pára-brisas e vidros laterais (desembaçador/).

Para descongelar ou desembaçar rapidamente o pára-brisas e os vidros laterais:

- colocar os comandos de temperatura e fluxo de ar na posição máxima,
- fechar os difusores centrais,
- colocar o comando de entrada de ar externo à esquerda, na posição “Ar externo”.



Pára-brisas, vidros laterais e pés dos ocupantes.



Pés dos ocupantes.

Estas regulagens são recomendadas para temperaturas baixas.



Difusores centrais e laterais.

Esta regulagem é recomendada para temperaturas elevadas.

3. Regulagem do fluxo de ar



Da posição 1 até a posição 4, girar o comando para obter um fluxo de ar suficiente, a fim de garantir o seu nível de conforto.

4. Comando de entrada de ar



Entrada de ar externo.

Esta é a posição normal de utilização.

5. Reciclagem de ar interno



Esta posição permite isolar o habitáculo dos odores e fumaças externas.

Utilizada simultaneamente com o ar condicionado, a reciclagem permite melhorar tanto o desempenho quanto a regulagem de calor ou frio.

Utilizada sem o ar condicionado, a reciclagem apresenta riscos de embaçamento dos vidros.

Quando possível, colocar o comando na posição de entrada de ar externo para evitar riscos de embaçamento dos vidros.

6. Precaução importante



Fazer o sistema de ar condicionado funcionar por 5 a 10 minutos uma ou duas vezes por mês, para mantê-lo em perfeitas condições de uso.

Se o sistema não abaixar a temperatura, interromper a sua utilização e consultar um Concessionário da Rede PEUGEOT.

* De acordo com o equipamento



Chaves

Sem travamento elétrico centralizado*

As chaves permitem acionar independentemente as fechaduras das portas, porta-malas, tampa do reservatório de combustível e ignição.

Com travamento elétrico centralizado*

As chaves permitem, a partir da porta do motorista, tranvar ou destravar todas as portas e o porta-malas. Se uma das portas dianteiras estiver aberta, o travamento elétrico centralizado não ocorrerá.

Controle remoto *

Uma pressão sobre o botão **A** permitirá o travamento à distância das portas e do porta-malas.

O travamento é visualizado pelo acionamento contínuo dos indicadores de direção durante aproximadamente dois segundos.

Uma nova pressão, visualizada por uma nova piscada rápida dos indicadores de direção, permitirá o destravamento.

A sinalização vermelha **B** pisca a cada pressão do botão **A**, para indicar que a bateria está suficientemente carregada.

Observação: evitar manipular o botão do seu controle remoto a longa distância do seu veículo. Você correrá o risco de torná-lo inoperante. Será, então, necessário realizar uma nova sincronização do controle remoto.

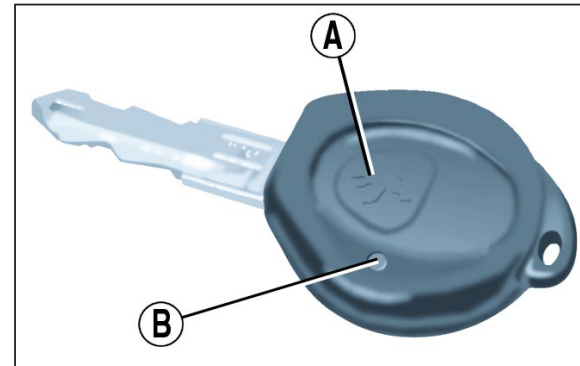

Substituição da bateria do controle remoto

Se a sinalização **B** se acender somente uma vez ou não se mantiver acesa durante uma pressão no botão, substituir a bateria.

Para tanto, retirar o parafuso e depois destravar a caixa com a ajuda de uma moeda (bateria CR 2016/3 V).

Se após uma substituição da bateria o controle remoto permanecer inoperante, realizar um procedimento de sincronização.

Sincronização do controle remoto

- Manter o botão **A** pressionado até que a sinalização **B** pare de piscar.
- Liberar o botão – a lâmpada permanecerá continuamente acesa.
- Pressionar duas vezes o botão, próximo ao veículo.
- Ligar a ignição durante pelo menos três segundos.
- Desligar a ignição.

O controle remoto estará novamente operacional.

Se o problema persistir, contatar um Concessionário da Rede PEUGEOT.

* De acordo com o equipamento.

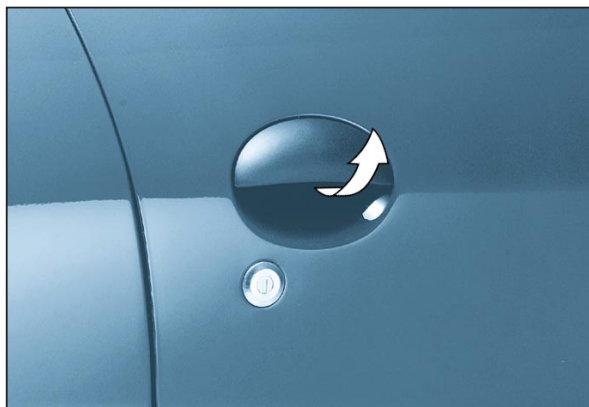

Portas

Abertura das portas pelo lado externo

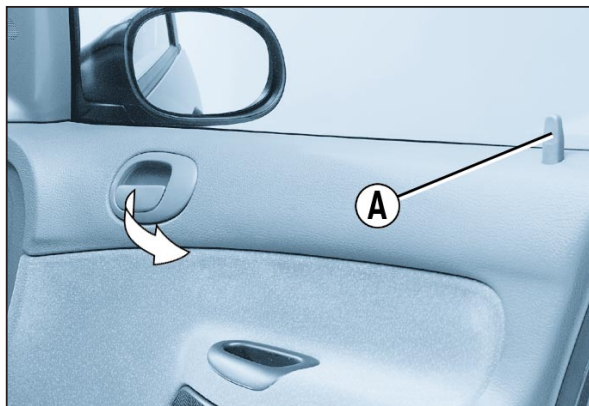

Abertura das portas pelo lado interno

Sem travamento centralizado

Para travar, pressionar o botão A. O botão trava a porta correspondente.

Com travamento centralizado

Para travar, pressionar o botão A.

O travamento da porta do motorista permite travar as portas dianteiras, traseiras e o porta-malas.

Nas demais portas o botão só atuará na porta correspondente.

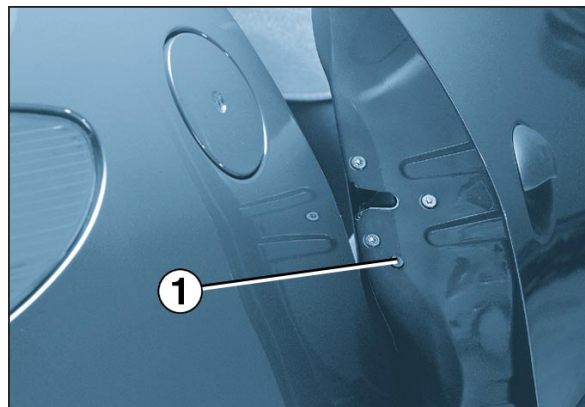

Segurança para crianças

Ela impede a abertura pelo lado interno de cada uma das portas traseiras.

Girar o comando 1 por um quarto de volta com a chave de ignição.



Anotar cuidadosamente os números das chaves.

O número da chave está codificado na etiqueta anexa à chave. Em caso de perda da chave, a rede PEUGEOT poderá lhe fornecer rapidamente novas chaves ou um novo controle remoto.

Por medida de segurança (crianças a bordo), retirar a chave da ignição ao sair do veículo, ainda que por pouco tempo.

O controle remoto de alta frequência é um sistema eficiente que dispõe de um raio de ação importante.

O controle remoto não deverá, portanto, ser manuseado inadvertidamente, pois isto poderia des-travar as portas do seu veículo.

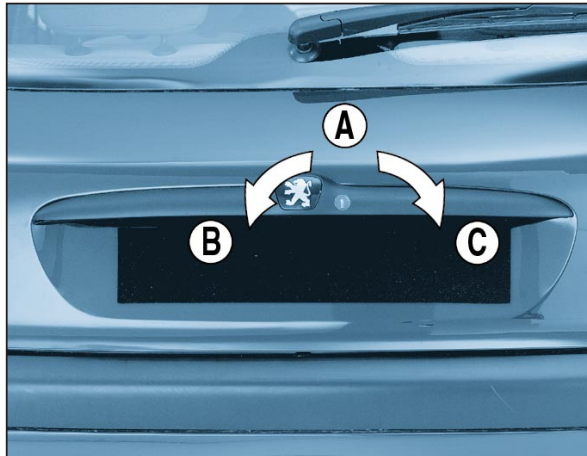

Travamento ou destravamento do porta-malas

Sem travamento centralizado*:

Para fechar, girar a chave de **A** para **C**. Para abrir, girar a chave de **A** para **B**, pressionar a maçaneta e depois levantar a tampa do porta-malas.

Com travamento centralizado*:

O travamento e destravamento do porta-malas é simultâneo ao das portas.

A iluminação do porta-malas é acionada na abertura da tampa do mesmo.

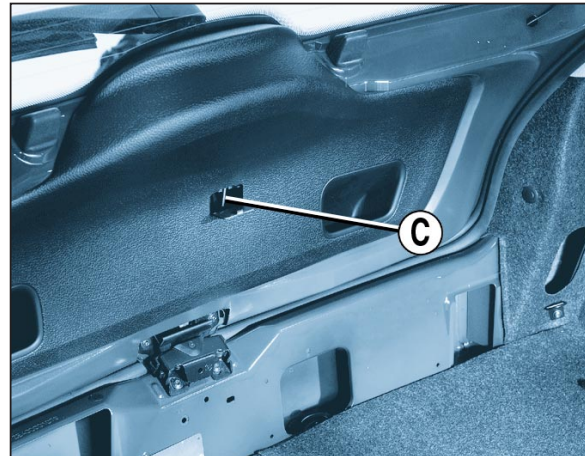

Comando de emergência*

O comando de emergência permite destravar o porta-malas em caso de falha de funcionamento do travamento centralizado.

- Inclinare os bancos traseiros para acessar a tampa C pelo lado interno do porta-malas.
- Pressionar o comando C com o polegar para liberar a tampa.
- Abrir a tampa e depois acionar o puxador de abertura para cima.



Reabastecimento de combustível

O reabastecimento de combustível deverá ser feito com o motor desligado.

Introduzir a chave na tampa e depois girá-la para a esquerda.

Retirar a tampa.

Uma etiqueta indica o tipo de combustível a ser utilizado.

Se você for completar o reservatório de combustível, não insistir após o terceiro corte da bomba de gasolina. Isto poderá gerar falhas de funcionamento no seu veículo.

A capacidade do reservatório é de aproximadamente 50 litros.

* De acordo com o equipamento.

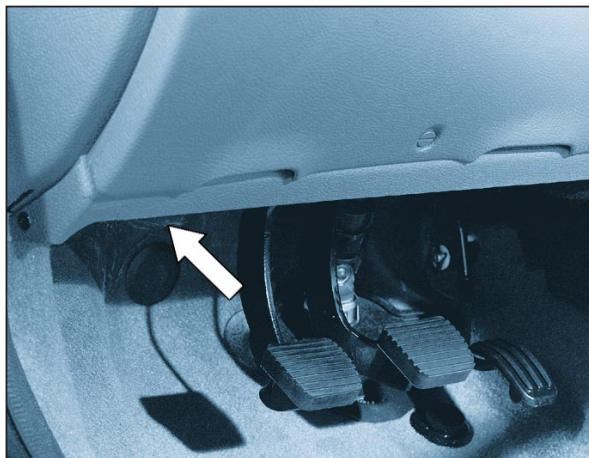
**Abertura do capô do motor**

Pelo lado interno: Puxar o comando localizado do lado esquerdo, abaixo do painel de instrumentos.

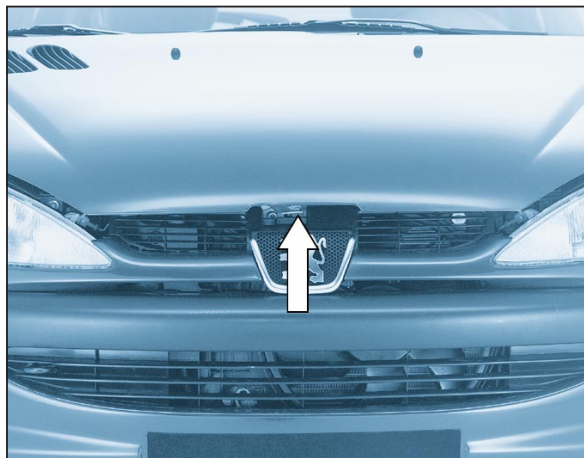

Pelo lado externo: Elevar o comando e levantar o capô.

**Haste de fixação do capô**

Fixar a haste para manter o capô aberto.

Antes de fechar o capô, recolocar a haste em seu local específico.

Para fechar

Abaixar o capô e deixá-lo cair até o fim de curso. Verificar o bom travamento do capô.



1. Regulagem longitudinal

Levantar o comando e deslizar o banco dianteiro para trás.

2. Acesso aos bancos traseiros (modelo 3 portas)

Empurrar uma das duas alavancas para rebater o encosto e avançar

o

banco. Ao retornar o encosto, o banco retornará à sua posição inicial.

Não há possibilidade de acesso aos bancos traseiros se o banco dianteiro estiver inclinado.

3. Regulagem da inclinação do encosto

Empurrar um dos dois comandos para trás.

4. Regulagem da altura do banco do motorista*

Puxar o comando para cima.

Aliviar o seu peso do banco para subir ou empurrar o banco para descer.

5. Regulagem da altura do apoio para a cabeça

Para elevar o apoio, puxá-lo para cima.

A regulagem estará correta quando a borda superior do apoio para a cabeça se encontrar no topo da cabeça.

O apoio para a cabeça** contém uma armação entalhada que impede a descida do mesmo (dispositivo de segurança em caso de choque).

Para descer o apoio para a cabeça, será necessário pressionar simultaneamente:

- o botão localizado no guia esquerdo da base da armação do apoio para a cabeça.
- o apoio para a cabeça para baixo.

O apoio para a cabeça tem também sua inclinação regulável**.

Para retirar o apoio, pressionar a extremidade.



Jamais movimentar o veículo sem os apoios para a cabeça: eles deverão estar instalados e corretamente regulados.

Encostos para a cabeça traseiros*

Os encostos para a cabeça traseiros têm altura regulável e são desmontáveis.

Para descê-los, pressionar a extremidade.

Para elevá-los, puxar para cima até o final e pressionar o comando de destravamento.

* De acordo com o equipamento.

** Em função do ano do modelo.

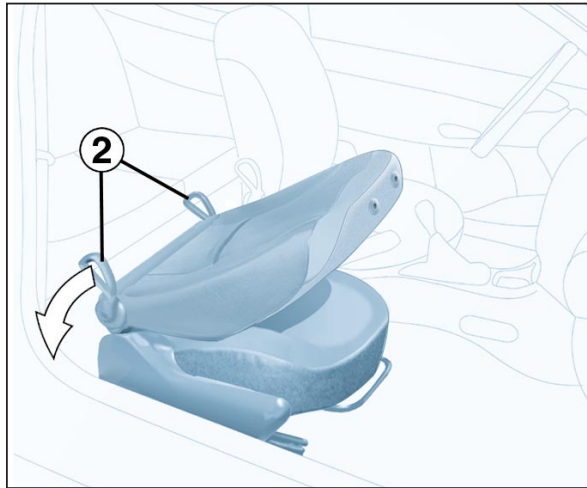

Encosto rebatível (todos os tipos)

- Retirar o encosto para a cabeça a fim de obter uma inclinação total do banco.
- Empurrar uma das duas extremidades do comando 2 para trás para rebater o encosto do banco.

Observação: para o assento modulável*, este poderá ser basculado ou desmontado a fim de rebater o encosto na horizontal.

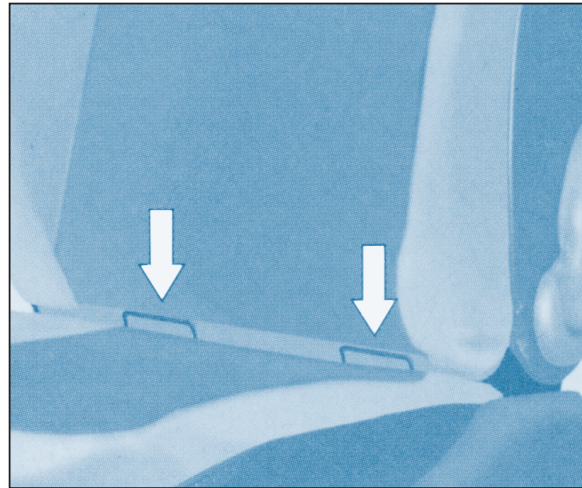

Fixação do Sistema Isofix*

Disponíveis para o banco dianteiro do passageiro (exceto banco erguido) e para os dois assentos traseiros*, as fixações Isofix permitem instalar uma cadeira para criança específica**, homologada pela UTAC, para os veículos da marca PEUGEOT e comercializados pela sua rede. As travas integradas à cadeira para criança são atreladas às fixações Isofix e proporcionam, assim, uma montagem confiável, sólida e rápida. A utilização conjunta do cinto de segurança é obrigatória para uma cadeira para criança, instalada no sentido inverso ao do movimento.

Na frente, a cadeira para criança deverá ser obrigatoriamente montada na posição contrária ao movimento*** (para tanto, é obrigatório neutralizar o airbag do passageiro se o veículo possuir este equipamento); nos bancos traseiros é permitida a instalação da cadeira no sentido do movimento.

Para garantir uma segurança ótima, é obrigatório regular o banco dianteiro correspondente na posição longitudinal intermediária, com o encosto na vertical, seja com a cadeira para criança instalada no banco dianteiro ou traseiro.

Seguir as indicações de montagem da cadeira para criança no Manual de Instalação.

** De acordo com o ano do modelo.

*** Segundo legislação em vigor.

* De acordo com o equipamento.

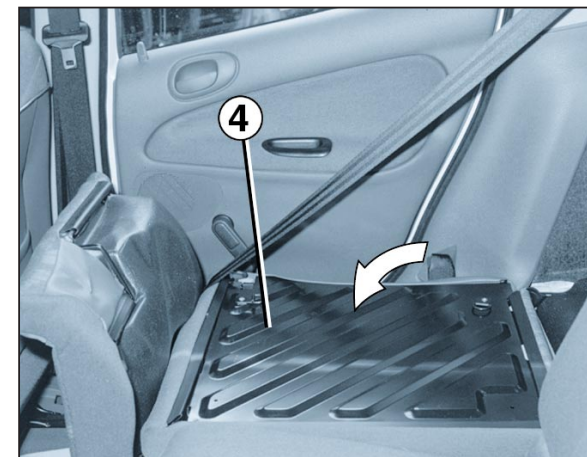
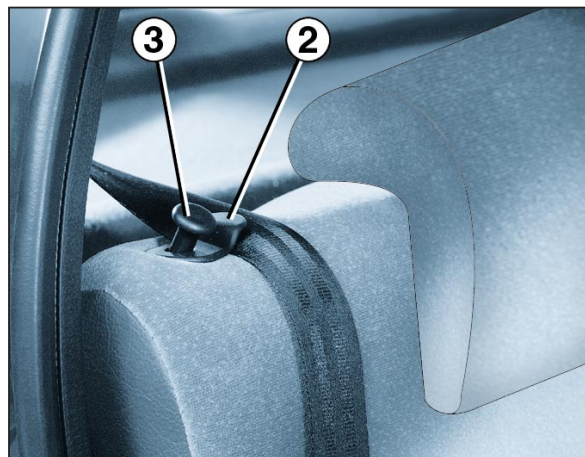
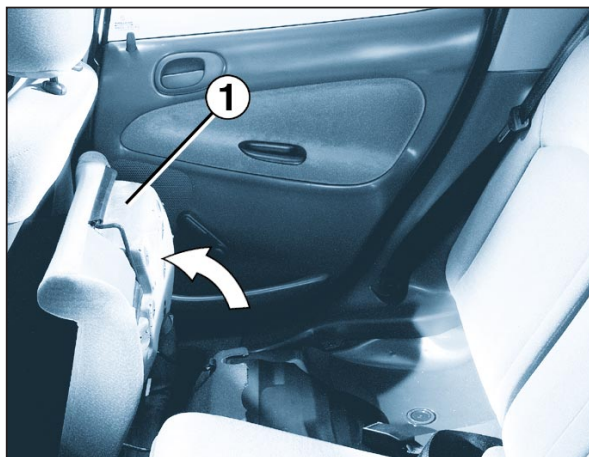

Bancos e assentos traseiros *

Para rebater um banco ou assento traseiro:

- elevar a frente do assento **1**,
- bascular o assento **1** contra os bancos dianteiros,
- posicionar o cinto sob o passador **2**,
- puxar o comando **3** para desbloquear o encosto **4**,
- retirar o apoio da cabeça* ou abaixá-lo*,
- bascular o encosto **4**.

Começar sempre pelo assento, jamais pelo encosto (risco de deterioração).

Para recolocar o assento:

- rebater o banco,
- rebater o assento,
- reposicionar o cinto abdominal e as caixas de bloqueio antes de travar a parte frontal do assento.

Atenção para não prender os cintos.

* De acordo com o equipamento ou versão.

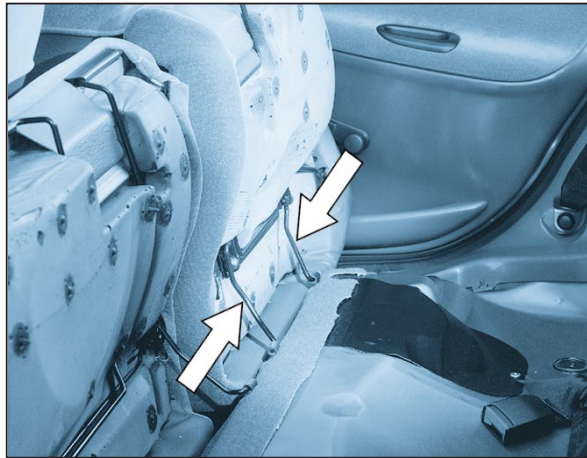

Desmontagem do assento traseiro *

- Bascular o assento contra os bancos dianteiros.
- Apertar as fixações do assento para soltá-lo de suas fixações.
- Retirar o assento.



Transporte de objetos longos *

Para transportar objetos longos:

Banco dianteiro:

- Desmontar o assento modulável* e rebater o banco,

Banco traseiro

- Desmontar o assento.
- Bascular o encosto.

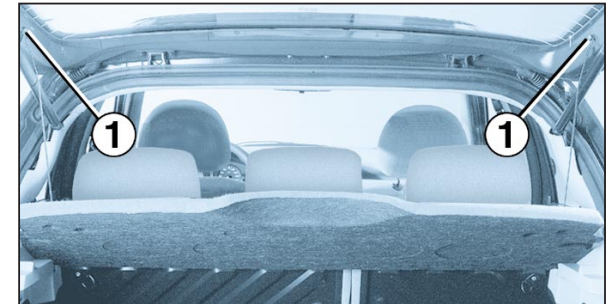

Tampa do bagageiro traseiro

Para retirar o bagageiro traseiro:

- Desengatar os dois cabos 1,
- Elevar ligeiramente o bagageiro traseiro e depois retirá-lo.



Arrumação da tampa do bagageiro traseiro

Há várias possibilidades de arrumação:

- Atrás dos bancos dianteiros.
- Atrás dos bancos traseiros, por meio da rede de retenção de bagagens*.
- Horizontalmente, no porta-malas.

* De acordo com o equipamento.

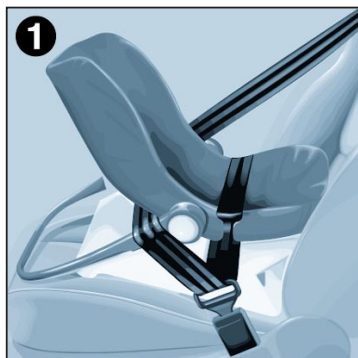

Cadeira para criança *

Preocupação constante da PEUGEOT durante a concepção dos seus veículos, a segurança dos seus filhos também depende de você.

Para proporcionar uma segurança máxima, respeitar as seguintes instruções: todas as crianças com menos de 10 anos deverão ser transportadas em cadeiras específicas “homologadas”, nos locais do veículo equipados com cintos de segurança.

Após a realização de inúmeros testes, a PEUGEOT recomenda os seguintes dispositivos:

1. Crianças de 0 a 9 meses (até 10 kg)

“Baby Safe”: cadeira instalada no sentido contrário ao do movimento do veículo, tanto no banco dianteiro como nos traseiros, utilizando-se um cinto de três pontos.

2. Crianças dos 9 meses aos 3 ou 4 anos de idade (9 a 18 kg)

“Römer Peggy”: cadeira instalada no banco traseiro com um cinto de dois pontos (cinto abdominal) ou três pontos. Para a segurança dos seus filhos, o assento e a mesinha sempre deverão estar juntas.

3. Crianças de 3 a 10 anos (15 a 36 kg)

“Klissan Optima”: cadeira instalada no banco traseiro com um cinto de segurança de três pontos (encosto fixo).

de 15 kg a 25 kg: assento elevado + encosto.

de 25 kg à 36 kg: utilizar somente um assento elevado.

Ao travar o cinto de segurança de três pontos ou os cintos da cadeira para criança, travá-los firmemente para limitar ao máximo a folga do corpo da criança, mesmo para pequenos trajetos.

Para impedir que as portas possam ser abertas acidentalmente, utilizar o dispositivo de “proteção para crianças”. Garantir, também, que os vidros traseiros não estejam abertos além de 1/3.

* De acordo com a legislação vigente.



Jamais deixar uma criança num veículo estacionado sob o sol com os vidros fechados.

Para proteger as suas crianças contra os raios solares, equipar os vidros traseiros com cortinas.

Jamais deixar a chave de ignição ao alcance das crianças no interior do veículo.

Garantir a colocação dos cintos nas crianças, mesmo para pequenos trajetos.

Conforme determinação do CONTRAN, é proibido o transporte de crianças no banco dianteiro.

Respeitar as precauções relativas ao airbag do passageiro. *



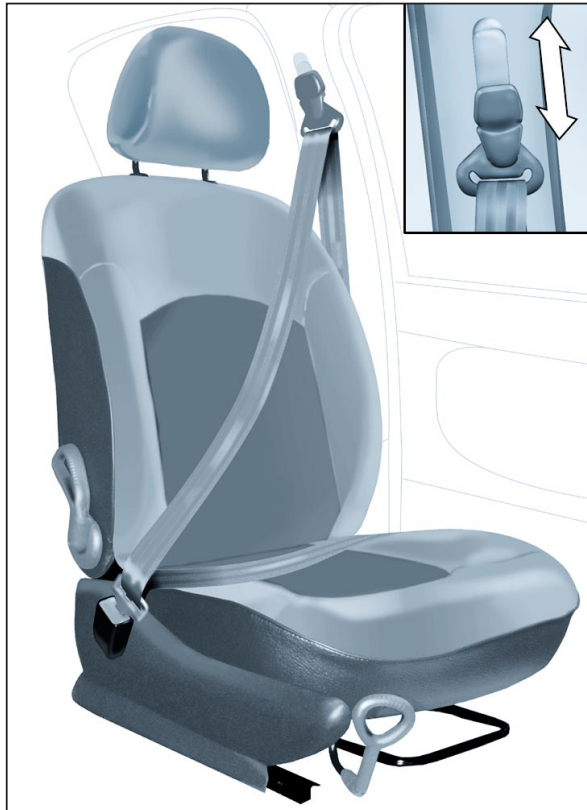

Cintos de segurança

Regulagem da altura do cinto: *

- para diminuir a altura: puxar o comando e deslizá-lo para baixo.
- para aumentar a altura: puxar o comando e deslizá-lo para cima.

Para travar os cintos de segurança

Puxar o cinto e depois inserir a fivela no encaixe.

Cintos de segurança dianteiros com pré-tensionador pirotécnico e limitador de esforço*

A segurança durante as colisões frontais foi melhorada graças à adoção dos cintos de segurança com pré-tensionador pirotécnico e limitador de esforço nos bancos dianteiros. De acordo com o vigor do choque, o sistema de pré-tensionamento pirotécnico traciona instantaneamente o cinto e comprime o corpo do ocupante para trás.

Os cintos com pré-tensionadores pirotécnicos são ativados no momento da ignição do veículo.

O limitador de esforço atenua a pressão do cinto sobre o corpo do ocupante em caso de acidente.

Cintos de segurança traseiros *

Os bancos traseiros estão equipados com dois cintos de três pontos retráteis e um cinto abdominal.

* De acordo com o equipamento.



Para atuar eficientemente, um cinto de segurança deverá estar bem justo contra o corpo do ocupante.

Em função da natureza e importância do choque, o dispositivo pirotécnico poderá ser acionado antes, e independentemente do acionamento dos airbags.

Em todos os casos, a lâmpada-piloto do airbag se acende.

Após um choque, verificar o dispositivo pirotécnico num Concessionário da Rede PEUGEOT.

O sistema foi concebido para ser plenamente operacional por 10 anos. Após esse prazo, o mesmo deverá ser substituído.

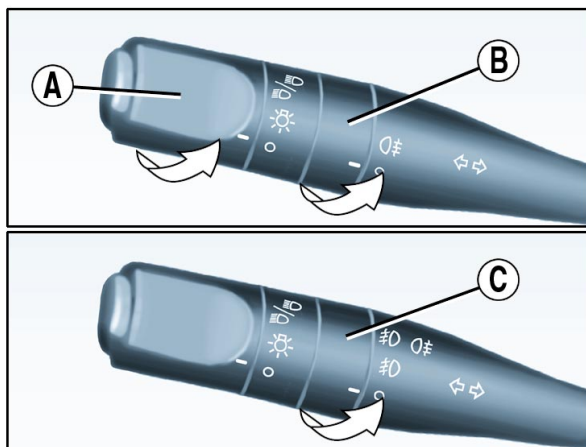

Comando de iluminação

Luzes dianteiras e traseiras

A seleção é feita através da rotação do anel **A**.



Apagadas



Lanternas acesas



Faróis baixos/altos acesos

Inversão dos faróis baixos/altos

Puxar o comutador completamente em sua direção.

Nota: com a ignição desligada, a abertura da porta do motorista ou do passageiro dianteiro* acionará uma advertência sonora, se as luzes forem deixadas acesas.

Faróis e lanternas de neblina *

A seleção é feita através da rotação do anel **C**. A posição selecionada é visualizada na lâmpada-piloto no painel de instrumentos.

Lanternas de neblina (anel **C**)



Apagadas



Lanternas de neblina acesas

As lanternas de neblina funcionam tanto com os faróis baixos quanto com os altos. O anel **B** retorna automaticamente à posição neutra, para evitar esquecimento, quando as lanternas forem desligadas.

Lanternas e faróis de neblina (anel **C**) *



Apagados



Faróis de neblina acesos

Os faróis de neblina funcionam tanto com os faróis baixos quanto com os altos.



Faróis e lanternas de neblina

Os faróis e lanternas de neblina funcionam tanto com as lanternas quanto com os faróis baixos ou altos. O anel **B** retorna automaticamente à posição neutra, para evitar esquecimento, quando as lanternas forem desligadas.

Indicadores de direção



Esquerda: alavanca para baixo.

Direita: alavanca para cima.

* De acordo com o equipamento.

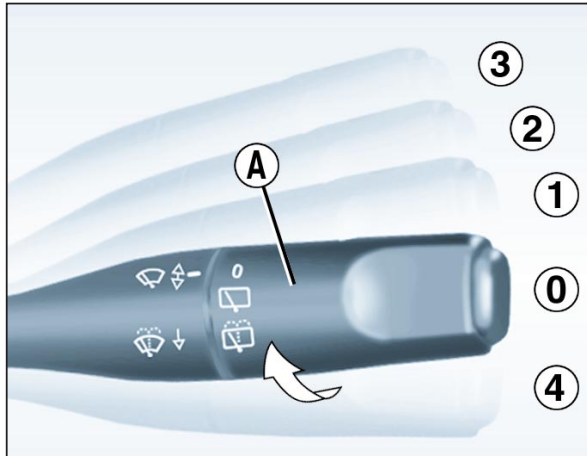

Comando dos limpadores de vidros

Limpador do pára-brisas

- 3. Movimentação rápida
- 2. Movimentação normal
- 1. Movimentação intermitente ou automática*
- 0. Parado
- 4. Movimentação simples, por acionamento

Lavador do pára-brisas

Puxar o comando do lavador de vidros em sua direção.

Limpador do vidro traseiro *



Girar o comando **A** até o primeiro estágio, a fim de obter uma movimentação intermitente.

Lavador do vidro traseiro *



Girar o comando **A** além do primeiro estágio.



Em tempos claros ou chuvosos, tanto de dia quanto de noite, a utilização das lanternas de neblina causa ofuscamento dos demais motoristas e é proibida.

Não esquecer de apagar as lanternas de neblina quando elas não forem mais necessárias.

Não obstruir o sensor de chuva localizado sobre o pára-brisas, atrás do espelho retrovisor interno.

Ao realizar uma lavagem automática do seu veículo, desligar o contato ou verificar que o comando do limpador de vidros não esteja na posição automática.

Durante o inverno, é aconselhável aguardar o completo descongelamento do pára-brisas antes de acionar a movimentação automática dos limpadores.

* De acordo com o equipamento.



Painel de instrumentos: gasolina

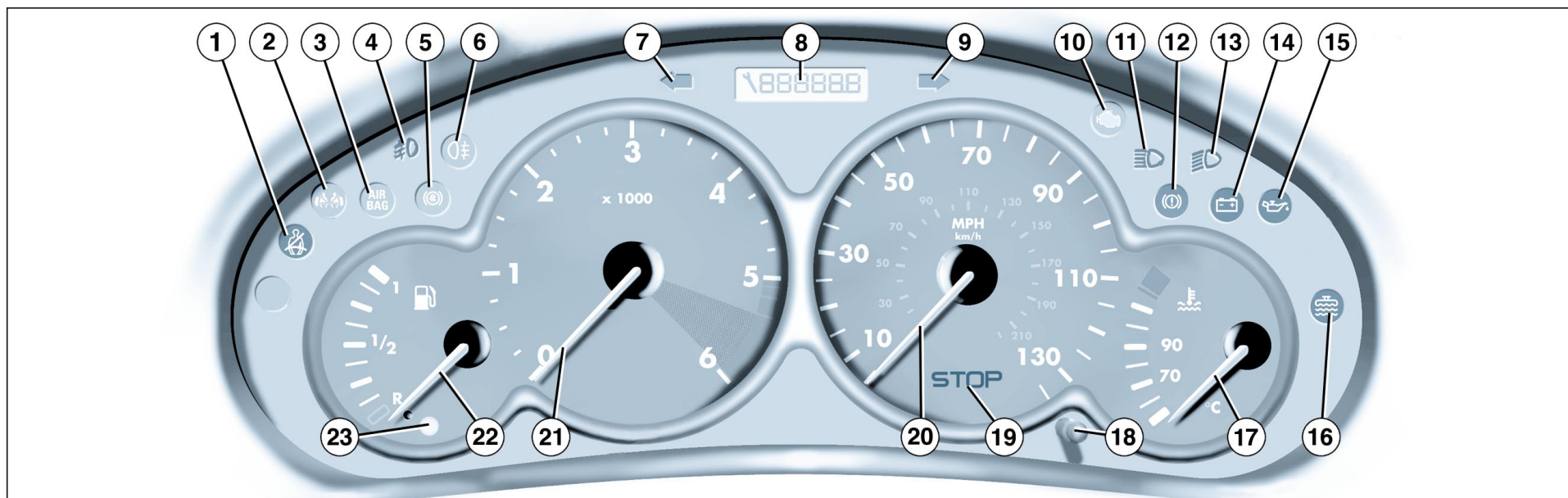

- | | | |
|--|---|---|
| <ol style="list-style-type: none">1. Lâmpada-piloto do cinto de segurança*2. Lâmpada-piloto dos airbags laterais*3. Lâmpada-piloto dos airbags dianteiros*4. Lâmpada-piloto dos faróis de neblina*5. Lâmpada-piloto de antibloqueio das rodas ABS*6. Lâmpada-piloto das lanternas de neblina7. Indicador de mudança de direção esquerdo8. Hodômetro total e indicador de manutenção | <ol style="list-style-type: none">9. Indicador de mudança de direção direito10. Lâmpada-piloto autodiagnóstico motor*11. Lâmpada-piloto de farol alto12. Lâmpada-piloto de freio de mão e nível de líquido dos freios13. Lâmpada-piloto de farol baixo14. Lâmpada-piloto de carga de bateria15. Lâmpada-piloto de pressão de óleo motor16. Lâmpada-piloto de nível mínimo de líquido de arrefecimento17. Indicador de temperatura do líquido de arrefecimento | <ol style="list-style-type: none">18. Botão de funcionamento do hodômetro total19. Lâmpada-piloto de alerta centralizado (STOP)20. Velocímetro21. Conta-giros22. Indicador de nível de combustível23. Lâmpada-piloto de reserva de combustível |
|--|---|---|

* De acordo com o equipamento.



Controle de marcha

Uma lâmpada-piloto de alerta permanentemente acesa é sinal de uma falha de funcionamento do respectivo elemento. Não ignorar esta advertência: consultar o mais rapidamente possível um Concessionário da Rede PEUGEOT.



Lâmpada-piloto de pressão de óleo do motor *

Acoplada à lâmpada-piloto de alerta centralizado (STOP).

A parada é imperativa

A lâmpada-piloto indicará:

- pressão de óleo insuficiente, ou
- falta de óleo no circuito de lubrificação - completar o nível.

Consultar um Concessionário da Rede PEUGEOT.



Lâmpada-piloto de nível mínimo de líquido de arrefecimento*

A parada é obrigatória

Aguardar o resfriamento do motor para completar o nível de líquido.

O circuito de arrefecimento é pressurizado.

Em caso de pane, e para evitar riscos de queimaduras, girar a tampa por duas voltas para despressurizar o reservatório.

Quando a pressão estiver equalizada, retirar a tampa e completar o nível.

Consultar um Concessionário da Rede PEUGEOT.



Lâmpada-piloto do freio de estacionamento e nível mínimo do fluido de freio

A lâmpada-piloto indicará:

- que o freio de estacionamento está acionado total ou parcialmente.
- uma baixa excessiva do nível de fluido de freio (se a lâmpada-piloto permanecer acesa).



Lâmpada-piloto de carga da bateria

A lâmpada-piloto indicará:

- um funcionamento incorreto do circuito de carga, ou
- terminais de bateria ou do motor de partida desconectados, ou
- correia do alternador seccionada ou frouxa, ou
- pane do alternador



Lâmpada-piloto de auto-diagnóstico do motor*

A lâmpada-piloto se acende todas as vezes que a ignição for ligada.

O acendimento da lâmpada-piloto durante a movimentação do veículo significará um funcionamento defeituoso do sistema de injeção, ignição ou despoluição. Há risco de deterioração do catalisador (caso este equipamento esteja disponível em seu veículo).

Consultar um Concessionário da Rede PEUGEOT.



Lâmpada-piloto do nível mínimo de combustível

A lâmpada-piloto indicará que a quantidade de combustível restante no reservatório é de pelo menos 5 litros (a capacidade do reservatório é de aproximadamente 50 l).

* De acordo com o equipamento.

**AIR BAG****Airbags dianteiros***

Se o airbag do passageiro estiver acionado, ou se o seu veículo não tiver esta opção, a lâmpada-piloto acenderá no momento da ignição por aproximadamente 6 segundos. Se o airbag do passageiro estiver neutralizado, a lâmpada-piloto permanecerá acesa. Em qualquer caso, se a lâmpada-piloto piscar, consultar um Concessionário da Rede PEUGEOT.

**Airbags laterais***

A lâmpada-piloto se acende por 6 segundos no ato da ignição e depois se apaga. Se a lâmpada-piloto piscar, consultar um Concessionário da Rede PEUGEOT.

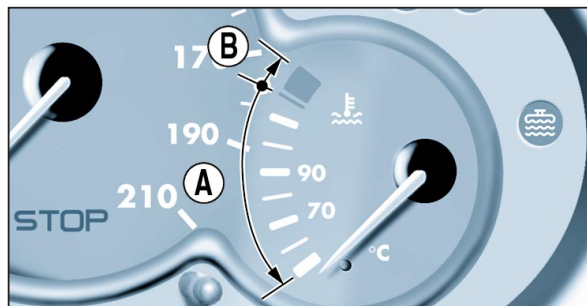
**Indicador de temperatura do líquido de arrefecimento ***

- o ponteiro na zona **(A)** indica que a temperatura está correta.
- o ponteiro na zona **(B)** indica que a temperatura está muito elevada; a lâmpada-piloto de alerta centralizado **STOP** piscará.

A parada será obrigatória

Consultar um Concessionário da Rede PEUGEOT.

* De acordo com o equipamento.



Hodômetro total



Uma pressão no botão 1 permitirá alternar a exibição da quilometragem total e parcial. Para retornar o hodômetro parcial para zero, pressionar o botão por mais de 3 segundos quando ele for exibido.

Relógio *



Botão **A**: regulação das horas
Botão **B**: regulação dos minutos
Manter a pressão para obter uma velocidade rápida.



Sinalização de emergência

Ao pressionar o botão **C** os indicadores de direção piscarão. A sinalização de emergência é utilizada para:

- casos de emergência,
- paradas de emergência,
- condições incomuns de direção.

A sinalização de emergência funciona com a ignição desligada.

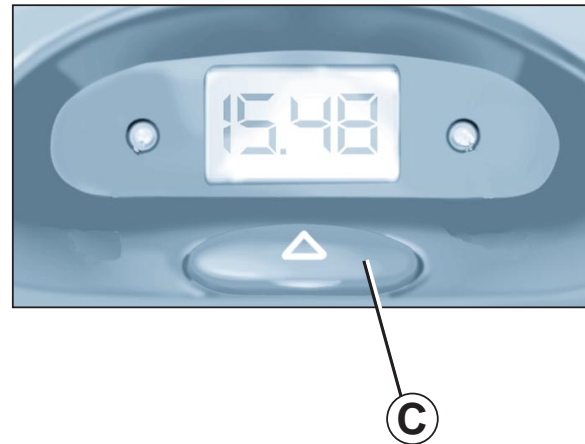

* De acordo com o equipamento.

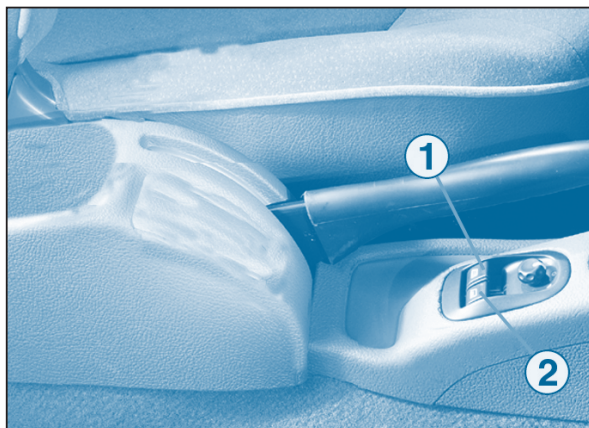

Vidros elétricos*

1. Comando do vidro elétrico do motorista

Há duas possibilidades*:

- Operação manual:

Pressionar ou puxar o botão 1, sem ultrapassar o ponto de resistência. O vidro irá parar no momento da liberação do interruptor.

- Funcionamento automático:

Pressionar ou puxar o botão 1 além do ponto de resistência. Uma pressão abre ou fecha completamente o vidro.

2. Comando do vidro elétrico do passageiro dianteiro

NOTA: por medida de segurança (crianças a bordo), retirar a chave do contato ao sair do veículo, mesmo para períodos de curta duração.

Vidros de custódia (modelo 3 portas) *

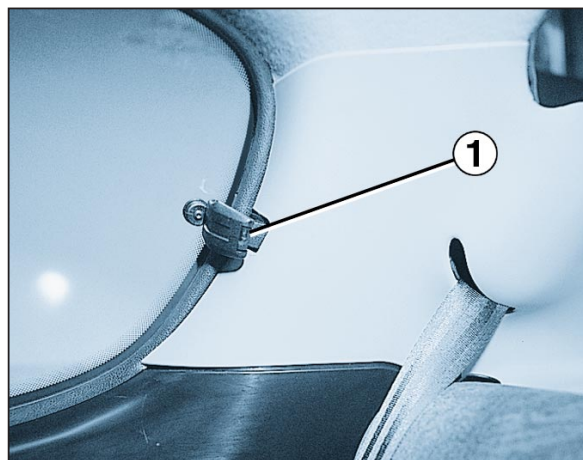

Para abrir os vidros traseiros, bascular a alavanca 1 e depois empurrar o vidro.

* De acordo com o equipamento.

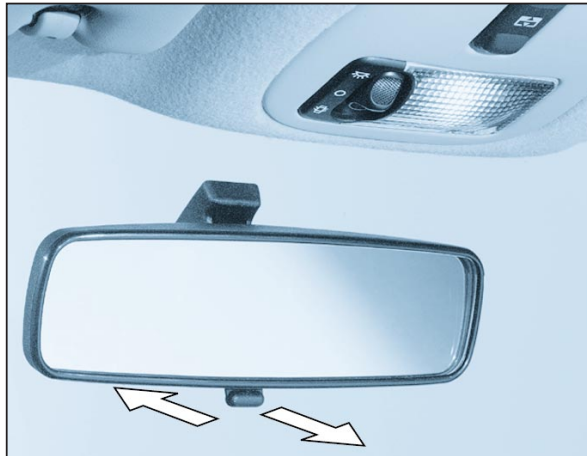

Espelho retrovisor interno

O espelho retrovisor interno possui duas posições:

- dia (normal),
- noite (antiofuscante).

Para alternar as posições, empurrar ou puxar a alavanca localizada na parte inferior do espelho.

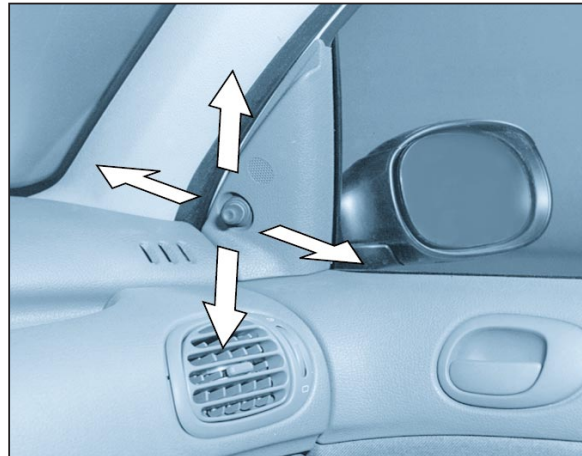

Espelhos retrovisores externos com comando manual *

Manipular a alavanca de regulagem nas quatro direções, até obter a regulagem desejada.

Ao estacionar, os espelhos retrovisores poderão ser rebatidos manualmente.

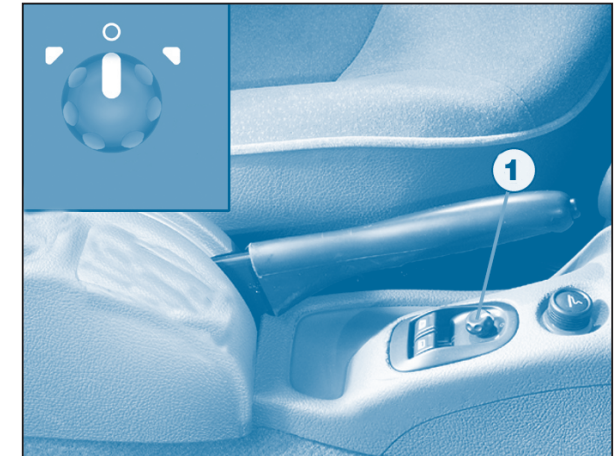

Espelhos retrovisores externos com comando elétrico*

Girar o comando 1 para a direita ou esquerda para selecionar o espelho correspondente. Movimentar o comando 1 nas quatro direções para efetuar a regulagem.



O espelho do retrovisor do motorista é convexo a fim de reduzir o "ângulo morto".*

Assim, os objetos observados no espelho retrovisor são, estão na realidade, mais próximos do que parecem.

É necessário, portanto, levar em consideração este efeito para a avaliação correta da distância dos veículos que estão atrás de você.

* De acordo com o equipamento.

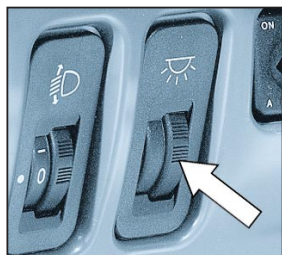

Reostato de iluminação*

Girar o controle para aumentar ou diminuir a intensidade de iluminação

do painel de instrumentos.

O reostato somente funciona com as lanternas acesas.

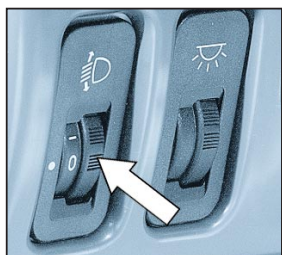

Regulagem do fecho dos faróis

Em função da carga do seu veículo, é recomendado corrigir o fecho dos faróis.

0. 1 ou 2 pessoas nos bancos dianteiros.
- . 3 pessoas.
1. 5 pessoas.
2. 5 pessoas + carga máxima autorizada.
3. Motorista + carga máxima autorizada.

A regulagem inicial está na posição 0.

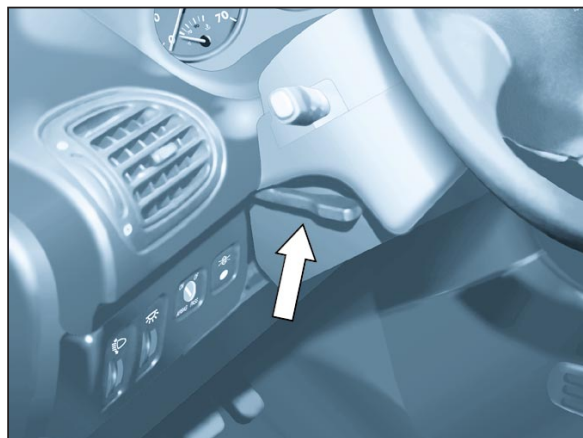

Regulagem da altura do volante

Abaixar o comando para destravar o volante.

Regular o volante na altura desejada e levantar o comando para travá-lo.

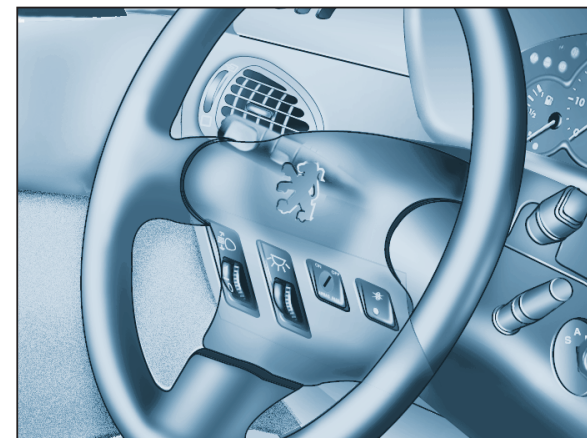

Advertência sonora (buzina)



- Pressionar um dos raios do volante (para os veículos equipados com airbag).
- Pressionar a extremidade do comando de iluminação (para os veículos não equipados com airbag).

* De acordo com o equipamento.



Luz de teto



Apagada



Acionamento com a abertura de uma porta. Nesta posição a luz de teto piscará ao movimentar o veículo, se uma porta não estiver corretamente fechada*.



Iluminação permanente, chave na posição acessórios ou com o contato ligado.

Luz de leitura *

Com a chave na posição acessórios ou com a ignição ligada, girar o controle para a direita ou esquerda.



Quebra-sol

Os quebra-sóis são equipados com um espelho de cortesia, com tampa de ocultação no quebra-sol do motorista.

Pára-brisas atérmico *

O pára-brisas tem duas zonas não refletoras localizadas de cada lado da base do espelho retrovisor interno. Elas são destinadas à colocação de cartões de pedágio ou estacionamento.

Observação: o vidro atérmico do pára-brisas atenua os efeitos dos raios solares, limitando o aquecimento no interior do habitáculo, mas sua camada refletora interrompe os sinais radioelétricos.



Cinzeiro dianteiro

Para esvaziá-lo, fechar a tampa. Puxar sua extremidade e retirar o cinzeiro.

Acendedor de cigarros *

Pressionar e aguardar alguns instantes o acionamento automático. Dependendo da versão pode ser equipado com tomada ou saída 12V.

* De acordo com o equipamento.

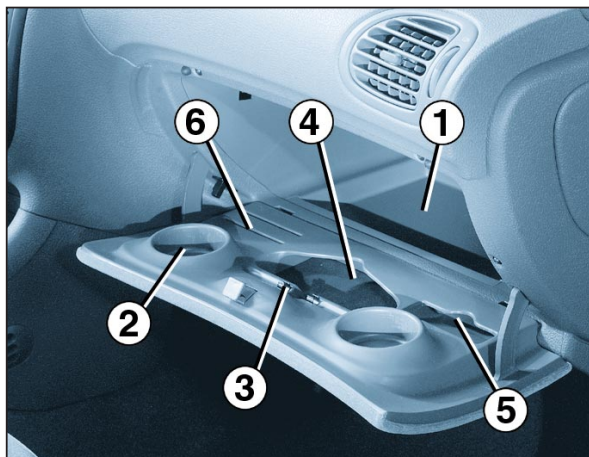

Porta-luvas

Para abrir o porta-luvas, erguer a maçaneta.

1. Local da pasta contendo os documentos de bordo.
2. Porta-copos.
3. Porta-canetas.
4. Porta-óculos
5. Porta-cartões.
6. Porta-moedas.

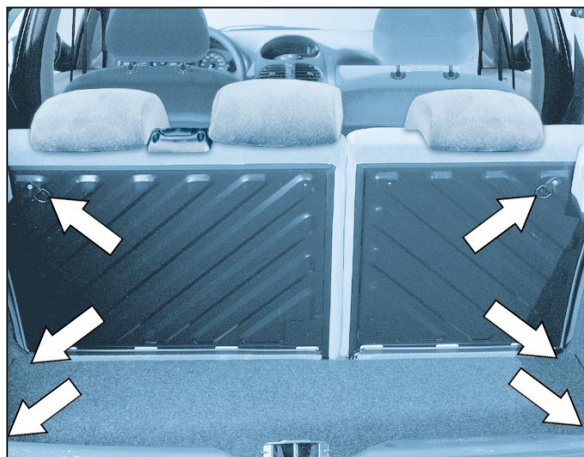

Anéis de fixação *

Utilizar os anéis de fixação localizados no assoalho do porta-malas e nos encostos dos bancos traseiros para a fixação das bagagens.

Rede de retenção de bagagens*

Fixar suas bagagens com a ajuda da rede de retenção (localizada no porta-malas).

* De acordo com o equipamento



Sistema de antibloqueio das rodas ABS*

Associado aos pneus homologados e em bom estado, o sistema ABS acrescenta estabilidade e dirigibilidade ao seu veículo, particularmente em pisos defeituosos ou escorregadios.

O dispositivo ABS intervém automaticamente quando há um risco de bloqueio de uma das rodas.

O funcionamento normal do sistema ABS pode se manifestar com leves vibrações no pedal de freio.

Em caso de frenagem de emergência, pressionar fortemente o pedal, sem retirar o pé do mesmo.



Freio de estacionamento

Acionamento

Ao final da manobra de estacionamento, puxar a alavanca de freio de estacionamento para travá-lo.

Liberação

Puxar a alavanca e pressionar o botão para liberar o freio de estacionamento.

* De acordo com o equipamento.



Airbags*

Os airbags foram concebidos para otimizar a segurança dos ocupantes em casos de colisão violenta; eles complementam a ação dos cintos de segurança.

Nestes casos, os detetores eletrônicos registram e analisam a desaceleração brutal do veículo: se o acionador for disparado, os airbags de abrirão instantaneamente, se interpondo entre os ocupantes e o veículo.

Logo após a colisão, os airbags se desinflam rapidamente, permitindo a visibilidade e a saída dos ocupantes do veículo.

Os airbags não serão acionados em colisões pouco importantes, para as quais os cintos de segurança são suficientes para oferecer uma proteção adequada; a importância de uma colisão dependerá da natureza do obstáculo e da velocidade do veículo no momento da colisão.

Os airbags somente funcionam com a ignição ligada.

Observação: O gás que sai dos airbags pode ser ligeiramente irritante.

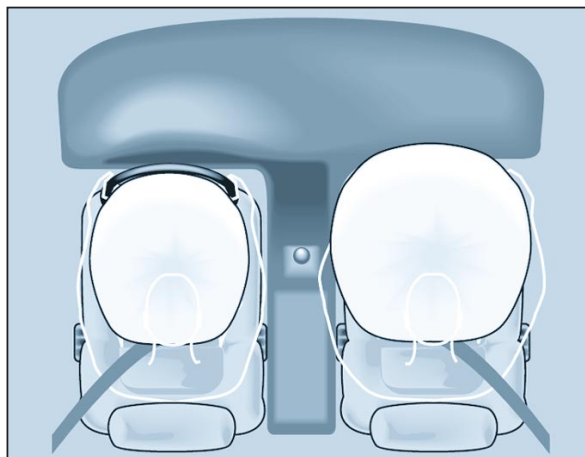

Airbags frontais*

Os airbags frontais estão integrados ao centro do volante (motorista) e ao painel dianteiro (passageiro). Eles são acionados simultaneamente (exceto se o airbag do passageiro estiver neutralizado) nas colisões frontais que apresentam riscos de lesões à cabeça ou tórax.

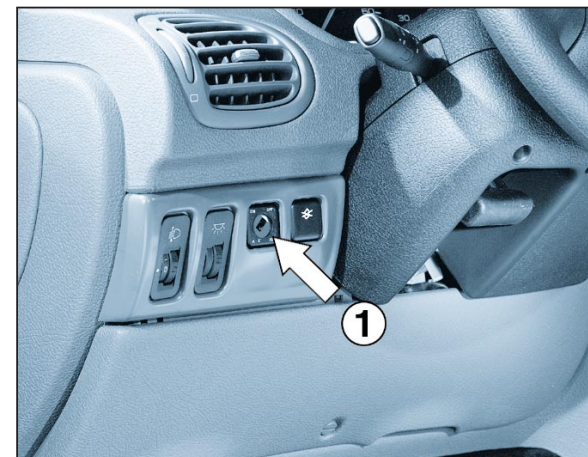

Neutralização do airbag do passageiro*

Para garantir a segurança das suas crianças, neutralizar obrigatoriamente o airbag do passageiro quando você tiver instalado uma cadeira para criança, no sentido contrário ao do movimento do veículo, no banco do passageiro dianteiro.

- Retirar a chave do contato e introduzi-la no comando 1 do airbag do passageiro e girar para a posição "OFF".
- A lâmpada-piloto "OFF" se acenderá.
- A lâmpada-piloto no painel de instrumentos permanecerá acesa enquanto o airbag estiver neutralizado.

* De acordo com o equipamento.



Na posição “OFF”, o airbag do passageiro não será acionado em caso de colisão.

Assim que você retirar a cadeira para criança do banco do passageiro dianteiro, girar o comando do airbag para a posição “ON” para reativar o airbag e garantir a segurança do passageiro dianteiro em caso de colisão.

Precauções relativas ao airbag do passageiro dianteiro

Para o veículo equipado com comando de neutralização do airbag do passageiro:



- neutralizar o airbag se você instalar uma cadeira para criança no sentido contrário ao movimento do veículo,
- reativar o airbag quando for transportar um adulto no banco do passageiro dianteiro.

Para os veículos não equipados com comando de neutralização do airbag do passageiro:



- não instalar uma cadeira para criança no banco do passageiro dianteiro, no sentido contrário ao do movimento do veículo.

Em todos os casos, não colocar os pés ou um objeto qualquer sobre o painel dianteiro.



Controle de funcionamento

O funcionamento é garantido pela lâmpada-piloto integrada ao painel de instrumentos.

Se o airbag do passageiro estiver ativado (posição “ON” do comando do airbag do passageiro), a lâmpada-piloto se acenderá no momento da ignição durante 6 segundos.

Se o airbag do passageiro estiver neutralizado (posição “OFF” do comando do airbag do passageiro), a lâmpada-piloto permanecerá acesa.

Em todos os casos, se a lâmpada-piloto piscar, consultar um Concessionário da Rede PEUGEOT.

Airbags laterais*

Eles estão integrados à armação dos encostos dos bancos dianteiros do lado da porta.

Eles são acionados independentemente em função do lado em que se produzir a colisão, para as colisões laterais que apresentem riscos de lesões ao tórax, abdômen e cabeça.

Conforme determinação do CONTRAN, é proibido o transporte de crianças no banco dianteiro.

Respeitar as precauções relativas ao airbag do passageiro. **



* De acordo com o equipamento.

** De acordo com a legislação

**ATENÇÃO**

Para que os airbags frontais e laterais sejam plenamente eficientes, respeitar as seguintes regras de segurança:

- *Sentar-se em seu banco com o cinto de segurança convenientemente regulado.*
- *Adotar uma posição normal e vertical.*
- *Não deixar nenhum acessório, objeto ou pequenos animais entre os ocupantes e os airbags. Ele poderá travar o funcionamento dos airbags ou ferir os ocupantes.*
- *Qualquer intervenção nos sistemas de airbags é rigorosamente proibida, se não efetuada por pessoal qualificado da Rede PEUGEOT.*
- *Após um acidente, ou quando o veículo tiver sido roubado, verificar os sistemas de airbag.*
- *Os sistemas de airbags foram concebidos para serem plenamente operacionais por 10 anos. Substituir os sistemas num Concessionário da Rede PEUGEOT após esse período.*

Airbags frontais

- *Não dirigir o veículo pelos raios do volante ou deixando as mãos sobre o miolo central do volante.*
- *Não fumar, à medida do possível – o acionamento dos airbags poderá causar queimaduras ou riscos de lesão devido ao cigarro ou cachimbo.*
- *Jamais desmontar, perfurar ou submeter o volante a golpes violentos.*

Airbags laterais

- *Não cobrir os bancos com capas.*
- *Não fixar ou colar nada sobre os bancos dianteiros, pois isto poderia causar lesões ao tórax ou braços em caso de acionamento do airbag lateral.*
- *Não aproximar o corpo da porta, além do necessário.*



Motorizações e caixas de câmbio

| | GASOLINA | |
|-------------------------------------|---------------------------|-------------------|
| Modelos Tipos e Versões | 2C7LZ 3 Portas | 2A7LZ 5 Portas |
| Motores | 1.0 Litros | |
| Cilindrada (cm ³) | 999 | |
| Diâmetro x curso (mm) | 69 x 66,8 | |
| Potência máxima norma CEE (kW)/(CV) | 50/70 | |
| Regime de potência máxima (rpm) | 5000 | |
| Torque máximo norma CEE (Nm) | 9,5 | |
| Regime de torque máximo (rpm) | 4200 | |
| Combustível | Gasolina s/ Chumbo | |
| Catalisador | Sim | |
| Caixa de câmbio | Manual (5 Velocidades) | |
| Capacidades (l) | | |
| Motor (com troca filtro) | 4,0 | |
| Caixa de câmbio | 2,0 | |

(2) Troca por gravidade



| Pressão dos pneus | | SELECTION SOLEIL 3 PORTAS | | | | SELECTION SOLEIL 5 PORTAS | | | |
|-------------------|---|---------------------------|-----|-----------|-----|---------------------------|-----|-----------|-----|
| | | Dianteiros | | Traseiros | | Dianteiros | | Traseiros | |
| | | PSI* | BAR | PSI* | BAR | PSI* | BAR | PSI | BAR |
| 175/65R14 | 1 | 35 | 2,4 | 35 | 2,4 | 35 | 2,4 | 35 | 2,4 |
| | 2 | 35 | 2,4 | 35 | 2,4 | 35 | 2,4 | 35 | 2,4 |

* PSI = libra/polegada²

- (1) Motorista
- (2) Motorista + passageiros + bagagem



Dimensões (comuns às versões 3 e 5 portas)

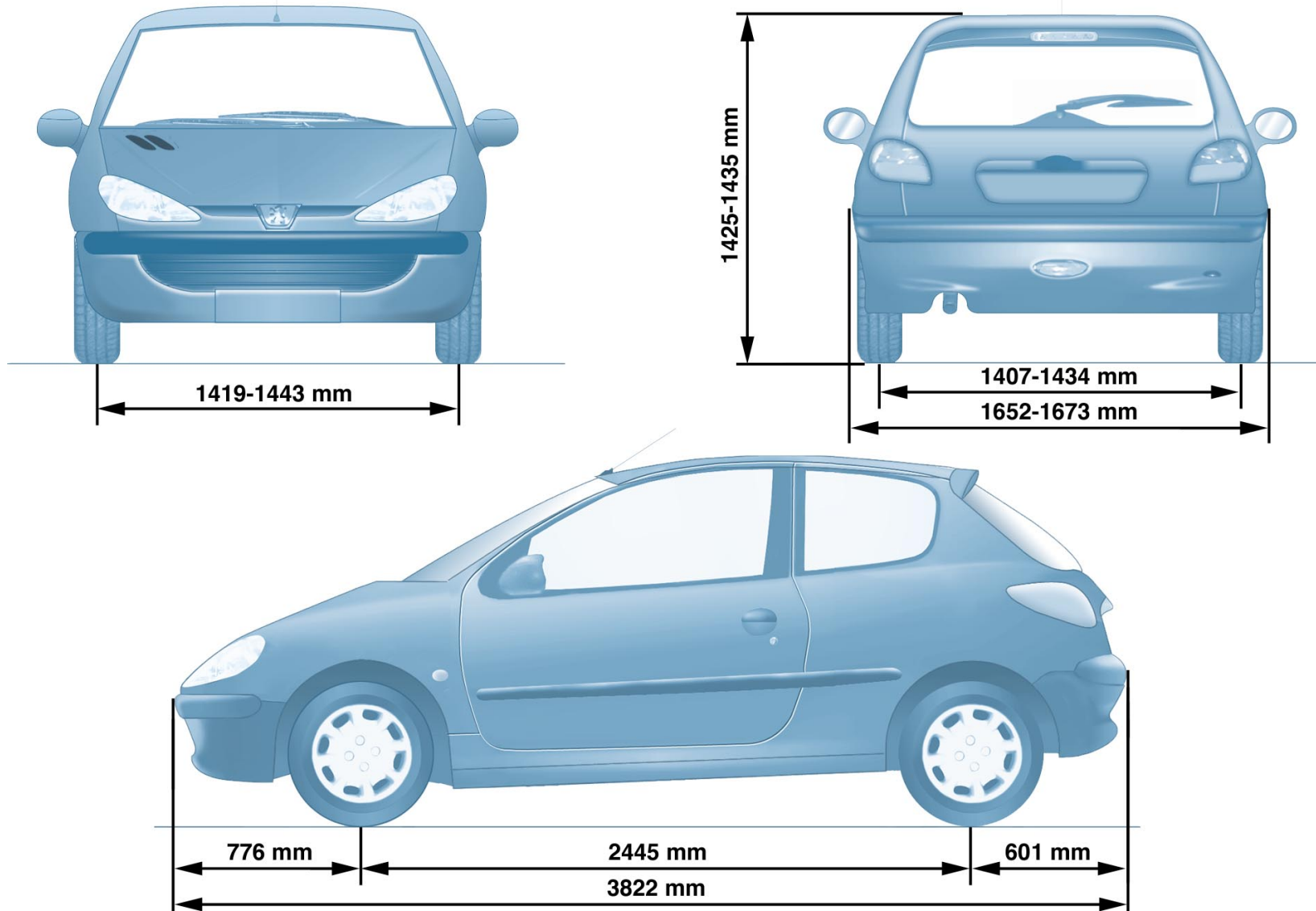

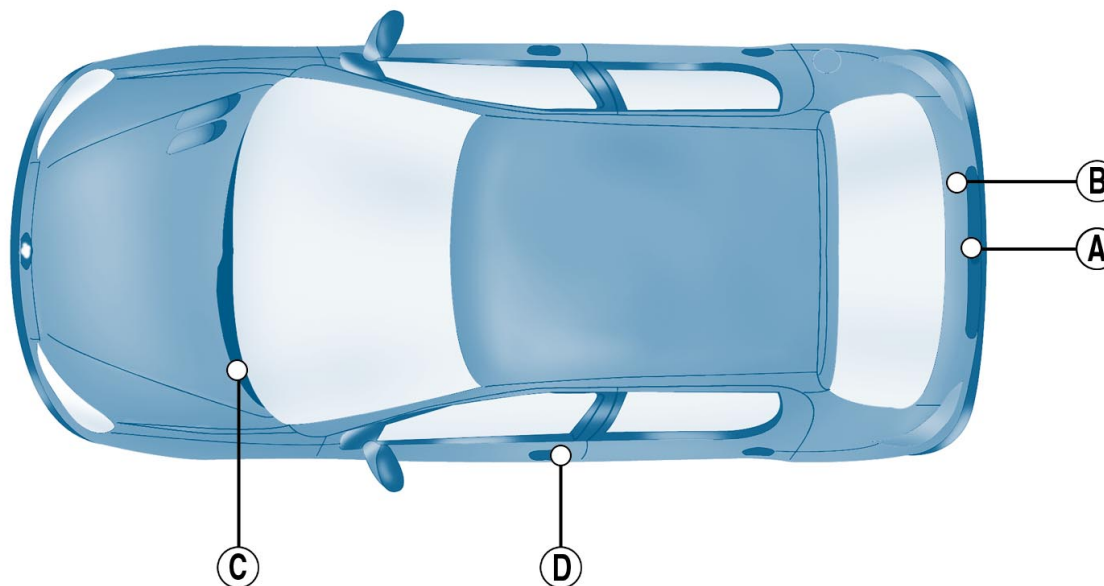
**Elementos de identificação do seu PEUGEOT 206****A. Placa do fabricante****B. Número de série sob a carroceria****C. Número de série no painel dianteiro****D. Pneus e referência da cor**

A etiqueta **D** na extremidade da porta do lado do motorista indica:

- as dimensões das rodas e pneus,
- as marcas dos pneus homologados pelo fabricante,
- as pressões de calibração (a verificação da pressão de calibração deverá ser realizada a frio, pelo menos mensalmente)
- a referência da cor da carroceria