



Manual de Serviço

PCX150/A

1. Informações Gerais



2. Combustível e Motor



3. Moldura e Chassi



4. Sistema Elétrico



Este livro é o Manual de Serviço Específico. Consulte o "Manual de Serviço Básico" para informações detalhadas sobre a inspeção da tensão de pico primária da bobina de ignição.

PCX150/A-K (2019)

COMO USAR ESTE MANUAL

Este é o Manual de Serviço "Spec (Específico)". As informações de manutenção e reparo deste modelo são descritas neste manual como informações específicas. Consulte o Manual de Serviço "Básico" para obter informações e instruções de manutenção básica/comum.

Siga as recomendações do Tabela de Manutenção para garantir que o veículo esteja em perfeita condição de funcionamento.

Realizar a primeira manutenção programada é muito importante. Ela compensa o desgaste inicial que ocorre durante o período de amaciamento.

Encontre a seção desejada nesta página e, em seguida, vá para o índice na primeira página de cada seção.

Sua segurança e a segurança de outros é muito importante. Para ajudá-lo a tomar boas decisões, são fornecidas mensagens de segurança e outras informações ao longo deste manual. Naturalmente, não é viável ou possível avisá-lo sobre todos os perigos associados à manutenção deste veículo.

Você deve usar de bom senso.

Você encontrará essas informações de segurança importantes em alguns formatos, incluindo:

- Etiquetas de segurança – no veículo
- Mensagens de segurança – precedidas por um símbolo de alerta  e palavras chaves: PERIGO, AVISO, ou ATENÇÃO. Estas palavras significam:

 **PERIGO**

Você será MORTO ou FERIDO SERIAMENTE se não seguir as instruções.

 **ATENÇÃO**

Você PODE ser MORTO ou FERIDO SERIAMENTE se não seguir as instruções.

 **CAUIDADO**

Você PODE ser FERIDO se não seguir as instruções.

- Instruções – como reparar este veículo de forma correta e segura.

Ao ler este manual, você encontrará informações precedidas por um símbolo  **AVISO**. O objetivo desta mensagem é evitar danos ao veículo, a outras propriedades ou ao meio ambiente.

TODAS AS INFORMAÇÕES, ILUSTRAÇÕES, ORIENTAÇÕES E ESPECIFICAÇÕES INCLUÍDAS NESTA PUBLICAÇÃO SÃO BASEADAS NAS INFORMAÇÕES DO PRODUTO DISPONÍVEIS NO MOMENTO DA APROVAÇÃO PARA IMPRESSÃO. A Honda Motor Co., Ltd. RESERVA-SE O DIREITO DE FAZER ALTERAÇÕES A QUALQUER MOMENTO, SEM NOTIFICAÇÃO E SEM INCORRER EM QUALQUER OBRIGAÇÃO. NENHUMA PARTE DESTA PUBLICAÇÃO PODE SER REPRODUZIDA SEM AUTORIZAÇÃO POR ESCRITO. ESTE MANUAL É DESTINADO PARA PESSOAS COM CONHECIMENTO BÁSICO DE MANUTENÇÃO DE MOTOCICLETAS, SCOOTERS OU ATVS HONDA.

MANUAL DE SERVIÇO	00X6B-K97-001
Derivado do Draft	62K97B0
Data de emissão	Dezembro/2018
Cód. do Fornecedor	11#TG



INFORMAÇÕES GERAIS

SÍMBOLOS

Os símbolos usados neste manual mostram procedimentos de manutenção específicos. Se forem necessárias informações complementares referentes a esses símbolos, elas serão explicadas especificamente no texto sem o uso dos símbolos.

SÍMBOLOS DE INSTRUÇÃO

	Procedimento de remoção ou desmontagem. Desconecte o conector.		Procedimento de instalação ou montagem. Conecte o conector.
	Sequência de remoção/desmontagem com uma observação.		Sequência de instalação/desmontagem com uma observação.
	Aperte com o torque especificado.		Substitua por uma peça nova antes da montagem.
	Inspeção a peça.		Meça a peça.
	Gire o interruptor de ignição para OFF.		Gire o interruptor de ignição para ON.
	Dê partida no motor.		Meça a resistência ou verifique a continuidade.
	Meça a tensão.		Meça a corrente.
	Use a ferramenta especial Honda.		Consulte o "Manual de Serviço Básico" para mais instruções.

SÍMBOLOS DE LUBRIFICAÇÃO E VEDAÇÃO

	Use o óleo de motor recomendado.		Aplique solução de óleo de molibdênio (mistura de óleo de motor e graxa de molibdênio na proporção de 1:1).
	Aplique a graxa especificada. Use graxa multiuso a menos que especificado de outra forma.		Aplique selador líquido.
	Aplique trava química. Use uma trava química de força média a menos que especificado de outra forma.		Use somente fluido de freio DOT 3 ou DOT 4.
	Use o óleo de garfo ou suspensão especificado.		

IDENTIFICAÇÃO DO MODELO**PCX150**

Nome do modelo: PCX150-K (2019)

Código	Destino
BR	Brasil
AG	Argentina
CO	Colômbia

Código	Sistema SMART KEY Honda	Fechadura do interruptor de ignição	Alarme	ABS	CBS	Freio traseiro a disco	Freio traseiro a tambor
BR	–	0	–	–	0	–	0
AG	0	–	0	–	0	–	0
CO	0	–	0	–	0	–	0

PCX150A

Nome do modelo: PCX150A-K (2019)

Código	Destino
BR	Brasil
IIBR	Brasil tipo 2

Código	Sistema SMART KEY Honda	Fechadura do interruptor de ignição	Alarme	ABS	CBS	Freio traseiro a disco	Freio traseiro a tambor
BR	0	–	–	0	–	0	–
IIBR	0	–	–	0	–	0	–



INFORMAÇÕES GERAIS

NÚMERO DE IDENTIFICAÇÃO DO VEÍCULO

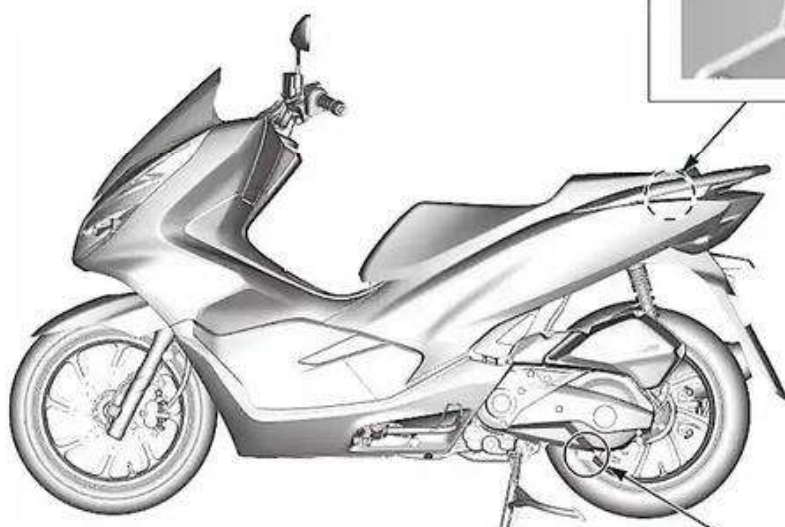

NÚMERO DE SÉRIE DO MOTOR

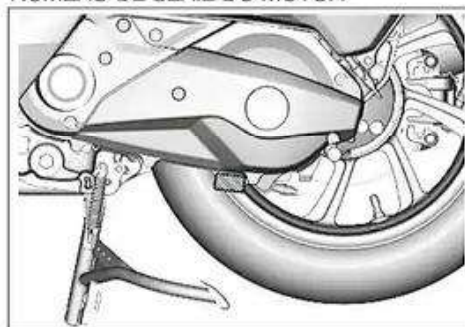

ESPECIFICAÇÕES**ESPECIFICAÇÕES GERAIS**

ITEM		ESPECIFICAÇÕES	
DIMENSÕES	Comprimento total	1.923 mm	
	Largura total	745 mm	
	Altura total	1.107 mm	
	Distância entre-eixos	1.313 mm	
	Altura do assento	764 mm	
	Altura do estribo	261 mm	
	Distância mínima do solo	137 mm	
	Peso em ordem de marcha	PCX150A PCX150	132 kg 130 kg
	Peso seco	PCX150A PCX150	126 kg 124 kg
	Capacidade máxima de carga		180 kg (piloto, passageiro, bagagem e acessórios)
CHASSI	Tipo de chassi	Double cradle	
	Suspensão dianteira	Garfo telescópico	
	Curso do eixo dianteiro	100 mm	
	Suspensão traseira	Unidade de balança	
	Curso do eixo traseiro	84 mm	
	Tamanho do pneu dianteiro	100/80-14M/C 48P	
	Tamanho do pneu traseiro	120/70-14M/C 61P	
	Marca do pneu dianteiro	DIABLO SCOOTER FRONT (PIRELLI)	
	Marca do pneu traseiro	DIABLO SCOOTER (PIRELLI)	
	Freio dianteiro	Hidráulico, disco único	
	Freio traseiro	PCX150A PCX150	Hidráulico, disco único Mecânico, tambor com sapatas de expansão interna
	Ângulo de câster		27°00'
	Comprimento de trail		85 mm
Capacidade do tanque de combustível		8,0 litros	
MOTOR	Disposição do cilindro	Monocilíndrico, inclinado 80° em relação à vertical	
	Diâmetro x Curso	57,300 x 57,907 mm	
	Cilindrada	149,3 cm³	
	Taxa de compressão	10,6 : 1	
	Trem de válvulas	OHC acionado por corrente	
	Válvula de admissão	abre fecha	5° APMS a 1 mm 35° DPMS a 1 mm
	Válvula de escape	abre fecha	30° APMS a 1 mm 0° DPMS a 1 mm
	Sistema de lubrificação		Pressão forçada e cárter úmido
	Tipo da bomba de óleo		Trocoidal
	Sistema de arrefecimento		Arrefecido a líquido
	Filtro de ar		Filtro de papel viscoso
	Peso seco do motor		30,2 kg
	Sistema de controle de emissões		Sistema de controle de emissões do cárter Catalisador de três vias
SISTEMA DE COMBUSTÍVEL	Tipo	PGM-FI	
	Orifício do acelerador	26 mm	
TRANSMISSÃO	Sistema de embreagem	Embreagem centrífuga automática, seca	
	Redução final	10,647 (53/16 x 45/14)	
SISTEMA ELÉTRICO	Sistema de ignição	Completamente transistorizado	
	Sistema de partida	Partida elétrica	
	Sistema de carga	Alternador de saída trifásica	
	Regulador/retificador	Controle FET, retificação trifásica de onda completa	
	Sistema de iluminação	Bateria	



INFORMAÇÕES GERAIS

ESPECIFICAÇÕES DE COMBUSTÍVEL E MOTOR

SISTEMA DE COMBUSTÍVEL

ITEM	ESPECIFICAÇÕES
Número de identificação do corpo de aceleração	GQM9B
Marcha lenta	1.700 ± 100 rpm
Folga da manopla do acelerador	2 - 6 mm
Pressão do combustível em marcha lenta	263 - 316 kPa
Vazão do sistema de combustível (a 12 V)	Mínimo 82 cm ³ /10 segundos

SISTEMA DE LUBRIFICAÇÃO

Unidade: mm

ITEM	PADRÃO	LIMITE	
Capacidade de óleo do motor	Depois da drenagem	0,8 litro	-
	Depois da desmontagem	0,9 litro	-
Óleo de motor recomendado	Óleo para motores de motocicletas SAE 10W-30 SL ou superior A Honda recomenda a utilização do lubrificante: ÓLEO GENUÍNO HONDA SAE 10W-30 SL JASO MA	-	
Rotor da bomba de óleo	Diâmetro interno do corpo da bomba de óleo	23,150 - 23,180	-
	Diâmetro externo do rotor externo	22,970 - 23,000	-
	Profundidade do corpo da bomba de óleo	7,020 - 7,090	-
	Altura do rotor externo	6,960 - 6,980	-

SISTEMA DE ARREFECIMENTO

Unidade: mm

ITEM	PADRÃO	LIMITE	
Capacidade de líquido de arrefecimento	Substituição	0,43 litro	-
	Depois da desmontagem	0,48 litro	-
Pressão de alívio da capa do radiador	108 kPa	-	
Termostato	Começa a abrir	74 - 78°C	-
	Completamente aberto	100°C	-
	Elevação da válvula	Mínimo 8 mm	-
Líquido de arrefecimento recomendado	Líquido de arrefecimento Honda (líquido de cor azul marinho)	-	
Proporção padrão de líquido de arrefecimento	Mistura de 1:1 com água destilada	-	

CABEÇOTE/VÁLVULAS

Unidade: mm

ITEM	PADRÃO	LIMITE		
Compressão do cilindro	1.098 kPa a 850 rpm	-		
Folga de válvulas	Admissão	0,10 ± 0,02	-	
	Escape	0,24 ± 0,02	-	
Comando de válvulas	Admissão	33,616 - 33,856	33,586	
	Escape	33,393 - 33,633	33,363	
Válvula, guia de válvula	Diâmetro externo da haste da válvula	Admissão	4,975 - 4,990	4,965
		Escape	4,955 - 4,970	4,940
	Diâmetro interno da guia de válvula	Admissão/ Escape	5,000 - 5,012	5,042
		Projeção da guia de válvula acima do cabeçote	Admissão	10,65 - 10,95
Largura do assento da válvula	Admissão/ Escape		0,90 - 1,10	1,5
	Comprimento livre da mola da válvula	Admissão/ Escape	36,94	36,20
Empenamento do cabeçote	-	0,10		
Altura do prisioneiro do tubo de escape	14,5 - 15,5	-		

CILINDRO/PISTÃO

Unidade: mm

ITEM		PADRÃO	LIMITE	
Cilindro	Diâmetro interno	57,300 - 57,310	57,400	
	Empenamento	-	0,10	
Pistão, pino do pistão	Diâmetro externo do pistão a 6,5 mm da borda da saia	57,270 - 57,290	57,190	
	Diâmetro interno do orifício do pino do pistão	14,002 - 14,008	14,020	
	Diâmetro externo do pino do pistão	13,994 - 14,000	13,980	
Anéis do pistão	Folga entre pontas dos anéis do pistão	Superior	0,10 - 0,25	
		Secundário	2R	0,38 - 0,52
		2T	0,38 - 0,48	
	Óleo (trilho lateral)	0,20 - 0,70	0,90	
Folga entre anéis do pistão e caneleta	Superior/Secundário	0,015 - 0,055	-	
Diâmetro interno do pé da biela		14,010 - 14,028	14,128	

POLIA MOTORA/POLIA MOVIDA/EMBREAGEM

Unidade: mm

ITEM		PADRÃO	LIMITE
Largura da correia de transmissão		22,6	21,6
Face motora móvel	Diâmetro interno da bucha	23,989 - 24,052	-
	Diâmetro interno do cubo	23,960 - 23,974	-
	Diâmetro externo do rolete de contrapeso	19,92 - 20,08	19,4
Embreagem	Diâmetro interno da campana de embreagem	125,0 - 125,2	125,5
	Espessura do revestimento	-	2,0
Polia movida	Comprimento livre da mola da face	132,8	130,1
	Diâmetro externo da face movida	33,965 - 33,985	-
	Diâmetro interno da face movida móvel	34,000 - 34,025	-

REDUÇÃO FINAL

ITEM		PADRÃO	LIMITE
Capacidade de óleo da redução final	Depois da drenagem	0,12 litro	-
	Depois da desmontagem	0,14 litro	-
Óleo da redução final recomendado		Óleo para motores de motocicletas SAE 10W-30 SL ou superior A Honda recomenda a utilização do lubrificante: ÓLEO GENUÍNO HONDA SAE 10W-30 SL JASO MA	-

CÁRTER/ÁRVORE DE MANIVELAS

Unidade: mm

ITEM		PADRÃO	LIMITE
Biela	Folga lateral	0,10 - 0,35	0,45
	Folga radial	0 - 0,012	-
Árvore de manivelas	Empenamento	-	→2-34



INFORMAÇÕES GERAIS

ESPECIFICAÇÕES DO QUADRO E CHASSI

RODA DIANTEIRA/SUSPENSÃO/DIREÇÃO

Unidade: mm

ITEM		PADRÃO	LIMITE
Pressão do pneu a frio	Somente piloto	200 kPa	-
	Piloto e passageiro	200 kPa	-
Empenamento do eixo		-	0,2
Empenamento do aro da roda	Radial	-	2,0
	Axial	-	2,0
Garfo	Comprimento livre da mola	243,2	238,3
	Óleo recomendado	Honda Ultra Cushion Oil 10W	-
	Nível de óleo	52	-
	Capacidade de óleo	136 ± 2,5 cm ³	-

RODA TRASEIRA/SUSPENSÃO

Unidade: mm

ITEM		PADRÃO	LIMITE
Pressão do pneu a frio	Somente piloto	225 kPa	-
	Piloto e passageiro	250 kPa	-
Empenamento do aro da roda	Radial	-	2,0
	Axial	-	2,0
Freio (PCX150)	Folga do manete de freio	10 - 20	-
	Diâmetro interno do tambor de freio	130,0 - 130,2	131,0

FREIO HIDRÁULICO

Unidade: mm

ITEM		PADRÃO	LIMITE	
Dianteiro	Fluido de freio especificado	Mobil Super Moto Brake Fluid DOT 4	-	
	Espessura do disco de freio	3,5 ± 0,2	3,0	
	Empenamento do disco de freio	-	0,30	
	Diâmetro interno do cilindro mestre	12,700 - 12,743	-	
	Diâmetro externo do pistão mestre	12,657 - 12,684	-	
	Diâmetro interno do cilindro do calíper	PCX150	22,650	-
		PCX150A	25,400 - 25,450	-
	Diâmetro externo do pistão do calíper	PCX150	22,620	-
PCX150A		25,318 - 25,368	-	
Traseiro (PCX150A)	Fluido de freio especificado	Mobil Super Moto Brake Fluid DOT 4	-	
	Espessura do disco de freio	5,0 ± 0,2	4,0	
	Empenamento do disco de freio	-	0,30	
	Diâmetro interno do cilindro mestre	11,000 - 11,043	-	
	Diâmetro externo do pistão mestre	10,957 - 10,984	-	
	Diâmetro interno do cilindro do calíper	33,960 - 34,010	-	
	Diâmetro externo do pistão do calíper	33,878 - 33,928	-	

ESPECIFICAÇÕES DO SISTEMA ELÉTRICO

SISTEMA PGM-FI

ITEM	ESPECIFICAÇÕES
Resistência do sensor IAT (40°C)	1 - 3 kΩ
Resistência do sensor ECT (20°C)	2,5 - 2,8 kΩ
Resistência do injetor de combustível (24°C)	11,4 - 12,6 Ω

SISTEMA DE IGNIÇÃO

ITEM		ESPECIFICAÇÕES
Vela de ignição		MR8K-9 (NGK)
Folga da vela de ignição		0,8 - 0,9 mm
Tensão de pico da bobina de ignição		Mínimo 100 V
Tempo de ignição (Marca "F")		12° APMS em marcha lenta

SISTEMA DE CARGA/BATERIA

ITEM		ESPECIFICAÇÕES	
Bateria	Tipo	DTZ6	
	Capacidade	12 V - 5 Ah (10 HR)	
	Tensão (20°C)	Completamente carregada	Mínimo 12,8 V
		Precisando de carga	Abaixo de 12,4 V
Corrente de carga	Normal	0,5 A/5 - 10 h	
	Rápido	5 A/0,5 h	
Fuga de corrente		Máximo 0,8 mA	
Alternador	Capacidade	0,255 kW/5.000 rpm	
	Resistência da bobina de carga (20°C)	0,03 - 0,20 Ω	

LUZES/MEDIDORES/INTERRUPTORES

ITEM		ESPECIFICAÇÕES	
Fusível	Fusível principal	25 A, 15 A	
	Fusível auxiliar	PCX150A	15 A x 2, 7,5 A x 7, 2 A x 1
		PCX150	15 A x 1, 7,5 A x 6, 2 A x 1
Resistência do sensor de nível de combustível	Cheio	5 - 11 Ω	
	Vazio	265 - 275 Ω	



INFORMAÇÕES GERAIS

TORQUES

- Cada fixador deve ser apertado com o torque padrão exceto se indicado um torque específico.
- QTD.: Quantidade, DIÃ.: Diâmetro da rosca (mm), TRQ.: Torque de aperto (N·m)

TORQUES DE APERTO PADRÃO

TIPO DE FIXADOR	TRQ.	TIPO DE FIXADOR	TRQ.
Parafuso e porca de 5 mm	5,2	Parafuso de 5 mm	4,2
Parafuso e porca de 6 mm	10	Parafuso de 6 mm	9,0
Parafuso e porca de 8 mm	22	Parafuso flangeado de 6 mm	12
Parafuso e porca de 10 mm	34	Parafuso flangeado e porca de 8 mm	27
Parafuso e porca de 12 mm	54	Parafuso flangeado e porca de 10 mm	39

CONJUNTO DA BOMBA DE COMBUSTÍVEL

ITEM	QTD.	DIÃ.	TRQ.	NOTAS
Porca de placa de ajuste da bomba de combustível	4	6	12	→2-4

TANQUE DE COMBUSTÍVEL

ITEM	QTD.	DIÃ.	TRQ.	NOTAS
Parafuso do tanque de combustível	4	8	32	

FILTRO DE AR

ITEM	QTD.	DIÃ.	TRQ.	NOTAS
Parafuso da tampa da caixa do filtro de ar	8	5	1,1	
Parafuso da tampa traseira esquerda	2	6	10	
Parafuso do parafuso traseiro C	1	6	3,5	
Parafuso da abraçadeira do isolador	1	5	5,0	

CORPO DE ACELERAÇÃO

ITEM	QTD.	DIÃ.	TRQ.	NOTAS
Contraporca do cabo do acelerador	2	8	8,0	
Parafuso da unidade de sensores	2	4	2,1	
Parafuso da IACV	3	4	2,1	
Parafuso do suporte do cabo do acelerador	1	5	3,4	

SISTEMA DE LUBRIFICAÇÃO

ITEM	QTD.	DIÃ.	TRQ.	NOTAS
Parafuso de drenagem de óleo do motor	1	12	24	
Capa da tela do filtro de óleo do motor	1	30	20	
Parafuso da bomba de óleo	2	6	10	

SISTEMA DE ARREFECIMENTO

ITEM	QTD.	DIÃ.	TRQ.	NOTAS
Tampa do radiador	1	-	4,5	→2-15
Parafuso de dreno do radiador	1	10	1,0	
Parafuso da tampa do radiador	3	6	6,0	
Parafuso de espaçamento do radiador	4	7	17	

CABEÇOTE

ITEM	QTD.	DIÃ.	TRQ.	NOTAS
Contraporca do parafuso de ajuste da válvula	2	5	10	Aplique óleo de motor.
Parafuso do elevador do tensor da corrente de sincronismo	1	6	4,0	
Parafuso da engrenagem do comando de válvulas	2	5	8,0	Aplique óleo de motor.
Parafuso do limitador do comando de válvulas	1	6	10	
Parafuso do limitador do eixo do balancim	2	5	5,0	Aplique óleo de motor.
Porca do cabeçote	4	8	27	Aplique óleo de motor.

CILINDRO/PISTÃO

ITEM	QTD.	DIÃ.	TRQ.	NOTAS
Prisioneiro do cilindro	4	8	9,0	→2-25

TRANSMISSÃO

ITEM	QTD.	DIÃ.	TRQ.	NOTAS
Porca da face da polia motora	1	14	59	Aplique óleo de motor.
Porca da campana de embreagem	1	12	49	
Porca da embreagem/polia movida	1	28	54	

CAIXA DE REDUÇÃO FINAL

ITEM	QTD.	DIÃ.	TRQ.	NOTAS
Parafuso de verificação de óleo da redução final	1	8	23	
Parafuso da caixa de redução final	7	8	23	

ALTERNADOR/MOTOR DE PARTIDA

ITEM	QTD.	DIÃ.	TRQ.	NOTAS
Parafuso da ventoinha de arrefecimento	3	6	8,5	
Porca do volante	1	12	69	
Parafuso do estator	3	6	10	

CÁRTER/ÁRVORE DE MANIVELAS

ITEM	QTD.	DIÃ.	TRQ.	NOTAS
Parafuso superior do paralamas traseiro C	1	6	10	

CONJUNTO DO MOTOR

ITEM	QTD.	DIÃ.	TRQ.	NOTAS	
Porca do pivô do suporte do motor	Lado do chassi	1	10	59	Porca auto travante
	Lado do motor	1	10	49	Porca auto travante
Parafuso do câliper do freio traseiro A (PCX150A)	2	8	30	Parafuso pré-revestido com trava química (ALOC). Substitua por um novo.	
Parafuso da abraçadeira da mangueira de freio (PCX150A)	3	6	12		

CARENAGENS

ITEM	QTD.	DIÃ.	TRQ.	NOTAS
Contraporca do espelho retrovisor direito	1	10	34	Rosca esquerda
Contraporca do espelho retrovisor esquerdo	1	10	34	
Adaptador do espelho retrovisor	2	10	34	
Parafuso da bolha	4	5	1,5	
Parafuso do bagageiro	2	6	10	
Parafuso do refletor	1	5	1,5	Porca auto travante

CAVALETE LATERAL

ITEM	QTD.	DIÃ.	TRQ.	NOTAS
Parafuso pivô do cavalete lateral	1	10	10	
Porca do pivô do cavalete lateral	1	10	29	
Parafuso do cavalete lateral	1	6	10	Parafuso pré-revestido com trava química (ALOC). Substitua por um novo.

TUBO DE ESCAPE/SILENCIADOR

ITEM	QTD.	DIÃ.	TRQ.	NOTAS
Prisioneiro do tubo de escape	2	7	7,5	→3-19
Porca da capa do tubo de escape	2	7	29	→3-19
Parafuso do silenciador	3	10	49	→3-19



INFORMAÇÕES GERAIS

RODA DIANTEIRA

ITEM	QTD.	DIÃ.	TRQ.	NOTAS
Porca do eixo dianteiro	1	12	59	Porca auto travante
Parafuso do disco de freio dianteiro	4	8	42	Parafuso pré-revestido com trava química (ALOC). Substitua por um novo.
Parafuso do rotor do sensor dianteiro (PCX150A)	4	5	7	Parafuso pré-revestido com trava química (ALOC). Substitua por um novo.

GARFO

ITEM	QTD.	DIÃ.	TRQ.	NOTAS
Parafuso da mesa inferior	4	10	49	
Parafuso do garfo inferior	2	8	20	Aplicar agente de trava.

GUIDÃO

ITEM	QTD.	DIÃ.	TRQ.	NOTAS
Parafuso da carcaça do interruptor do guidão	4	5	2,5	
Parafuso do fixador do guidão superior	4	8	27	→3-24
Porca do fixador do guidão inferior	2	10	44	Porca auto travante
Porca da coluna do guidão	1	10	39	Porca auto travante
Contraporca do cabo do acelerador A	1	10	1,5	
Contraporca do cabo do acelerador B	1	12	1,5	
Contraporca do ajustador do cabo do acelerador	1	7	3,8	
Parafuso do cãliper do freio traseiro (PCX150)	2	6	12	
Parafuso pivô do manete do freio traseiro (PCX150)	1	5	1,0	
Porca do pivô do manete de freio traseiro (PCX150)	1	5	4,5	

COLUNA DE DIREÇÃO

ITEM	QTD.	DIÃ.	TRQ.	NOTAS
Porca ranhurada da coluna de direção	1	26	-	→3-26
Contraporca da coluna de direção	1	26	74	→3-26

RODA TRASEIRA

ITEM	QTD.	DIÃ.	TRQ.	NOTAS
Porca do eixo traseiro	1	16	118	Porca auto travante. Aplique óleo de motor.
Parafuso do disco de freio traseiro (PCX150)	4	8	42	Parafuso pré-revestido com trava química (ALOC). Substitua por um novo.

SUSPENSÃO TRASEIRA

ITEM	QTD.	DIÃ.	TRQ.	NOTAS
Porca superior do amortecedor	2	10	24	

CBS (PCX150)

ITEM	QTD.	DIÃ.	TRQ.	NOTAS
Parafuso de óleo da mangueira de freio	1	10	34	
Parafuso do suporte do cilindro mestre do CBS	2	6	12	
Parafuso pivô do aplicador	1	6	2,5	Rosca esquerda
Porca do pivô do aplicador	1	6	10	Rosca esquerda, porca auto travante
Parafuso da tampa do cilindro mestre do CBS	1	6	12	
Porca do cilindro mestre do CBS	1	8	22	

FREIO DIANTEIRO

ITEM	QTD.	DIÃ.	TRQ.	NOTAS
Parafuso da tampa do reservatório do cilindro mestre dianteiro	2	4	1,5	
Parafuso da tampa do reservatório do cilindro mestre traseiro (PCX150A)	2	4	1,5	
Parafuso do reservatório do cilindro mestre do CBS (PCX150)	1	6	6,0	
Válvula de sangria do câliper de freio (PCX150)	2	8	5,4	
Válvula de sangria do câliper de freio (PCX150A)	1	8	5,4	
Parafuso de óleo da mangueira de freio (PCX150)	3	10	34	
Parafuso de óleo da mangueira de freio (PCX150A)	2	10	34	
Parafuso do fixador do cilindro mestre dianteiro	2	6	12	
Parafuso pivô do manete do freio dianteiro	1	6	1,0	
Porca do pivô do manete do freio dianteiro	1	6	6,0	
Parafuso do interruptor da luz do freio dianteiro	1	4	1,0	
Pino da pastilha de freio	1	10	18	
Parafuso do câliper do freio dianteiro	2	8	30	Parafuso pré-revestido com trava química (ALOC). Substitua por um novo.

FREIO TRASEIRO

ITEM	QTD.	DIÃ.	TRQ.	NOTAS
Parafuso do braço do freio traseiro (PCX150)	1	6	10	Parafuso pré-revestido com trava química (ALOC). Substitua por um novo.
Parafuso de óleo da mangueira de freio (PCX150A)	2	10	34	
Parafuso do fixador do cilindro mestre traseiro (PCX150)	2	6	12	
Parafuso pivô do manete do freio traseiro (PCX150)	1	6	1,0	
Porca do pivô do manete do freio traseiro (PCX150)	1	6	6,0	
Parafuso do câliper do freio traseiro B (PCX150A)	1	8	22	
Válvula de sangria do câliper de freio (PCX150A)	1	8	5,4	

SISTEMA PGM-FI

ITEM	QTD.	DIÃ.	TRQ.	NOTAS
Sensor ECT	1	10	12	
Sensor de O ₂	1	12	25	

SISTEMA DE IGNIÇÃO

ITEM	QTD.	DIÃ.	TRQ.	NOTAS
Vela de ignição	1	10	16	

ABS (PCX150A)

ITEM	QTD.	DIÃ.	TRQ.	NOTAS
Parafuso de óleo da mangueira de freio	2	10	34	
Parafuso do suporte do modulador do ABS	2	6	10	



INFORMAÇÕES GERAIS

SISTEMA DE ILUMINAÇÃO

ITEM	QTD.	DIÂ.	TRQ.	NOTAS
Parafuso da luz de licença	2	4	1,2	

PAINEL DE INSTRUMENTOS

ITEM	QTD.	DIÂ.	TRQ.	NOTAS
Parafuso do painel de instrumentos	2	4	1,2	
Parafuso do protetor do sensor VS	2	6	10	Aplique trava química.

COMPONENTES ELÉTRICOS

ITEM	QTD.	DIÂ.	TRQ.	NOTAS
Parafuso do interruptor de ignição (somente PCX150 BR)	2	6	9,0	Parafuso pré-revestido com trava química (ALOC). Substitua por um novo.
Parafuso de capa do cabo (somente PCX150 BR)	1	4	1,2	

SISTEMA SMART KEY HONDA (EXCETO PCX150 BR)

ITEM	QTD.	DIÂ.	TRQ.	NOTAS
Parafuso do interruptor de ignição	2	6	9,0	Parafuso pré-revestido com trava química (ALOC). Substitua por um novo.
Parafuso de capa do cabo	1	4	1,2	

OUTROS

ITEM	QTD.	DIÂ.	TRQ.	NOTAS
Porca do tubo de freio	2	10	14	

LISTA DE FERRAMENTAS ESPECIAIS

SEÇÃO	Nº. DA FERRAMENTA	NOME DA FERRAMENTA	
Combustível e Motor	07406-0040004	Manômetro de combustível	
	070MJ-K260100	Jogo de adaptadores do manômetro de combustível	
	070PZ-ZY30100	Conector SCS	
	070MK-K400100	Adaptador de teste do sistema de arrefecimento	
	07908-KE90000	Chave de ajuste de válvula, 3 x 4 mm	
	070MG-0010100	Limitador do tensor	
	07757-0010000	Compressor de mola da válvula	
	07959-KM30101	Adaptador do compressor de mola da válvula	
	07984-MA60001	Escariador de guia de válvula, 5,0 mm	
	07942-MA60000	Instalador de guia de válvula, 4,8 mm	
	07743-0020000	Ajustador de guia de válvula	
	07725-0030000	Fixador universal	
	07725-0040001	Fixador de volante	
	07LME-GZ40201	Compressor da mola de embreagem	
	07GMA-KS40100	Chave soquete, 39 x 41 mm	
	07SMC-0010001	Extrator de carcaça	
	07965-GM00100	Espaçador de montagem	
	07965-1660200	Eixo de montagem	
	07965-GM00200	Adaptador do espaçador de montagem	
	07733-0010000	Extrator de volante	
	07631-0010000	Extrator de rolamento universal	
	07WMF-KFF0200	Adaptador do eixo de montagem	
	07965-VM00100	Espaçador de montagem A	
	07931-KF00100	Espaçador de montagem B	
	07965-VM00200	Eixo de montagem	
	07746-0030100	Instalador, 40 mm	
	07HMD-MR70100	Adaptador do instalador, 35 mm	
	Quadro e Chassi	07746-0050300	Cabeça do extrator de rolamento, 12 mm
07746-0050100		Eixo do extrator de rolamento, 9 x 200L	
07749-0010000		Instalador	
07746-0010100		Adaptador, 32 x 35 mm	
07746-0040200		Piloto, 12 mm	
07748-0010001		Extrator de retentor de óleo	
07746-0010300		Adaptador, 42 x 47 mm	
07702-0020001		Chave de porca ranhurada	
07916-KM10000		Chave soquete	
07GMD-KS40100		Eixo do extrator de pista de rolamento	
07948-4630100		Extrator de pista de rolamento, 34,5 mm	
07947-KA20200		Adaptador do instalador de retentor de garfo, 35,2 mm	
07946-3710701		Adaptador do instalador de rolamento	
07947-SB00200		Instalador de retentor de óleo, 53,5 mm	
07914-SA50001		Alicate de anel elástico	
Sistema Elétrico		07XMZ-MBW0101	Adaptador de inspeção



PASSAGEM DOS CABOS

PCX150A

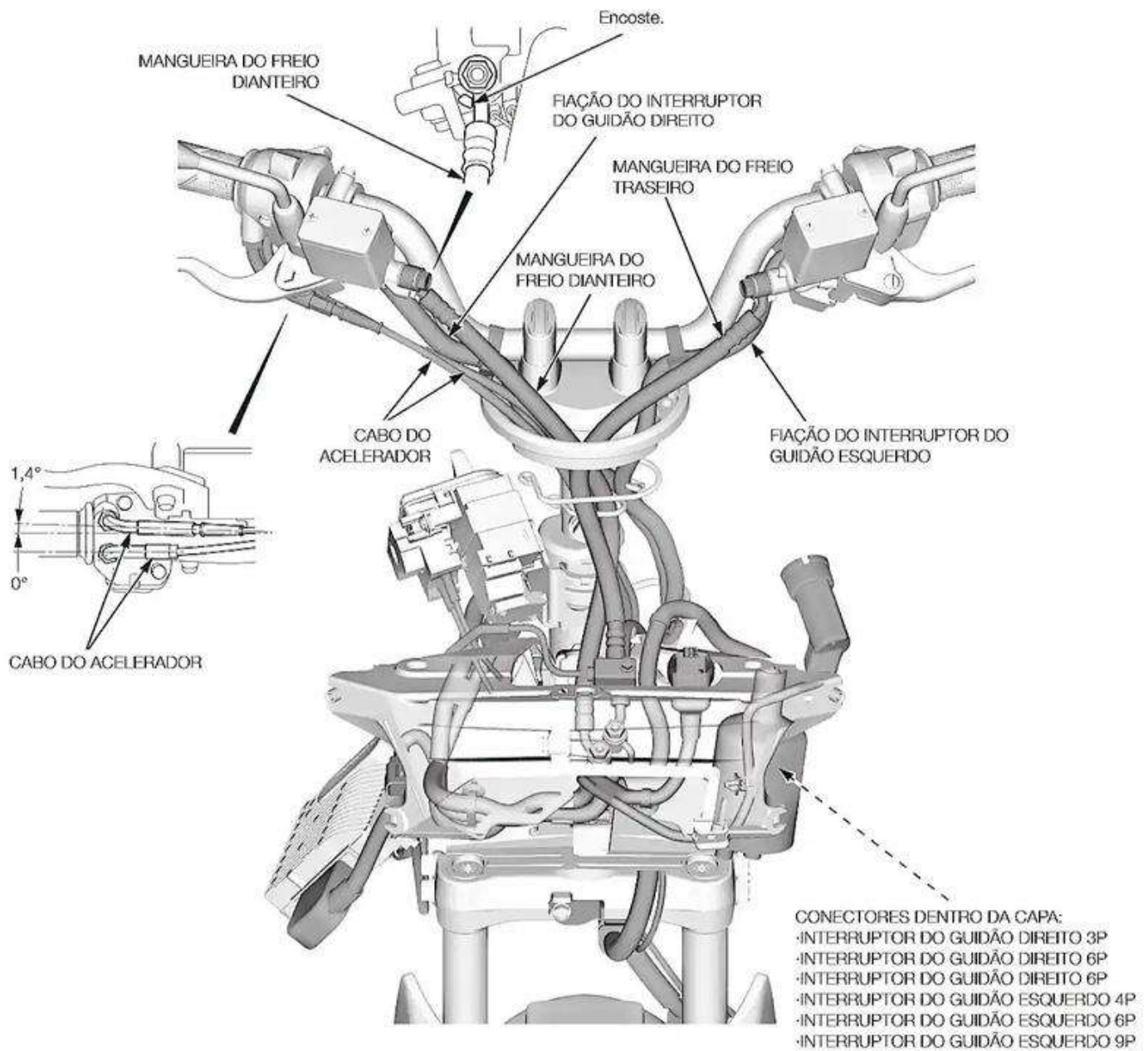



PCX150

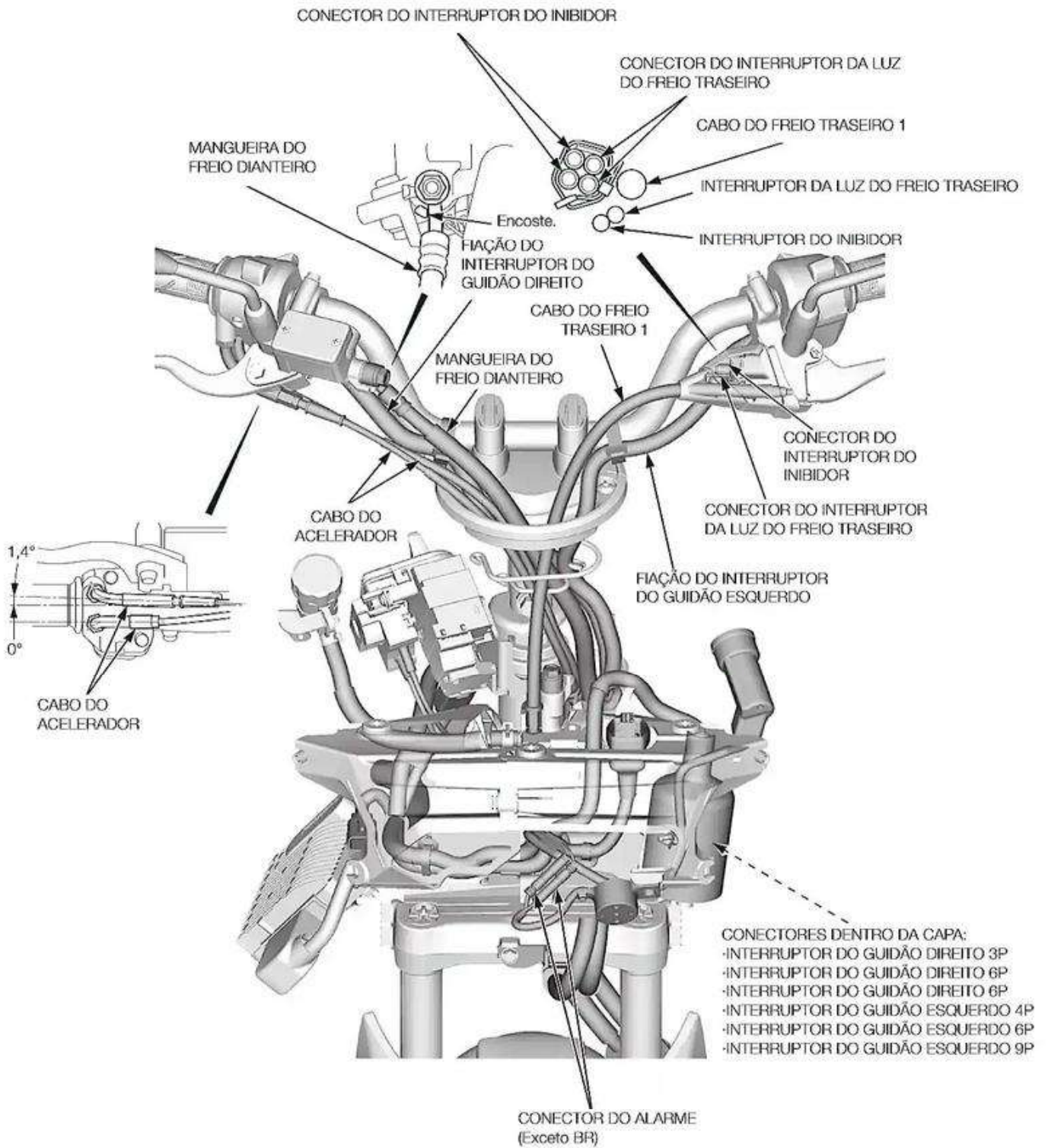



INFORMAÇÕES GERAIS

PCX150A

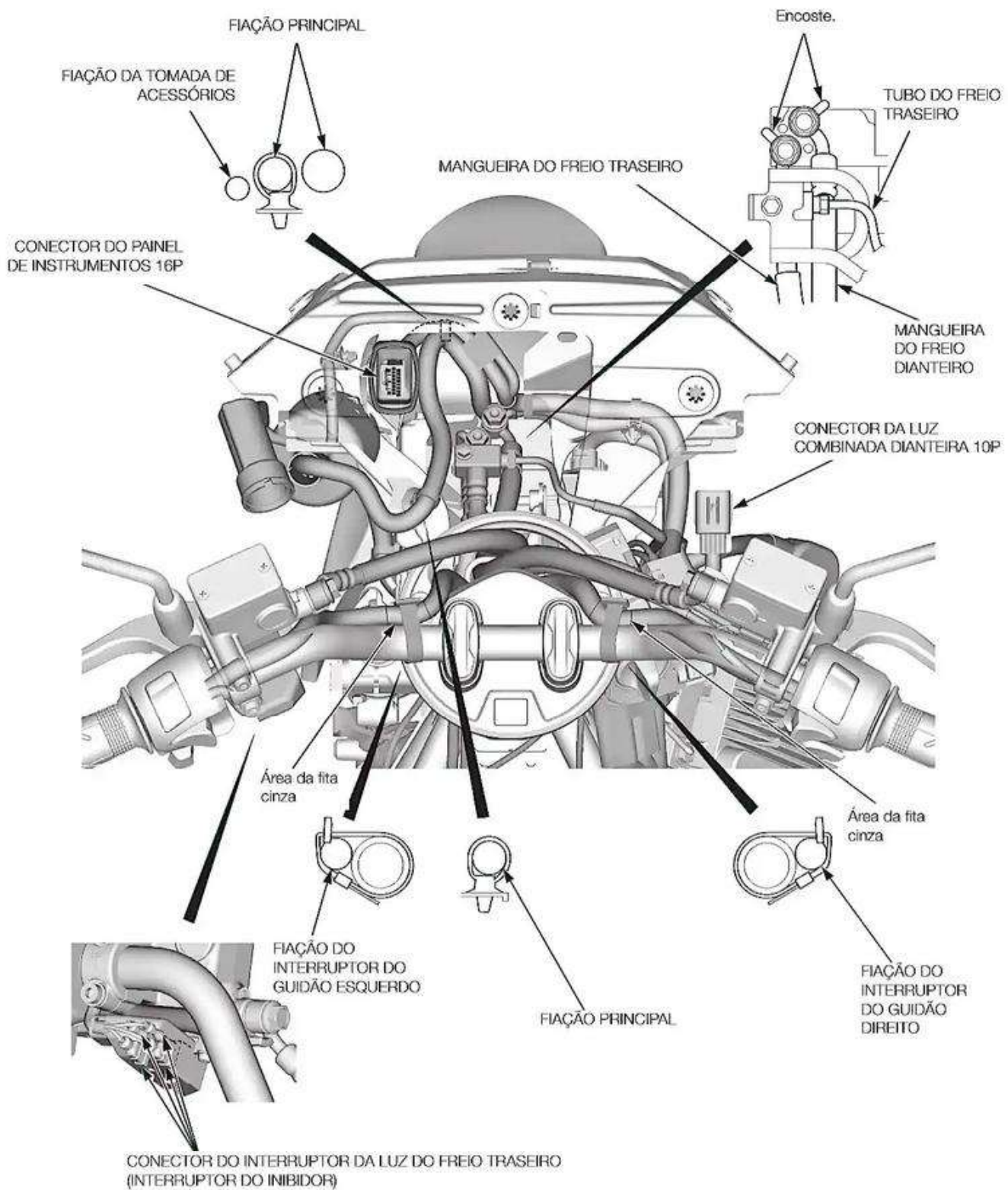

PCX150

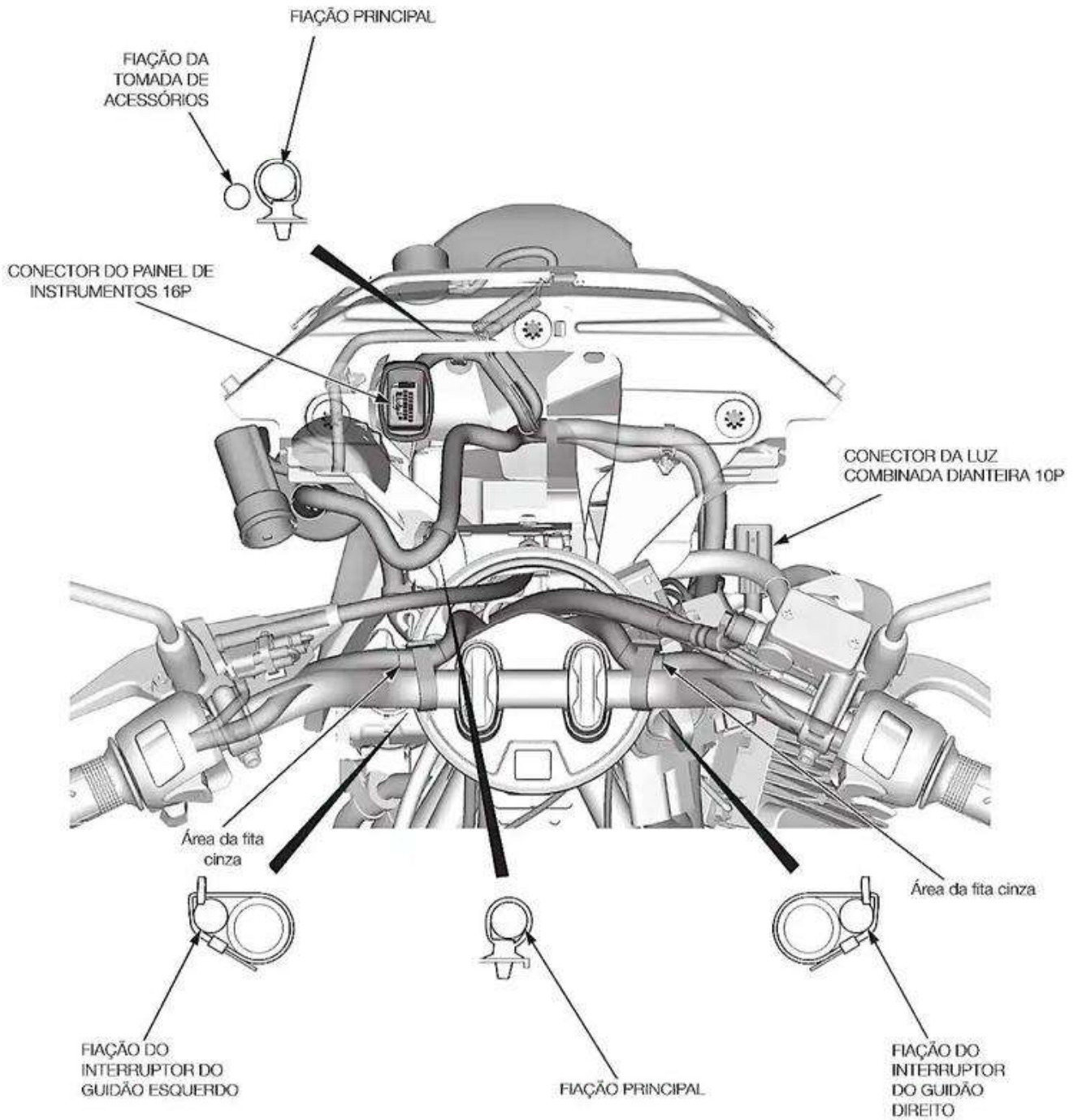



INFORMAÇÕES GERAIS

PCX150A

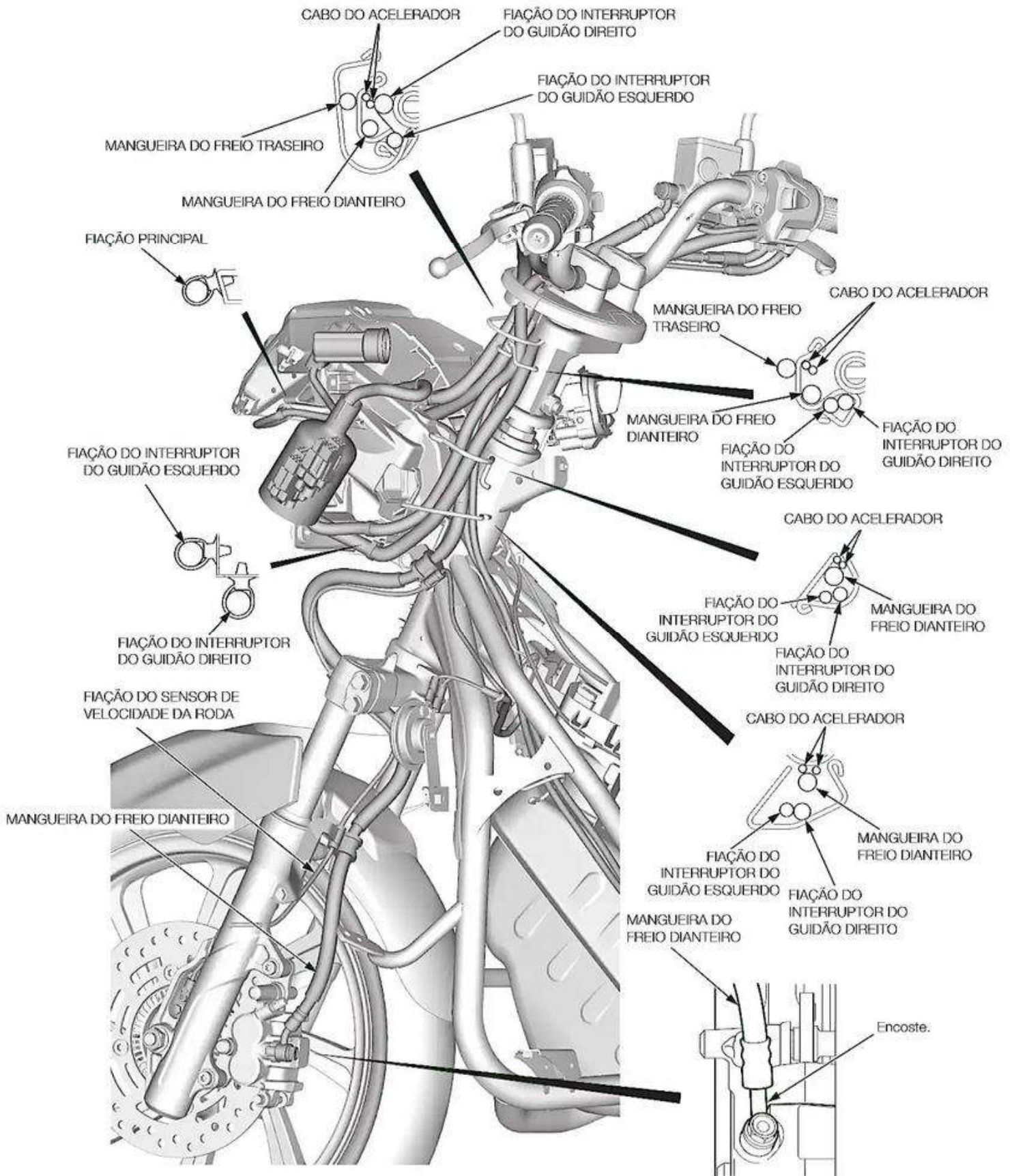



PCX150

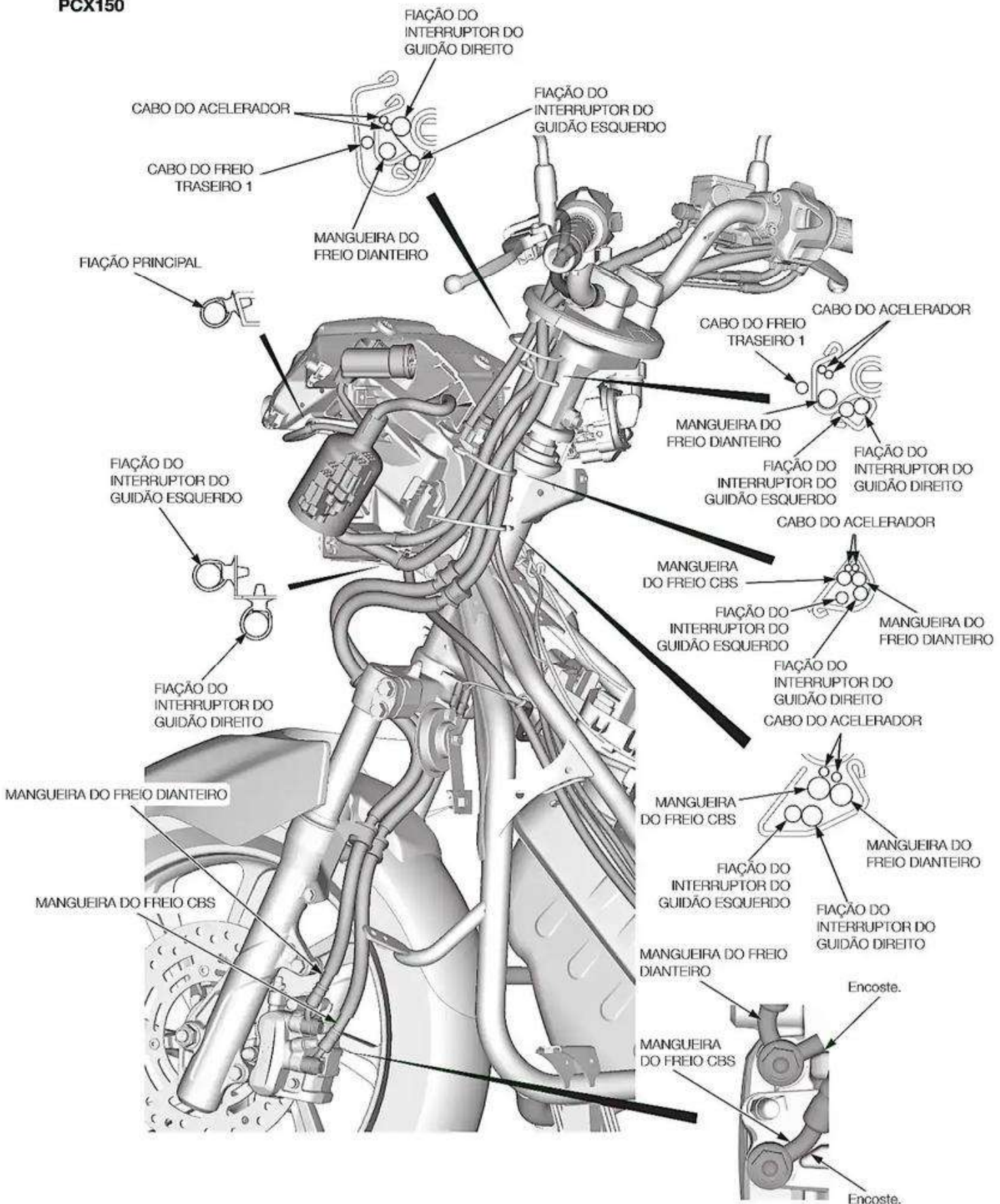



INFORMAÇÕES GERAIS

PCX150A

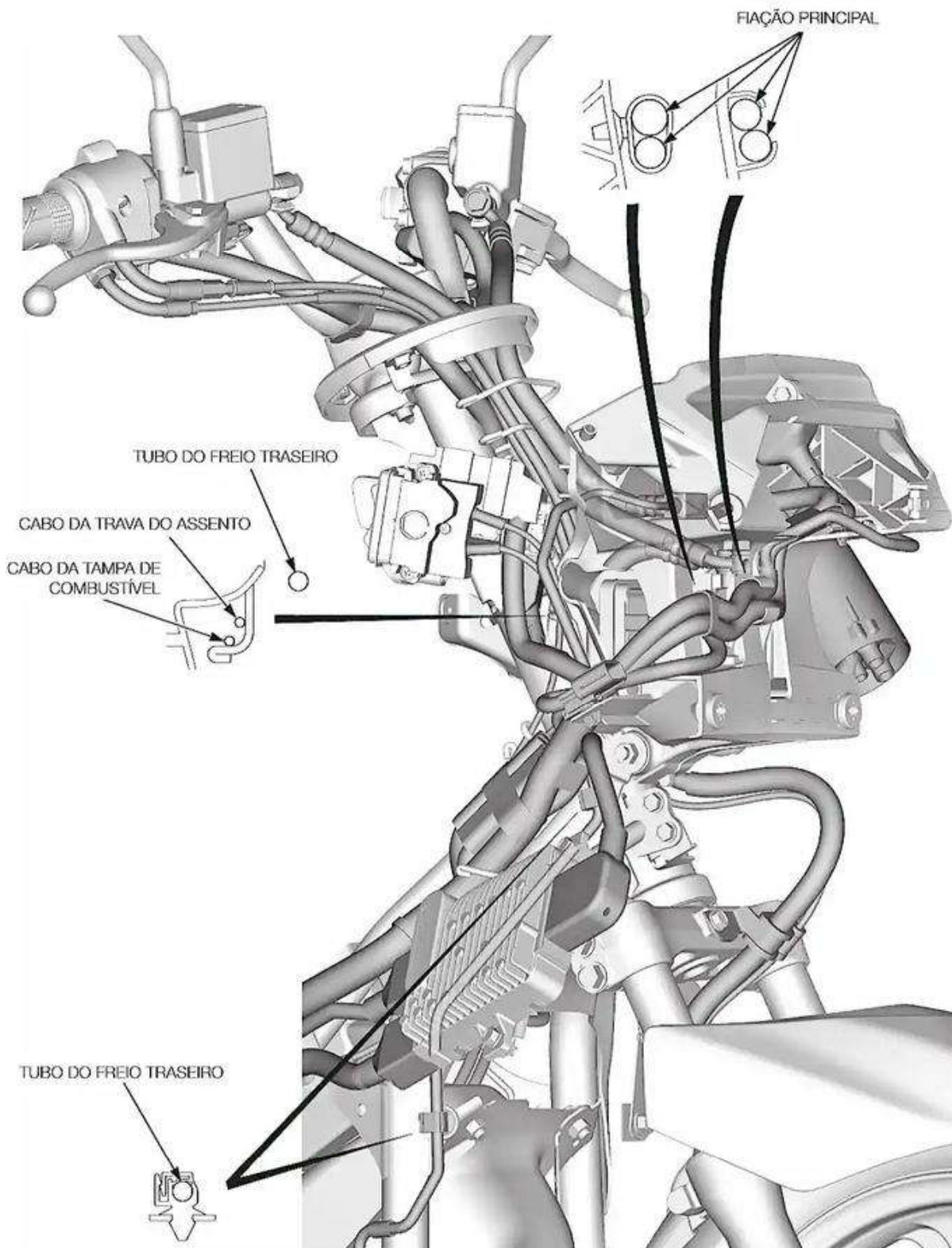



PCX150

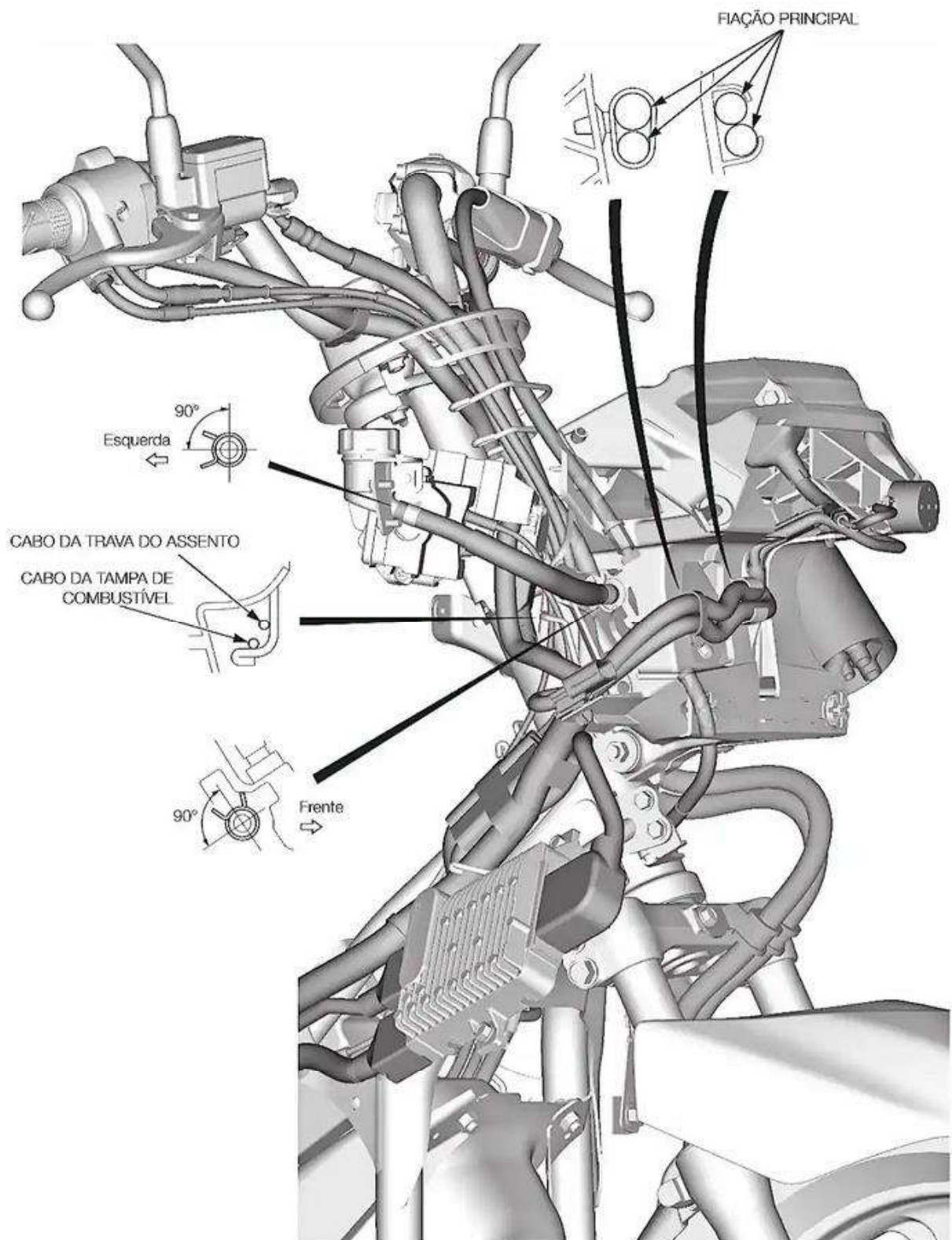



INFORMAÇÕES GERAIS

PCX150A

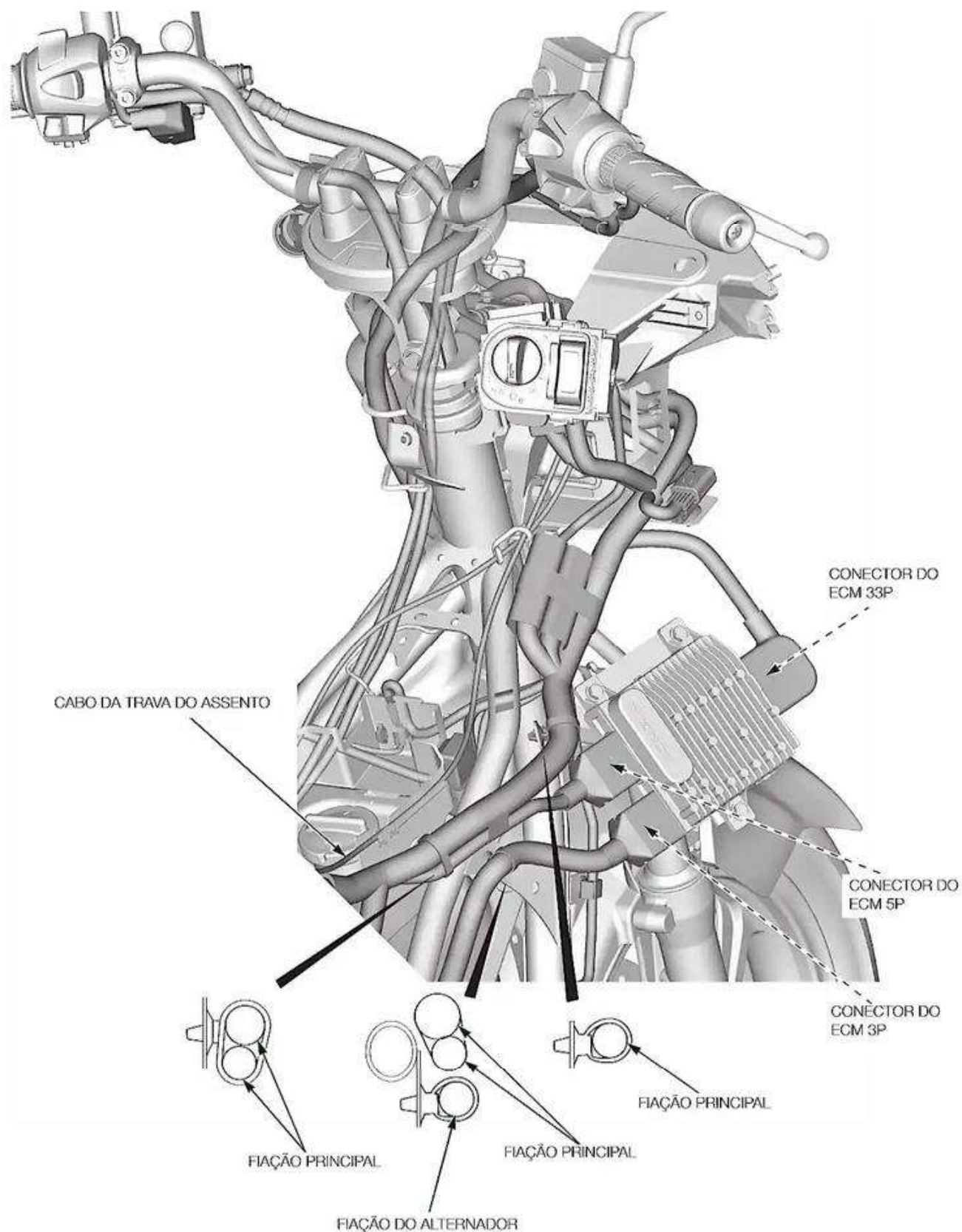



PCX150

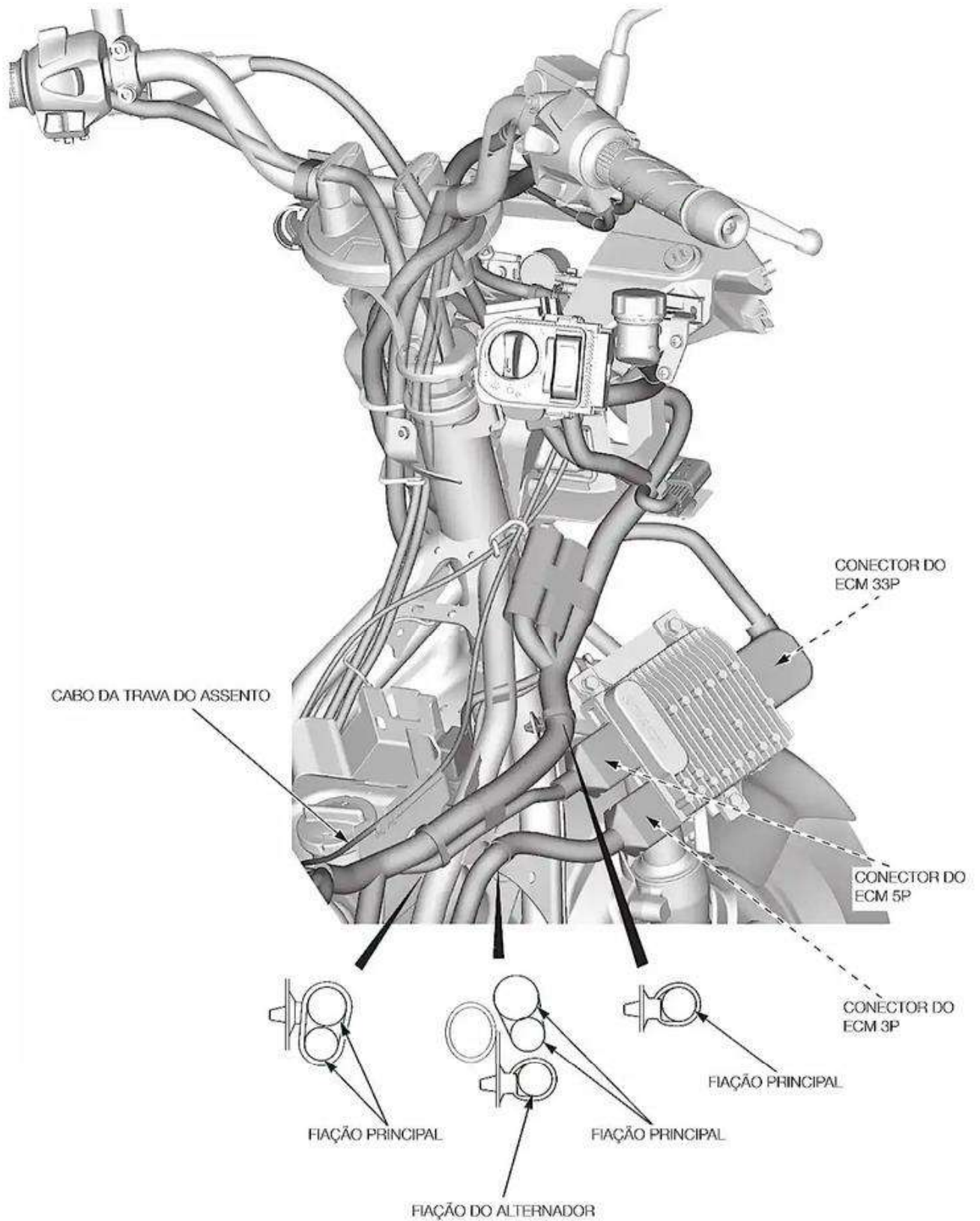



INFORMAÇÕES GERAIS

PCX150A

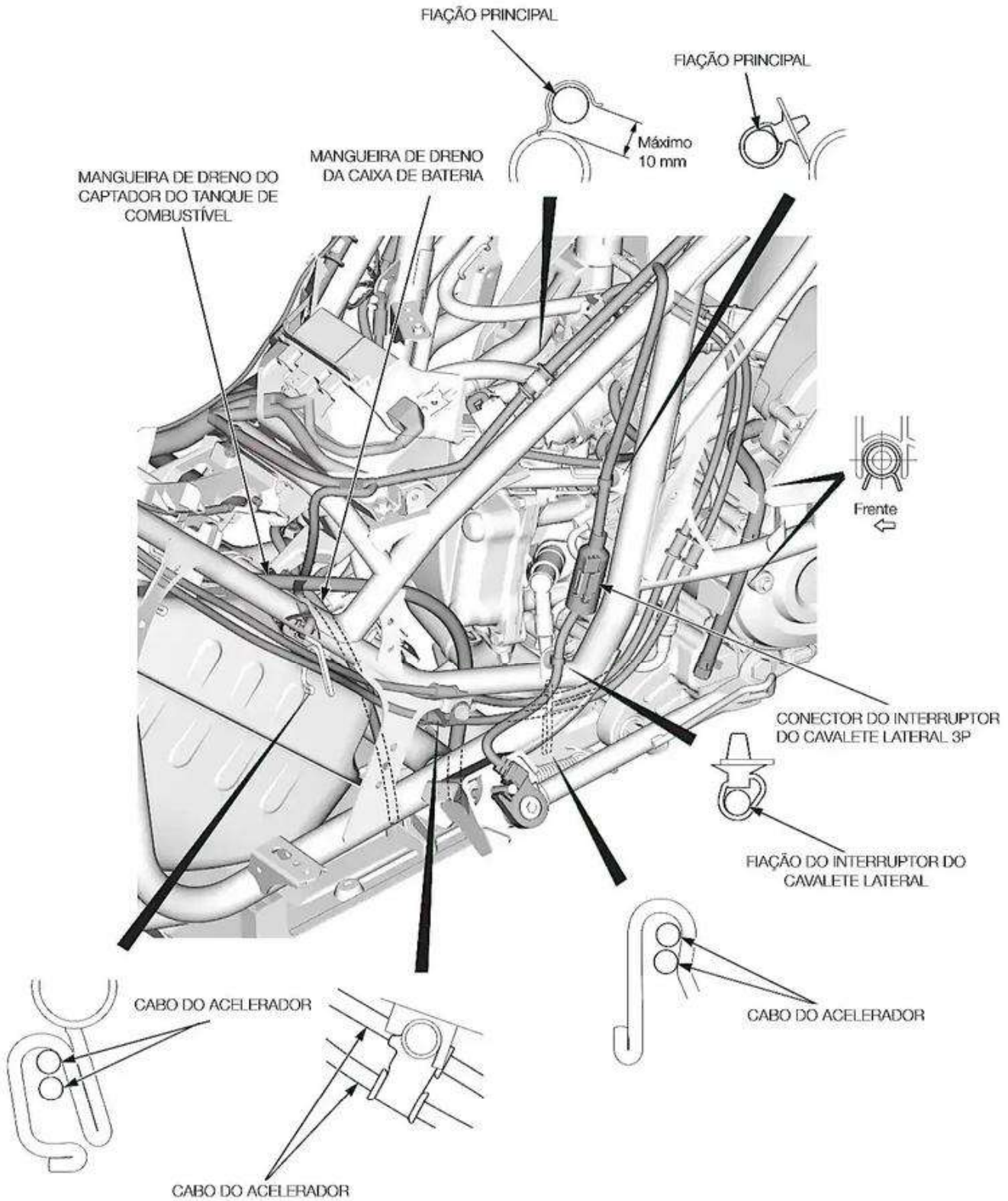



PCX150

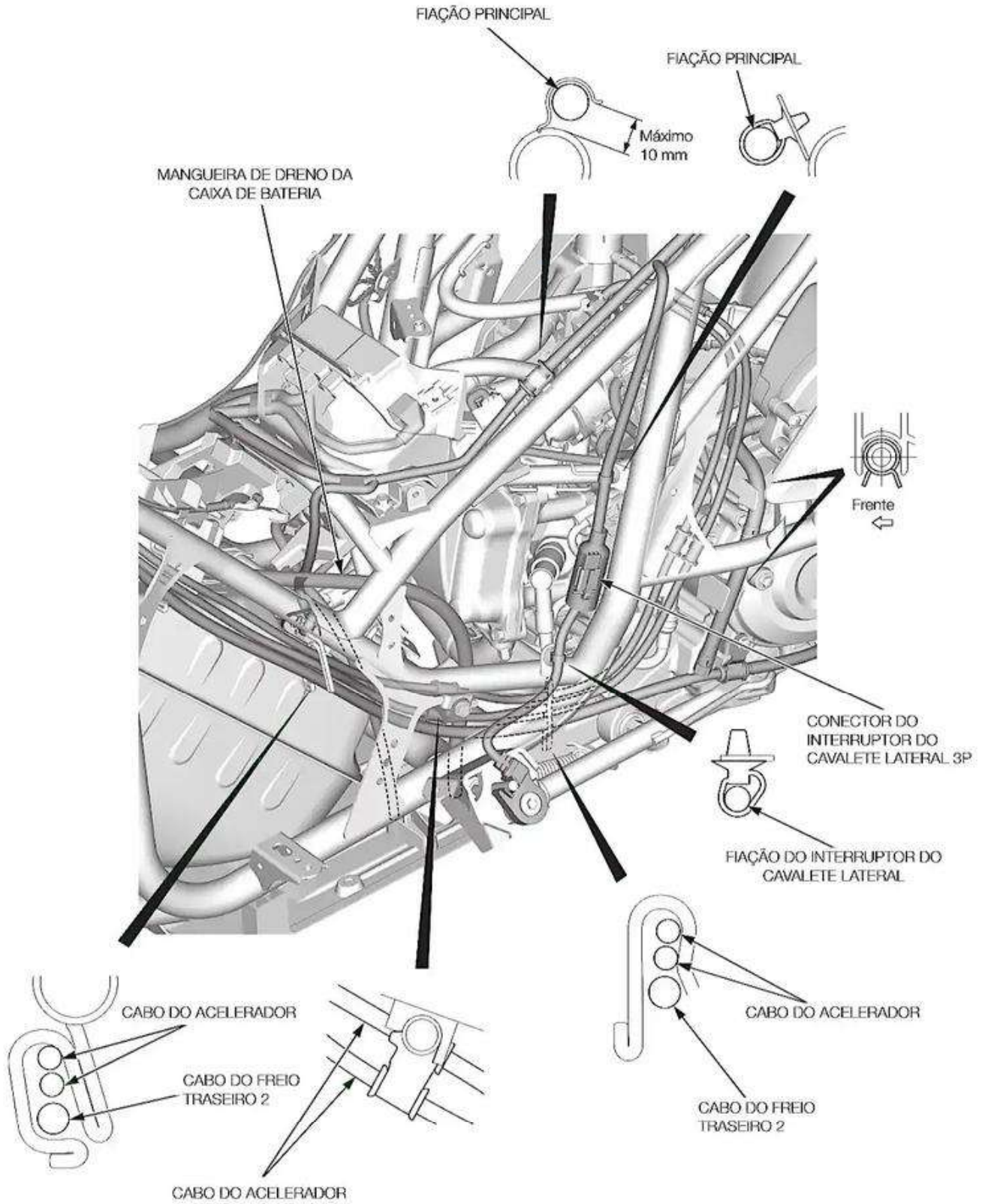



INFORMAÇÕES GERAIS

PCX150A

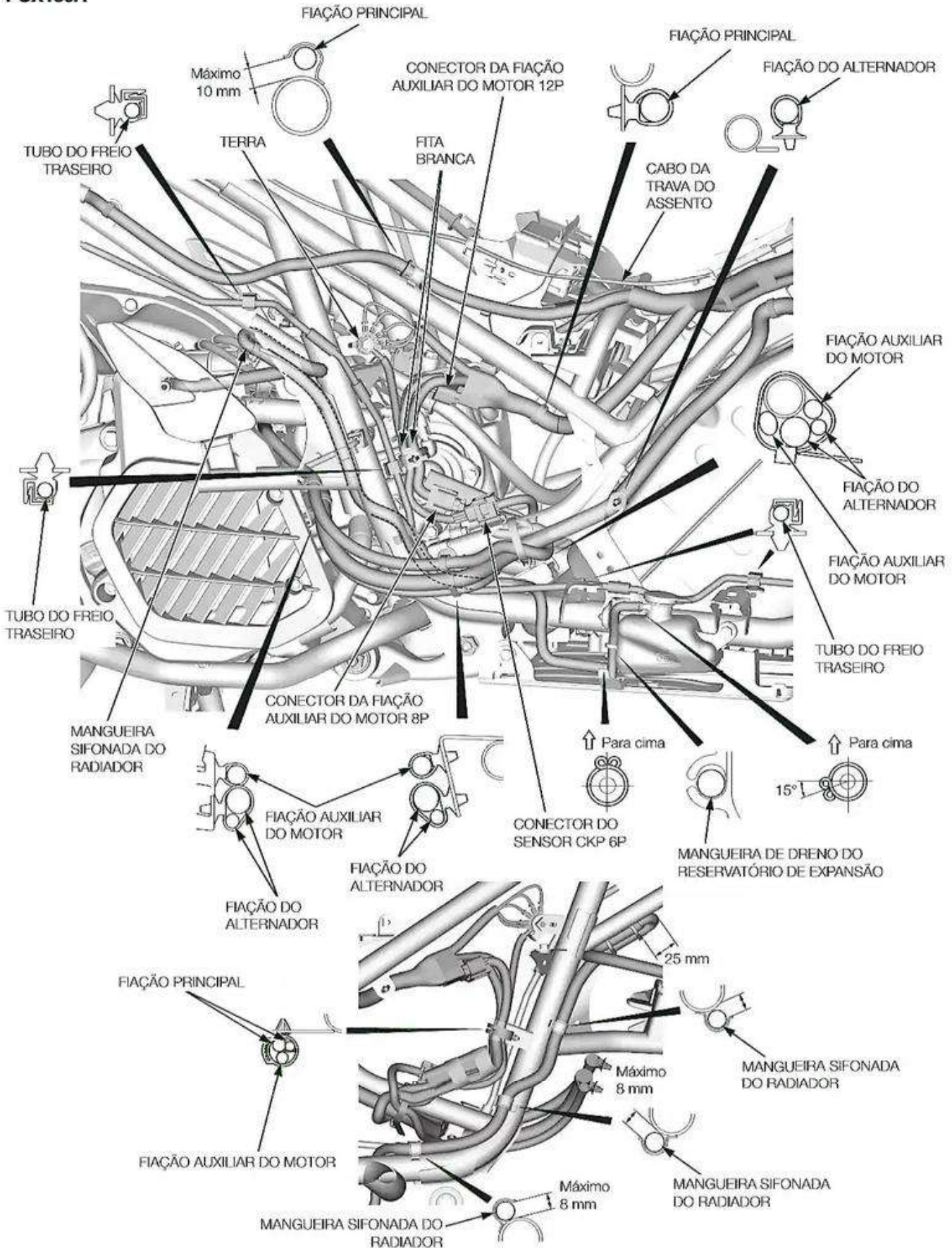



PCX150

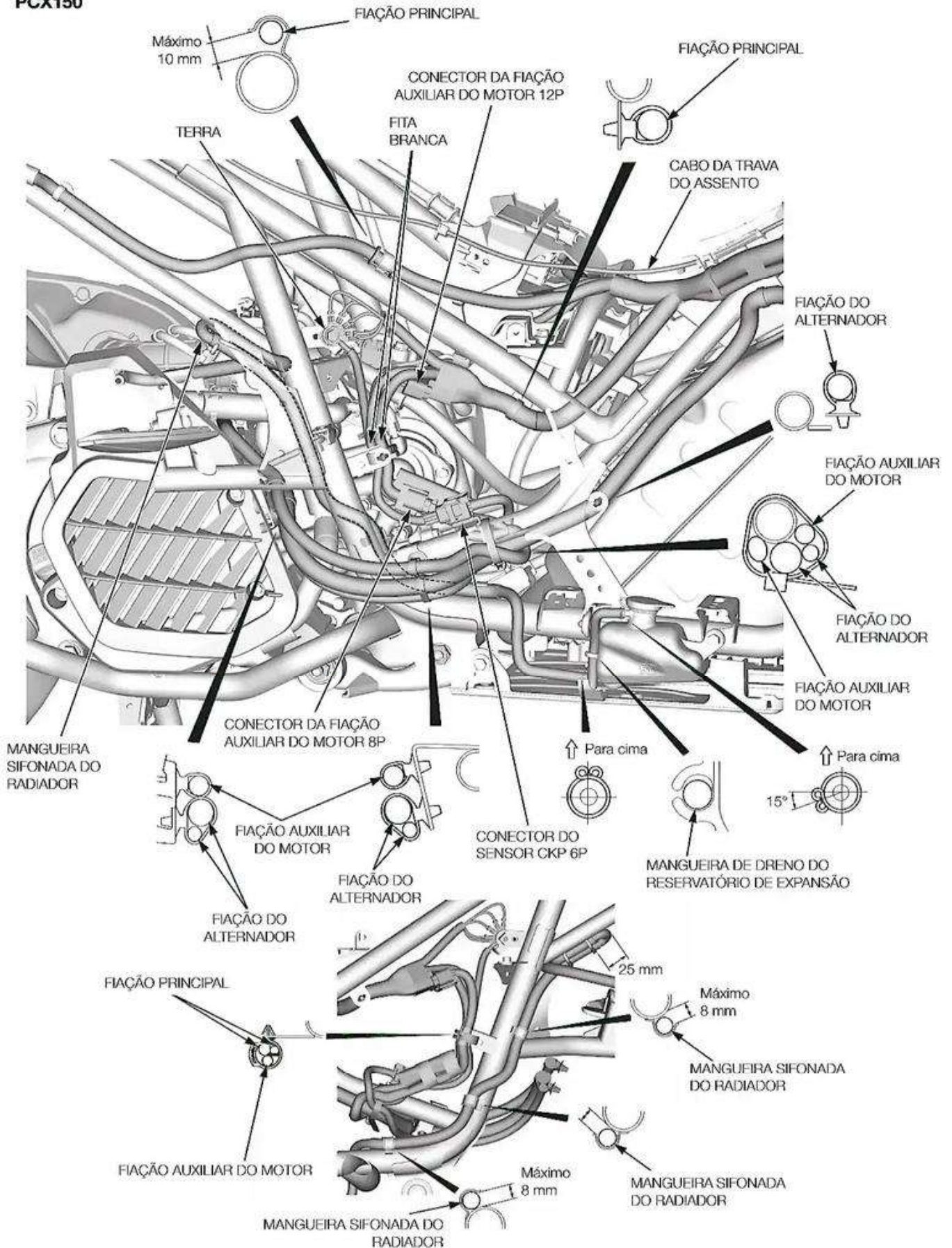



INFORMAÇÕES GERAIS

PCX150A

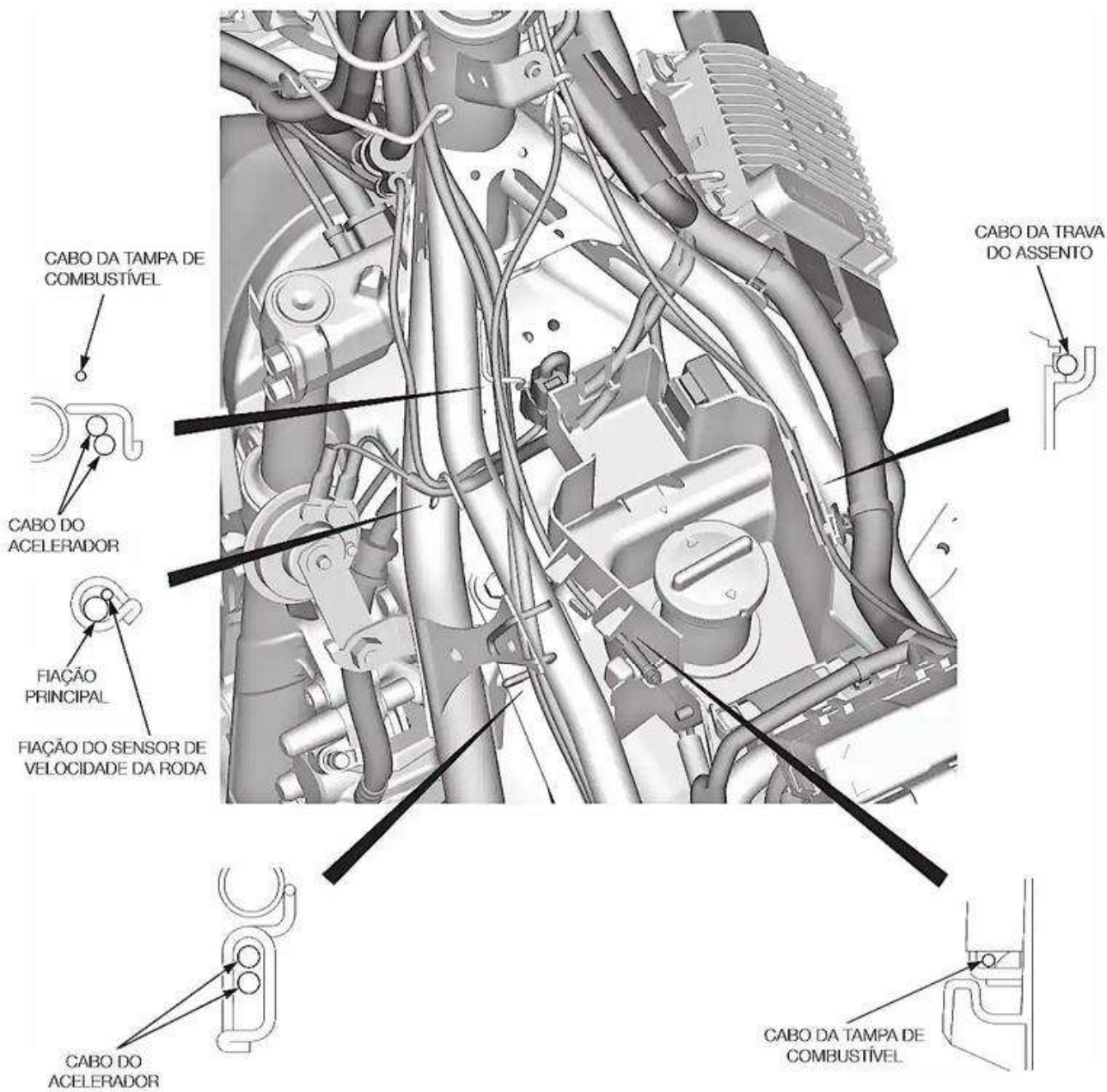



PCX150

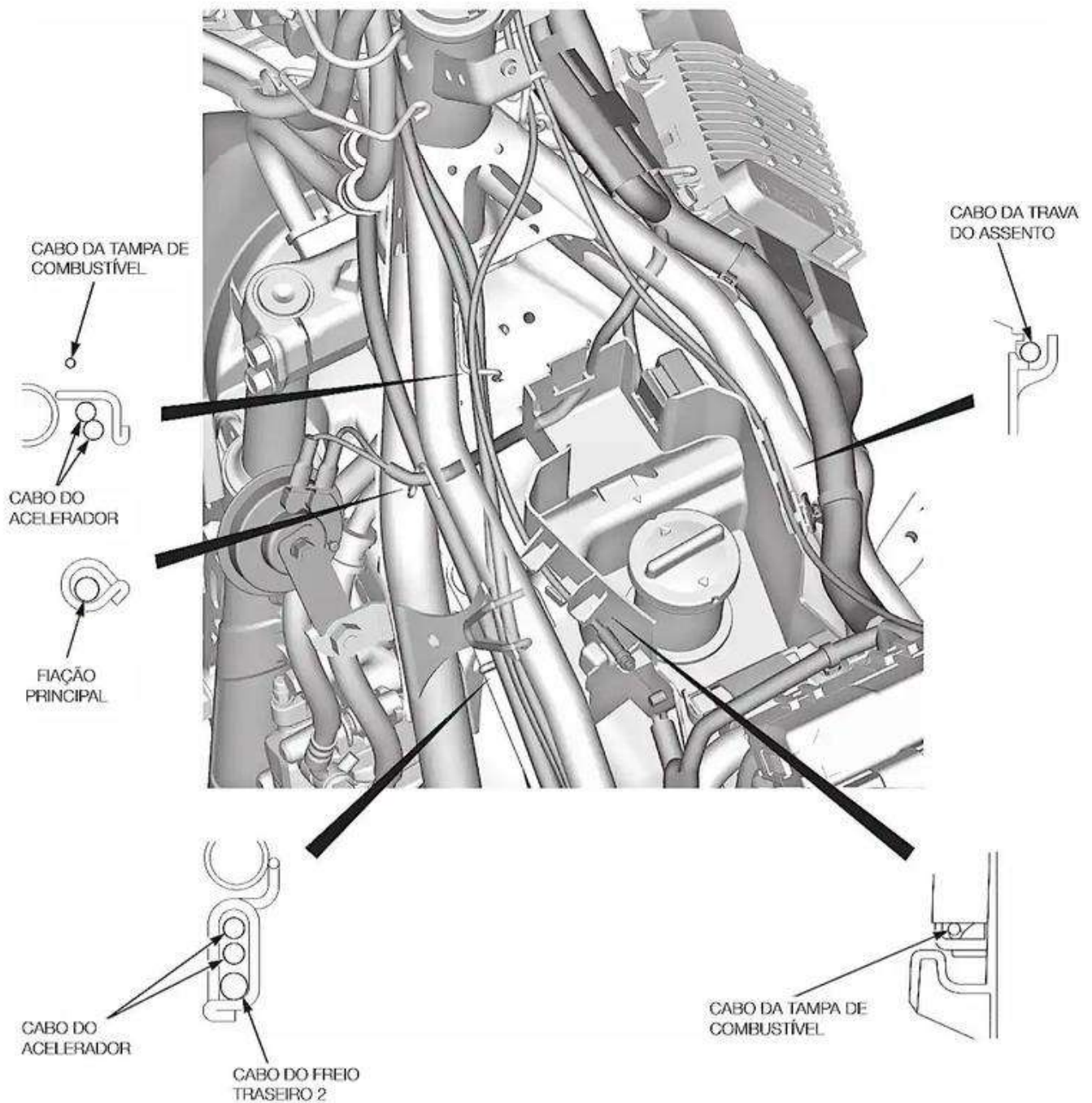



INFORMAÇÕES GERAIS

PCX150A

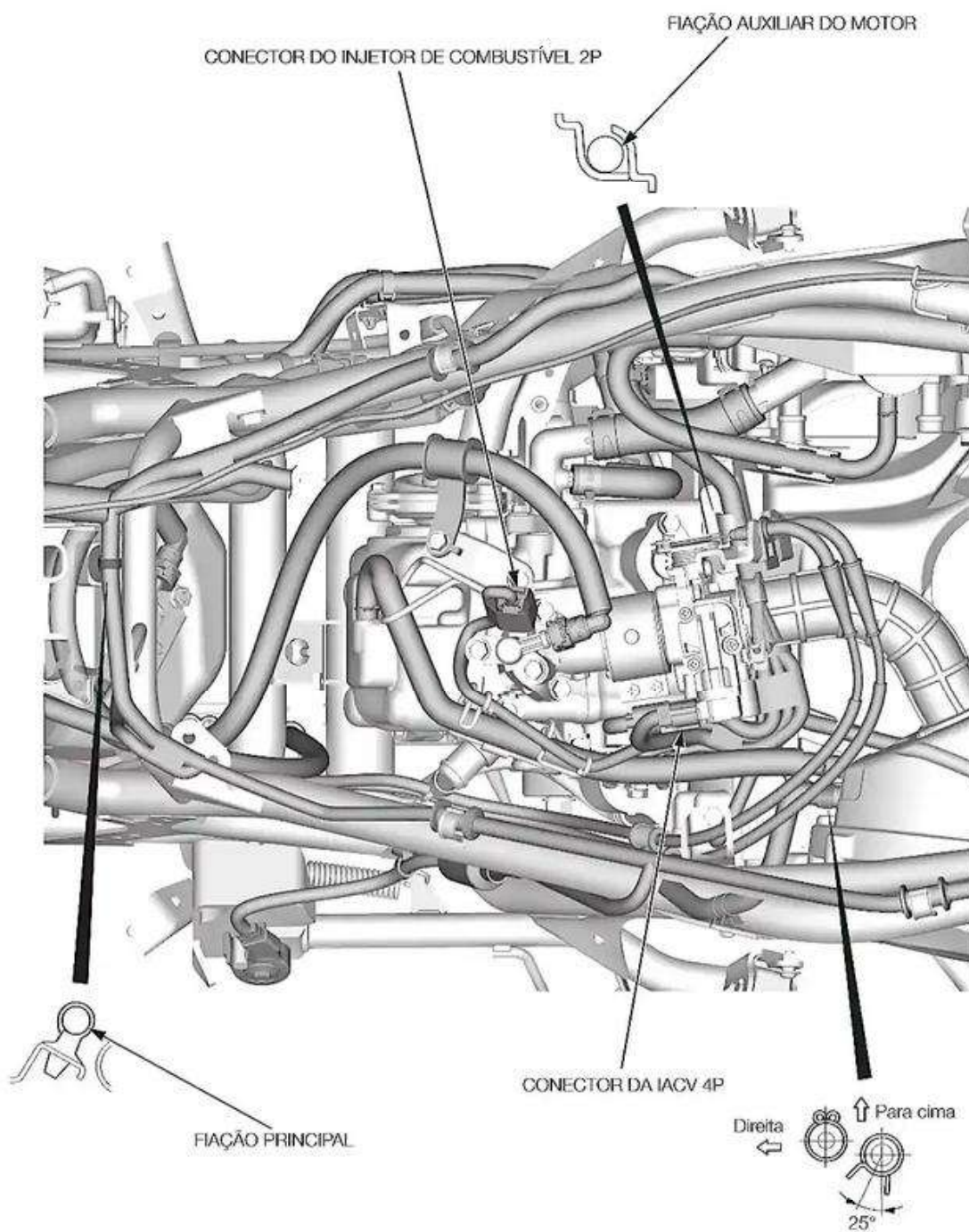



PCX150

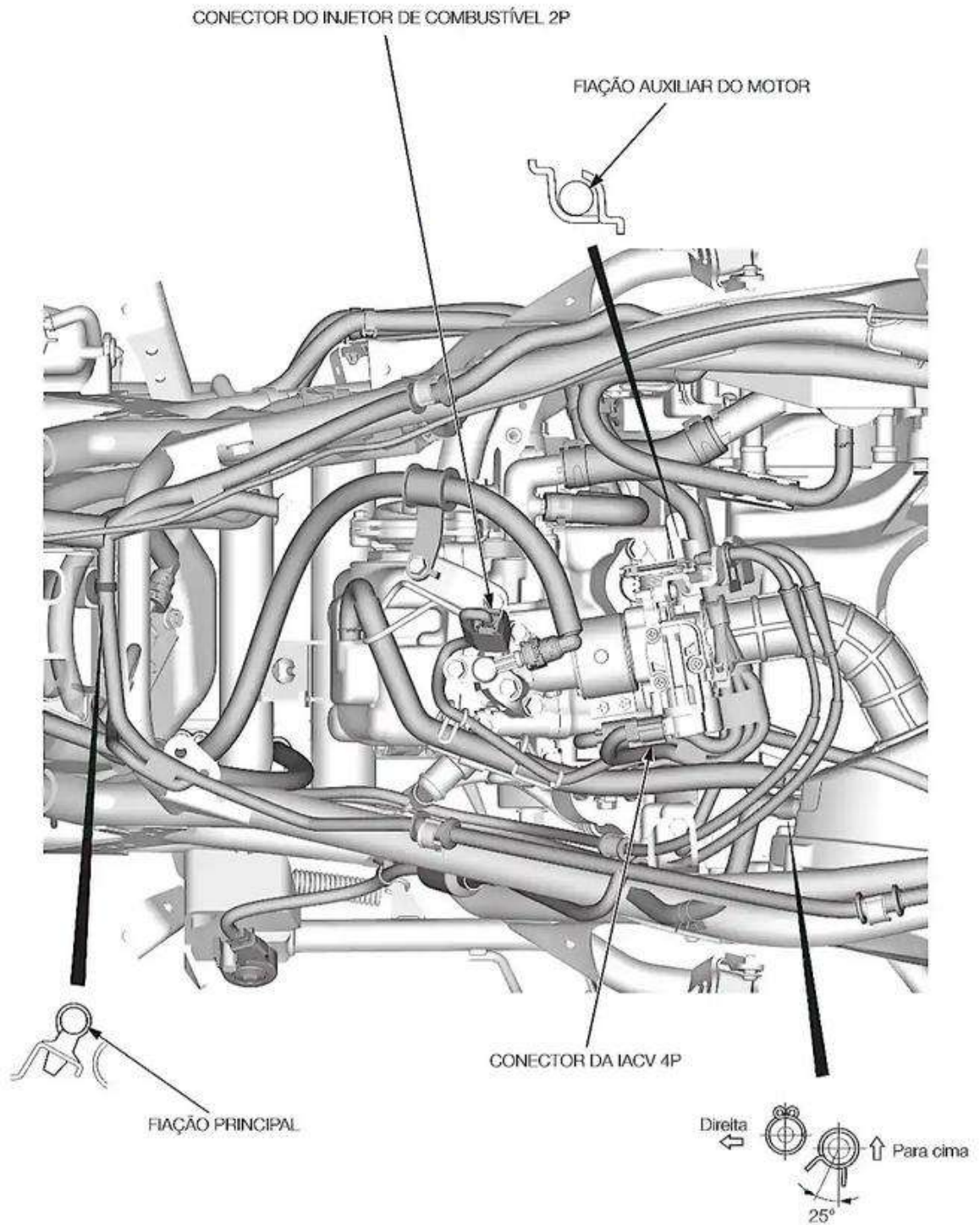



INFORMAÇÕES GERAIS

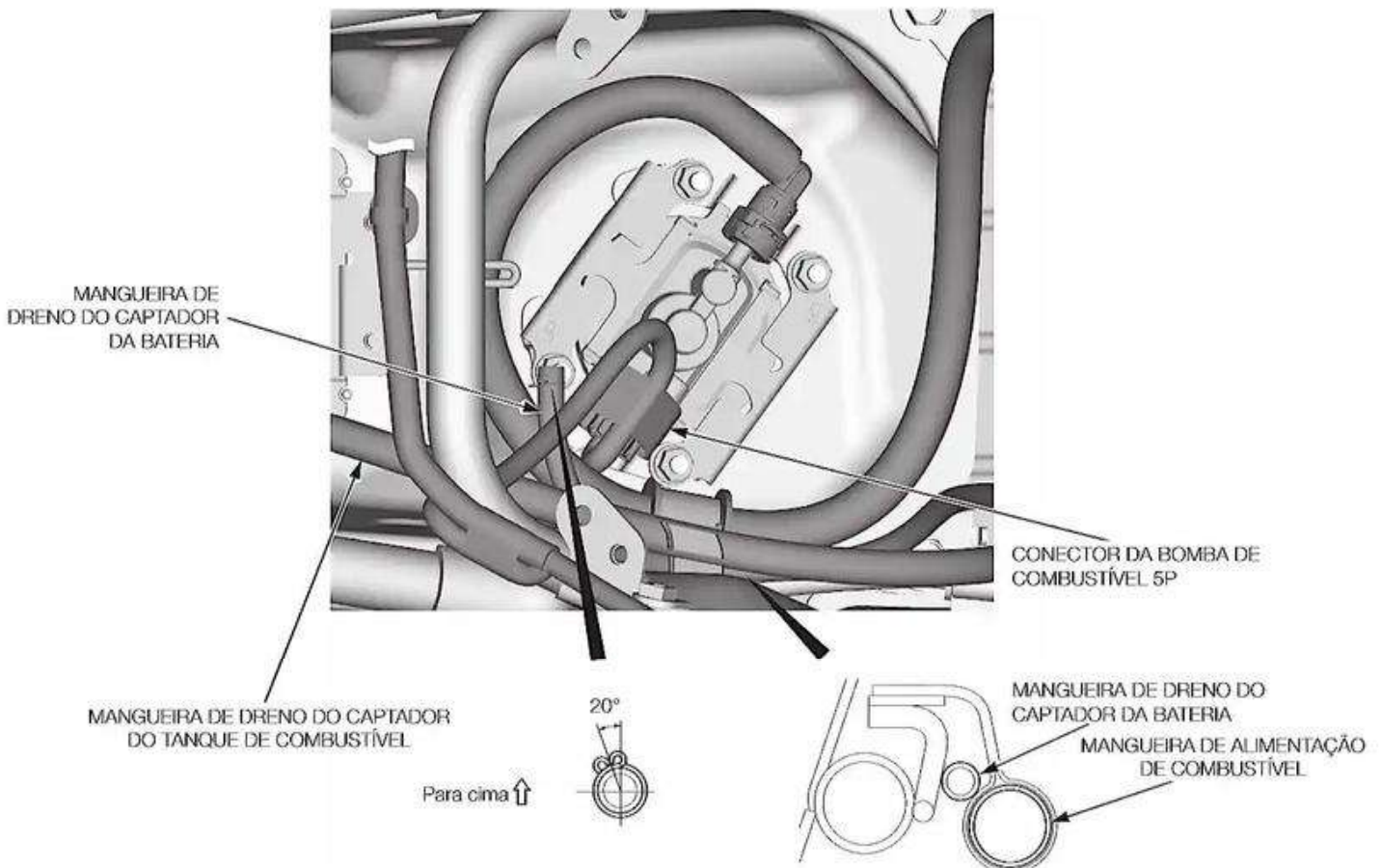
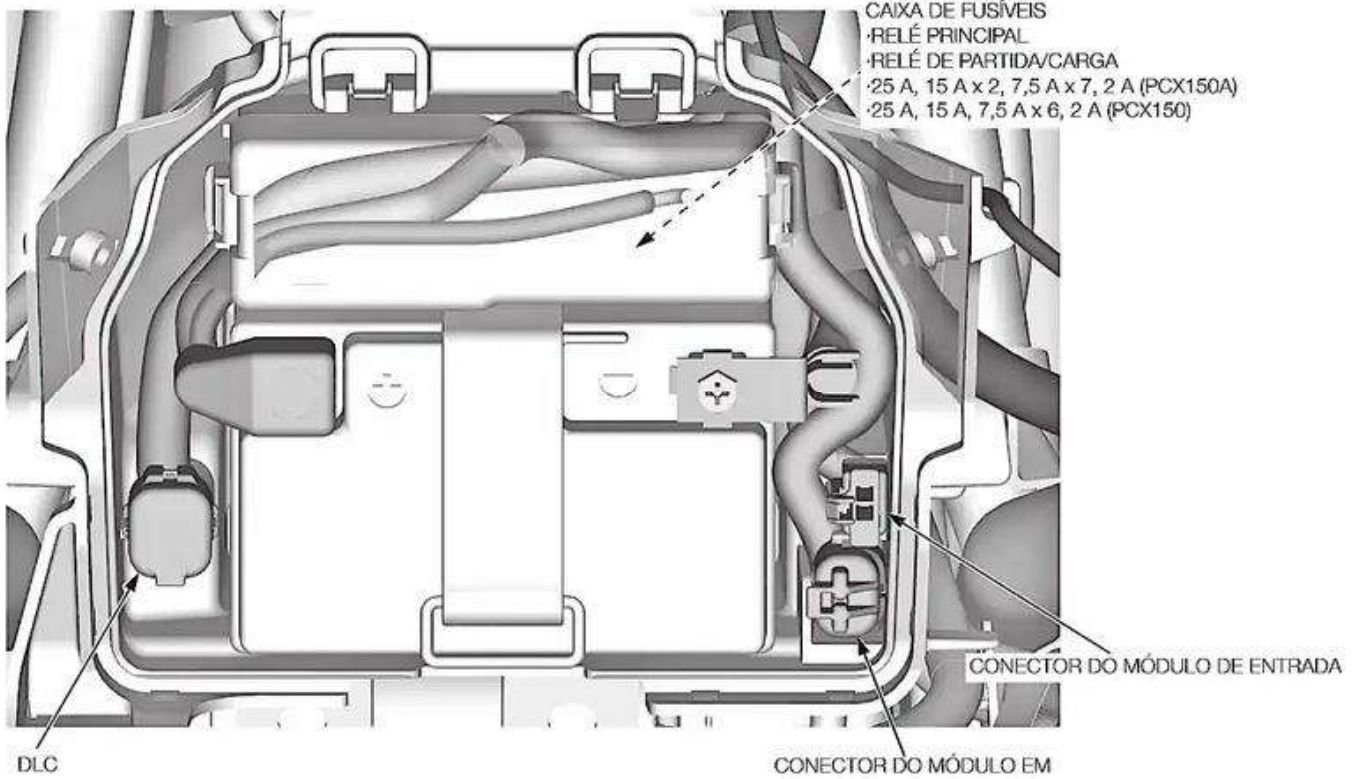



PCX150A

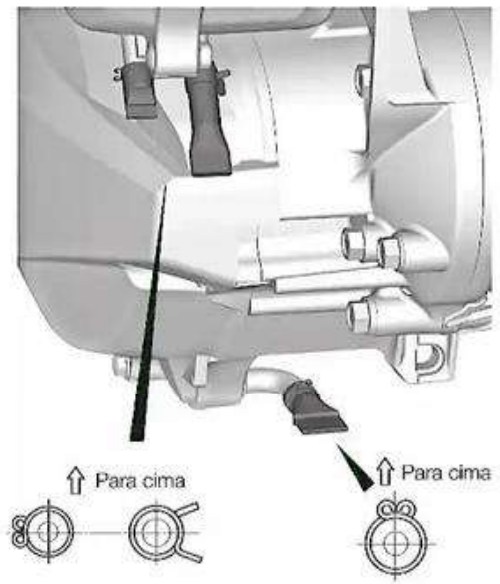
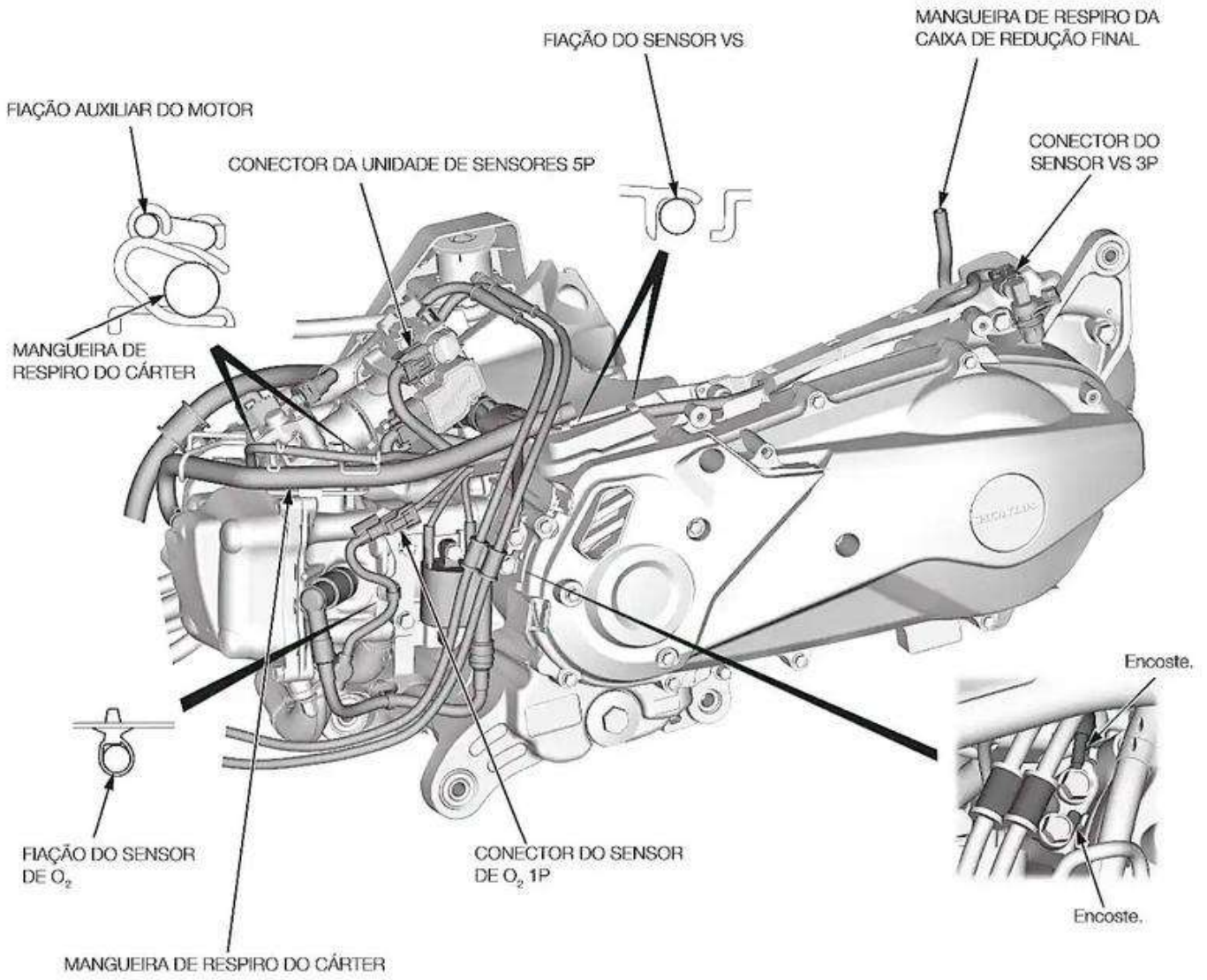



INFORMAÇÕES GERAIS

PCX150

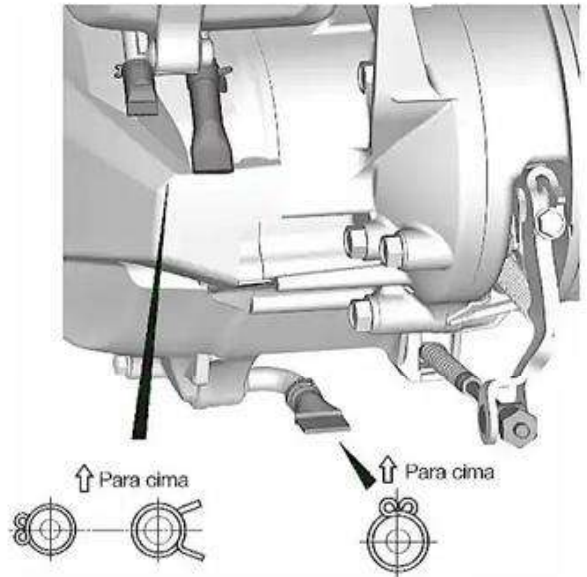
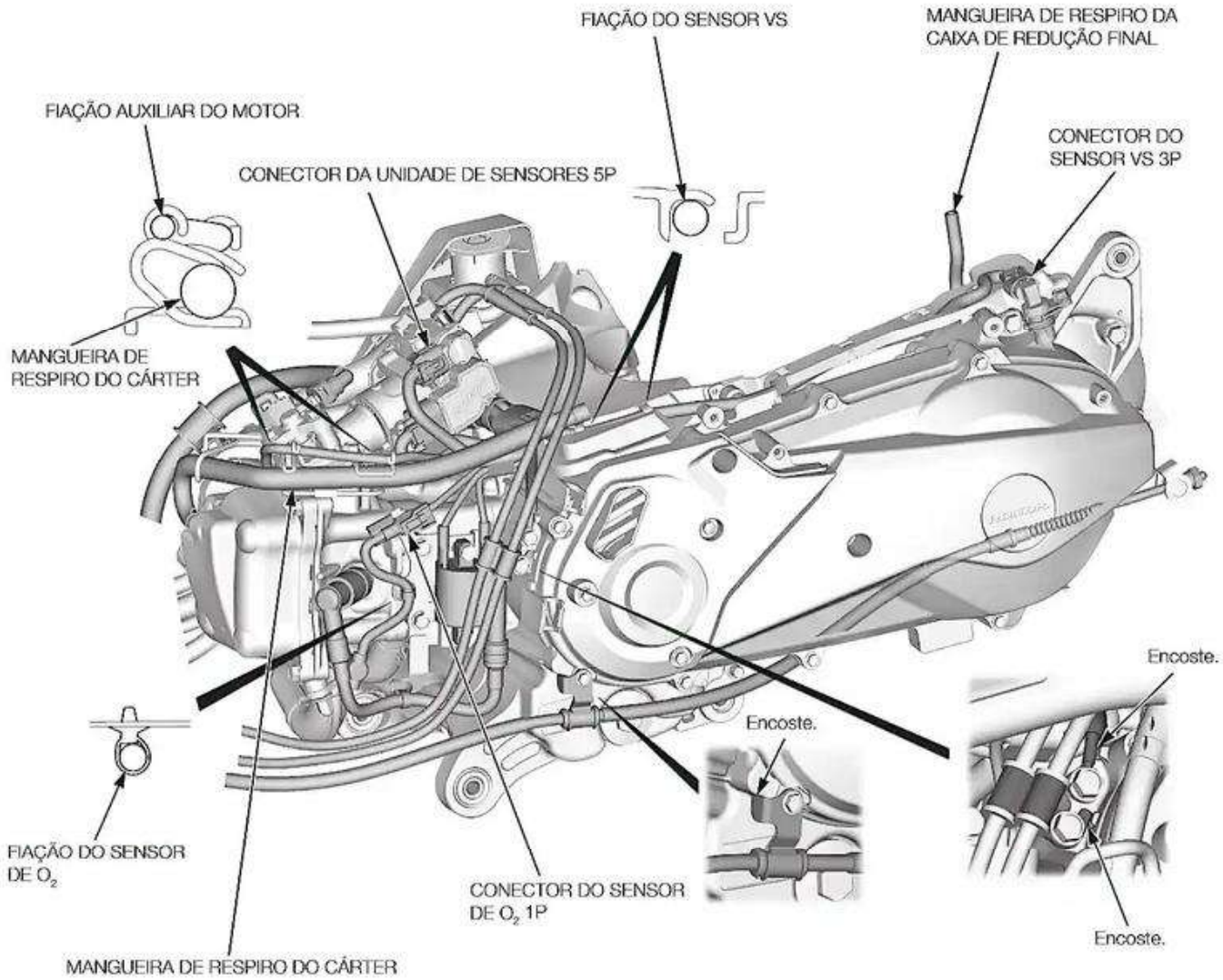

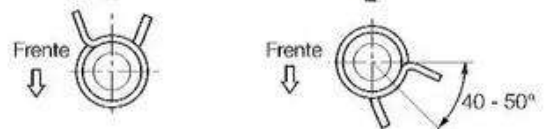
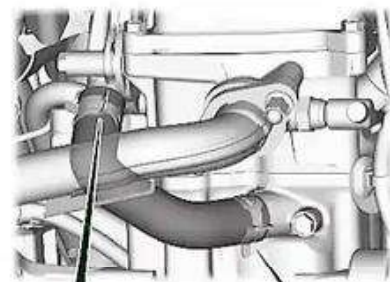
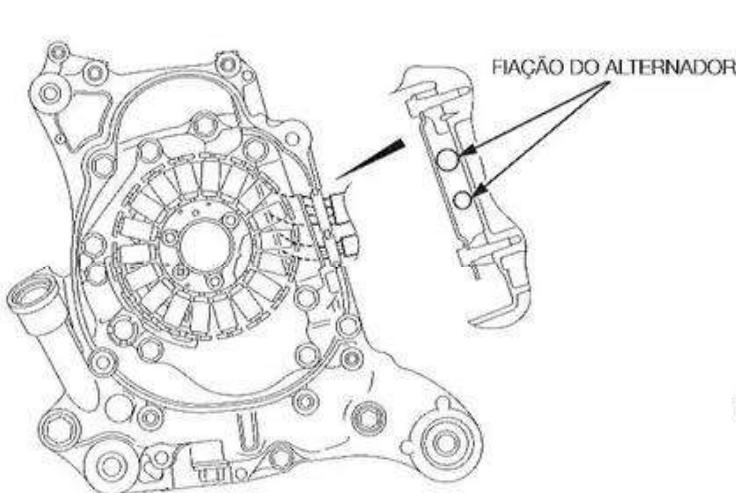
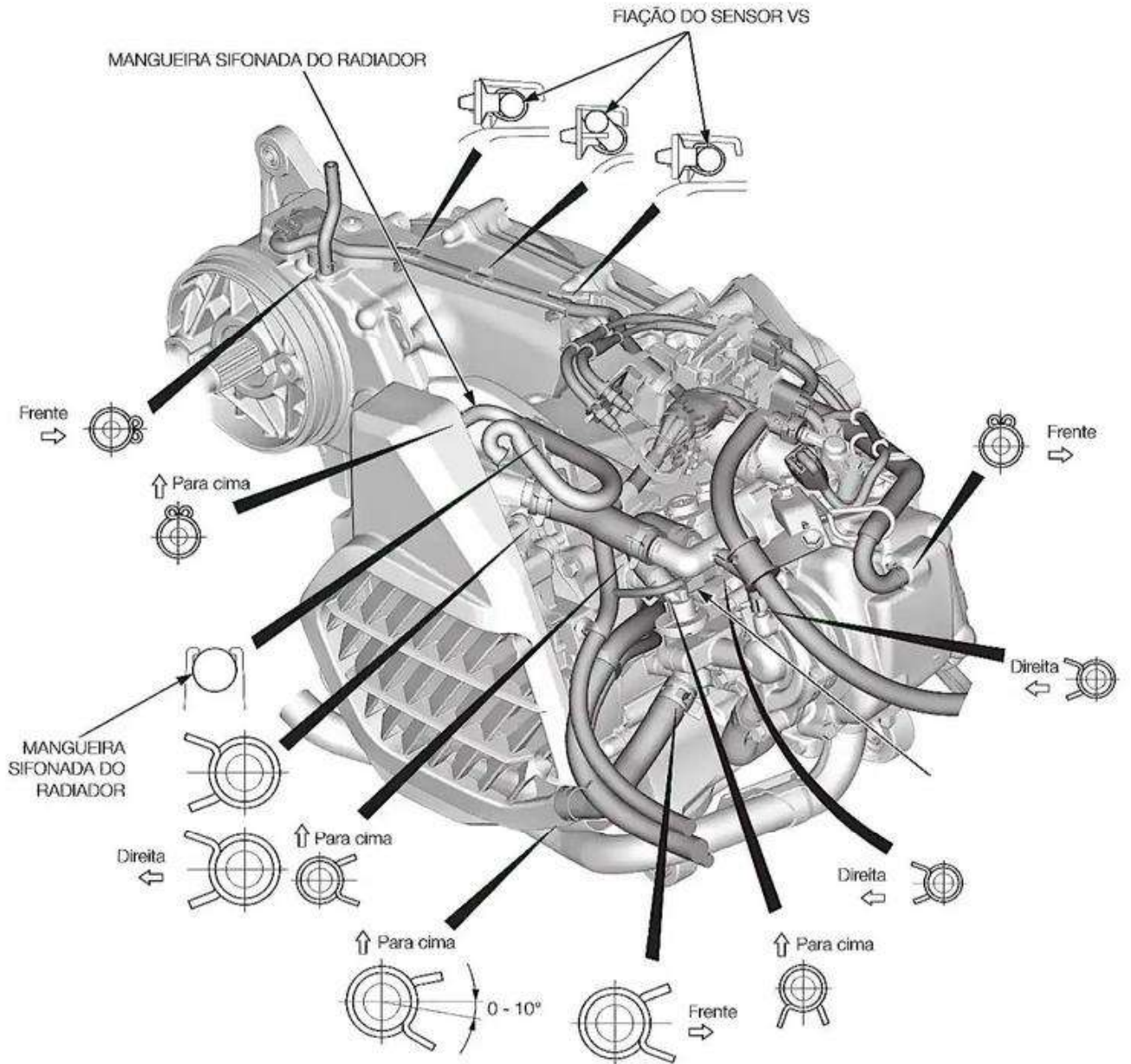



INFORMAÇÕES GERAIS

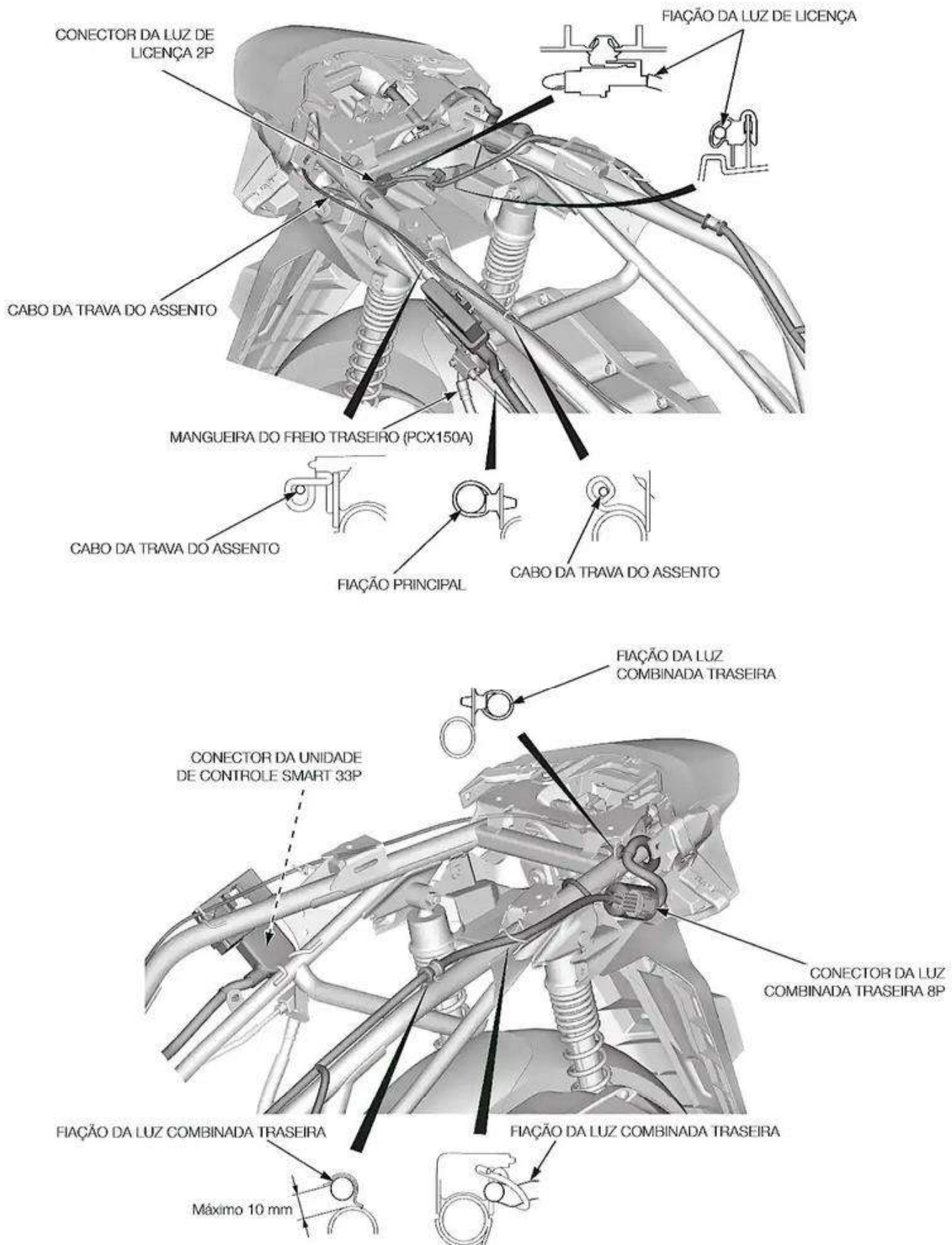

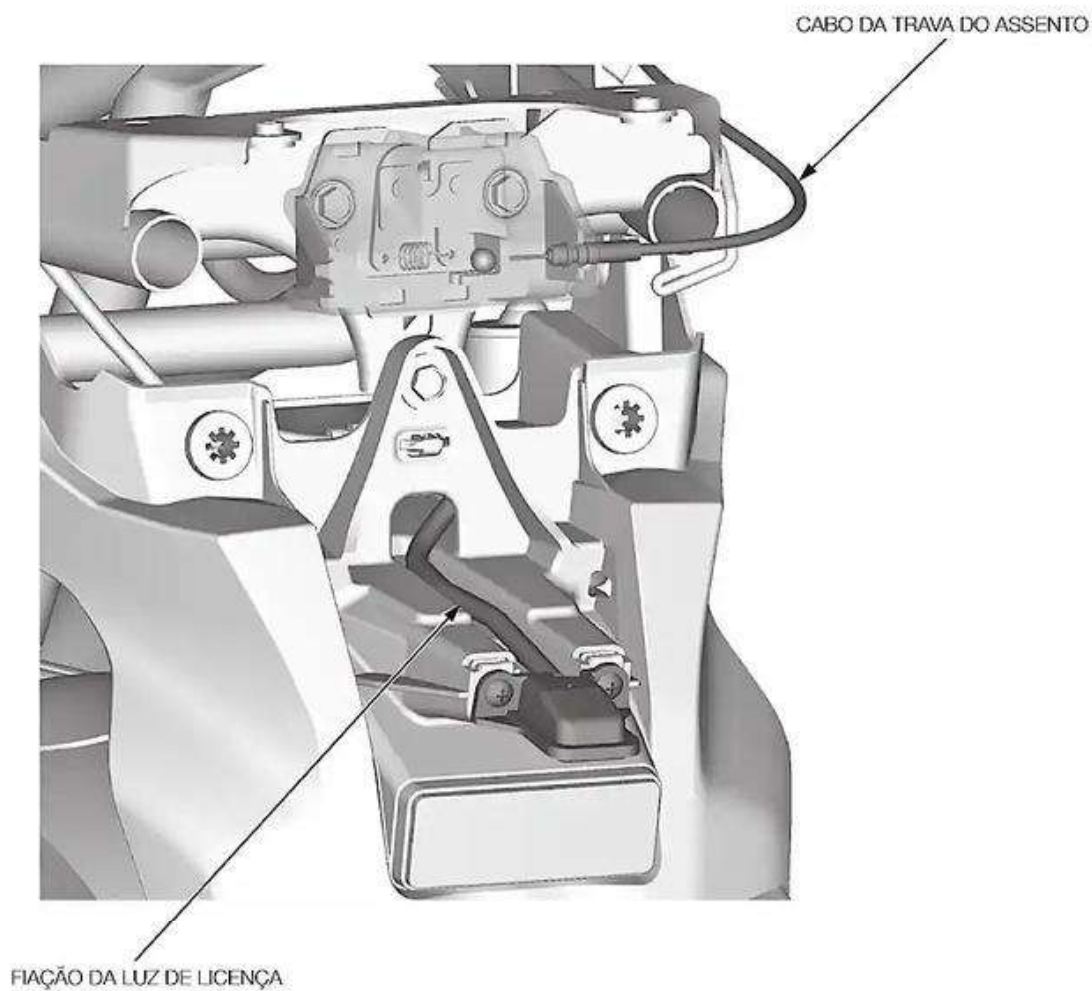

CARACTERÍSTICAS TÉCNICAS

SISTEMA DE AUTODIAGNÓSTICO PGM-FI

Além do sistema de autodiagnóstico, são executados a função a seguir juntamente com o DTC (Código de Diagnóstico de Falha).

- Circuito de ignição primário

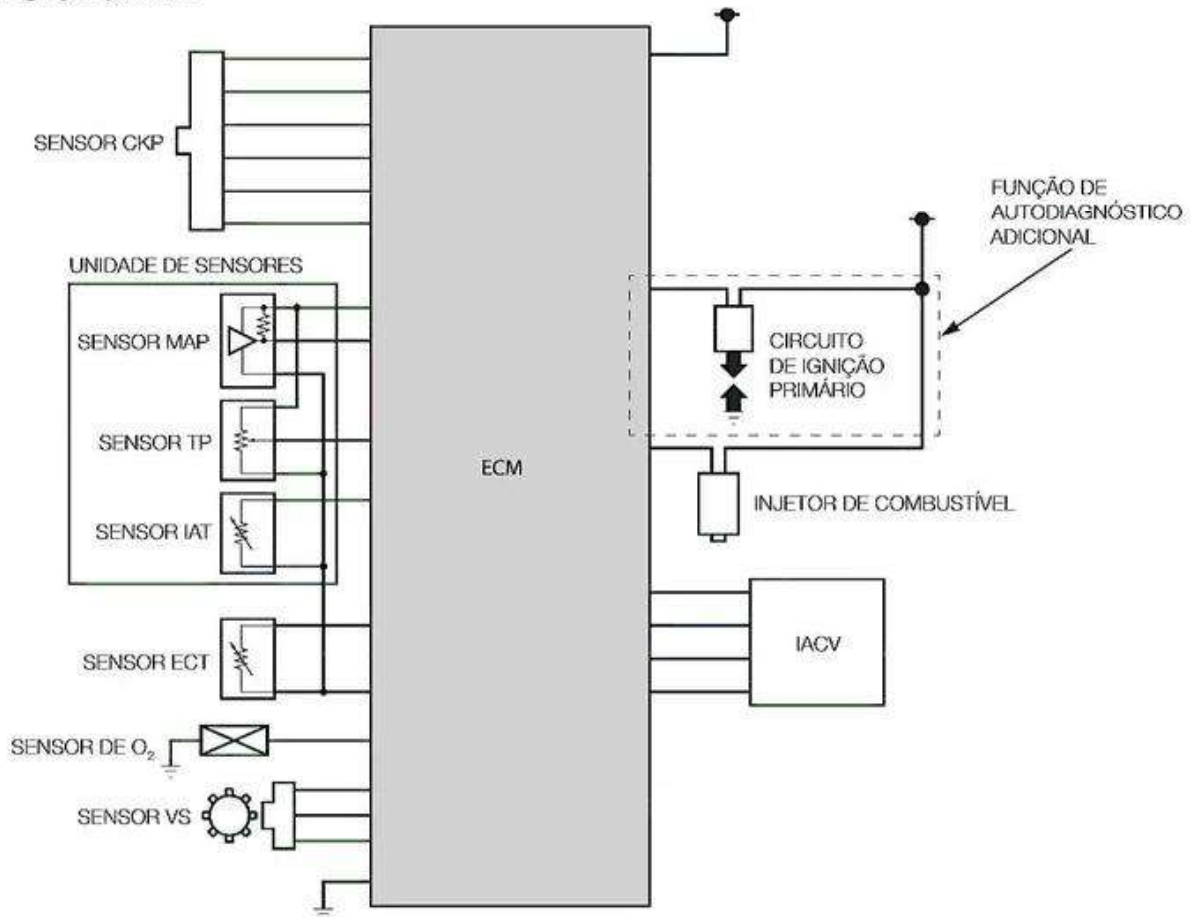

INDICAÇÃO DA MIL

Se o sistema PGM-FI convencional detecta uma falha, a MIL começa a piscar o número do código de falha relacionado com o motor em marcha lenta ou com o cavalete lateral retraído. Mas o sistema PGM-FI deste veículo, ao detectar uma falha, acende a MIL sem piscá-la a menos que haja curto-circuito no SCS (leitura de DTC com o conector DLC).

	PGM-FI convencional				PGM-FI deste veículo		
	Em marcha lenta	Conduzindo	Curto-circuito no SCS		Em marcha lenta	Conduzindo	Curto-circuito no SCS
Falha atual	Piscando	Acesa	Piscando	⇒	Acesa	Acesa	Piscando
Falha anterior	Apagada	Apagada	Piscando		* Acesa	* Acesa	* Piscando

* Este sistema exclui o DTC anterior se não detectar o mesmo problema novamente em três ciclos de condução (repetir três vezes o ciclo ignição ligada, condução, ignição desligada).



ABS (SISTEMA DE FREIO ANTI-BLOQUEIO) DA RODA DIANTEIRA

DESCRIÇÃO

O modulador do ABS convencional calcula a velocidade através dos sensores da roda dianteira e traseira.

Assim que o modulador do ABS convencional detecta que a roda dianteira ou traseira está prestes a travar e a velocidade calculada é alta, o modulador do ABS evita o travamento das roda modulando a pressão do fluido no cãliper do freio dianteiro ou traseiro.

O ABS (Sistema de Freio Anti-bloqueio) na roda dianteira calcula a velocidade somente através do sensor de velocidade da roda dianteira.

Assim que o sistema detecta que a roda dianteira está prestes a travar e a velocidade calculada é alta, o modulador do ABS evita o travamento da roda modulando a pressão do fluido apenas no cãliper dianteiro.

ABS CONVENCIONAL:

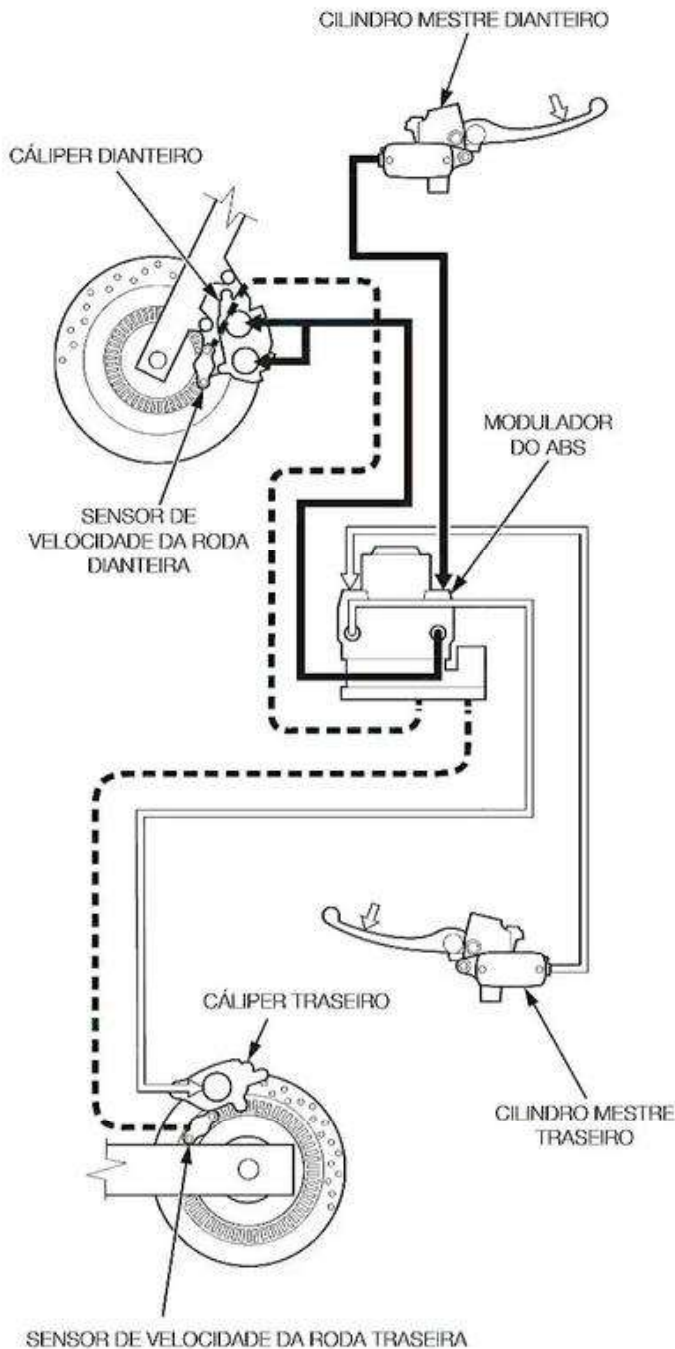

ABS (SISTEMA DE FREIO ANTI-BLOQUEIO) NA RODA DIANTEIRA:

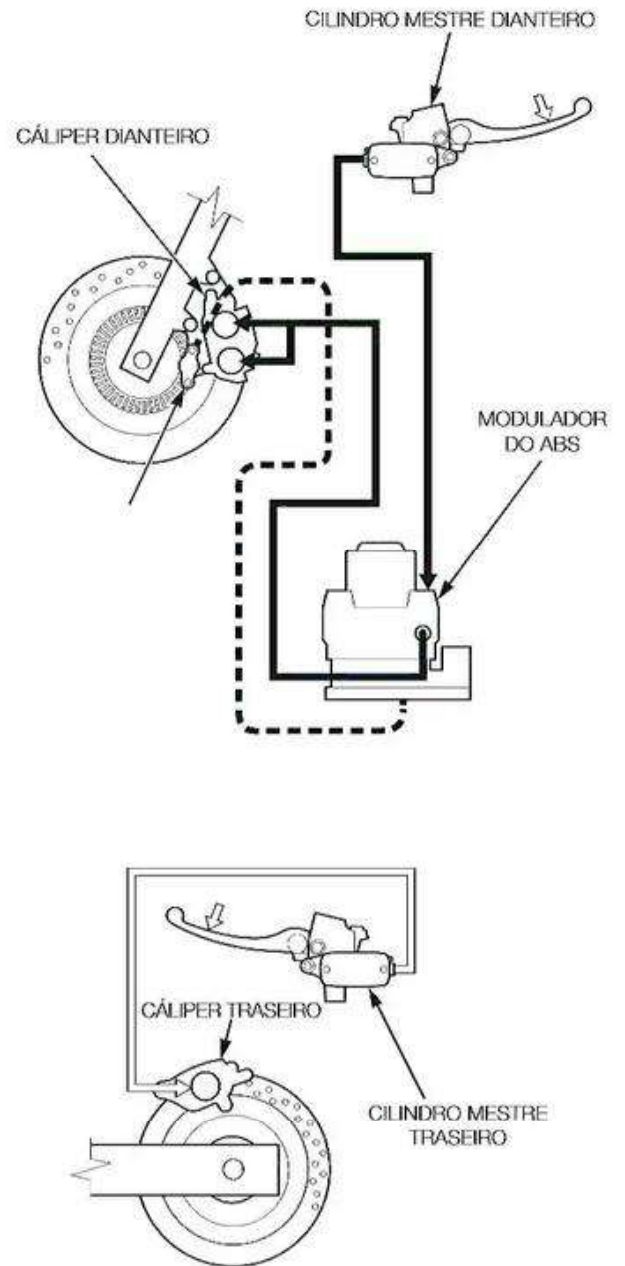



INFORMAÇÕES GERAIS

TABELA DE MANUTENÇÃO

- Faça a Inspeção de Pré-condução descrita no Manual do Proprietário em cada período de manutenção programado.
- I: Inspeção, Limpe, Ajuste, Lubrifique ou Substitua se necessário C: Limpe. R: Substitua. A: Ajuste. L: Lubrifique.
- Os itens a seguir exigem conhecimento técnico. Alguns itens (especialmente os marcados com * e **) podem necessitar de informações técnicas e ferramentas especiais. Consulte uma concessionária



- Consulte o Manual de Serviço "Básico" para realizar cada manutenção a menos que as instruções estejam neste manual.

ITENS	NOTA	FREQUÊNCIA (NOTA 1)								VERIFICAÇÃO ANUAL	SUBSTITUIÇÃO REGULAR	CONSULTE A PÁGINA
		X1.000 km	1	6	12	18	24	30	36			
		X1.000 mi	0,6	4	8	12	16	20	24			
* TUBULAÇÃO DE COMBUSTÍVEL			I	I	I	I	I	I	I	I		
NÍVEL DE COMBUSTÍVEL		Verificar sempre que pilotar										
* FUNCIONAMENTO DO ACELERADOR			I	I	I	I	I	I	I	I		
* FILTRO DE AR	NOTA 2				R				R			→2-7
RESPIRO DO CÁRTER	NOTA 3		C	C	C	C	C	C	C			
VELA DE IGNIÇÃO				R		R		R				→4-24
* FOLGA DE VÁLVULAS			I	I	I	I	I	I	I			→2-19
ÓLEO DO MOTOR			R	R	R	R	R	R	R	R		→2-13
TELA DO FILTRO DE ÓLEO DO MOTOR				C		C		C				→2-13
* ROTAÇÃO DE MARCHA LENTA			I	I	I	I	I	I	I	I		
LÍQUIDO DE ARREFECIMENTO	NOTA 4				I		I		I		3 anos	→2-15
* SISTEMA DE ARREFECIMENTO					I		I		I			
* CORREIA DE TRANSMISSÃO					I		R		I			
* ÓLEO DA REDUÇÃO FINAL	NOTA 4										2 anos	→2-30
* BATERIA			I	I	I	I	I	I	I	I		
FLUIDO DE FREIO	NOTA 4		I	I	I	I	I	I	I	I	2 anos	→3-34
DESGASTE DAS PASTILHAS DE FREIO (PCX150A)			I	I	I	I	I	I	I	I		
DESGASTE DAS PASTILHAS/SAPATAS DE FREIO (PCX150)			I	I	I	I	I	I	I	I		
SISTEMA DE FREIO (PCX150A)			I	I	I	I	I	I	I	I		
SISTEMA DE FREIO (PCX150)			I	I	I	I	I	I	I	I		
FACHO DO FAROL			I	I	I	I	I	I	I	I		→4-47
** DESGASTE DAS SAPATAS DE EMBREAGEM					I		I		I			
CAVALETE LATERAL			I	I	I	I	I	I	I	I		
* SUSPENSÕES			I	I	I	I	I	I	I	I		
LÍQUIDO DO GARFO						R				R		
AMORTECEDORES E COXINS TRASEIROS						I				I		
* PORCAS, PARAFUSOS, FIXADORES			I		I		I		I			
** RODAS				I	I	I	I	I	I	I		
PNEUS		Verificar e calibrar a cada 1.000 km ou semanalmente										
** ROLAMENTOS DO TUBO DA COLUNA DE DIREÇÃO			I	I	L	I	I	L		I		

* O serviço deve ser realizado em uma concessionária, a menos que o proprietário possua as ferramentas e dados de serviço adequados e tenha o conhecimento técnico necessário.

** Por questões de segurança, recomendamos que a manutenção destes itens seja feita somente em uma concessionária.

• A Honda recomenda que uma concessionária realize o teste de condução do veículo após a realização de cada manutenção programada.

NOTAS:

1. Para leituras do odômetro superiores, repita o intervalo de frequência estabelecido aqui.
2. Realize a manutenção com mais frequência se conduzir em regiões úmidas ou poeirentas.
3. Realize a manutenção com mais frequência se conduzir na chuva ou usar a aceleração máxima.
4. A substituição exige conhecimento técnico.

2. COMBUSTÍVEL E MOTOR

TUBULAÇÃO DE COMBUSTÍVEL.....	2-2	BOMBA D'ÁGUA/TERMOSTATO	2-18
CONJUNTO DA BOMBA DE COMBUSTÍVEL	2-4	CABEÇOTE.....	2-19
FILTRO DE COMBUSTÍVEL.....	2-5	CILINDRO/PISTÃO.....	2-25
TANQUE DE COMBUSTÍVEL	2-6	TRANSMISSÃO	2-26
FILTRO DE AR.....	2-7	CAIXA DE REDUÇÃO FINAL.....	2-30
CORPO DE ACELERAÇÃO	2-8	ALTERNADOR/MOTOR DE PARTIDA....	2-33
SISTEMA DE LUBRIFICAÇÃO	2-12	CÁRTER/ÁRVORE DE MANIVELAS ..	2-34
SISTEMA DE ARREFECIMENTO	2-15	CONJUNTO DO MOTOR.....	2-36





TUBULAÇÃO DE COMBUSTÍVEL

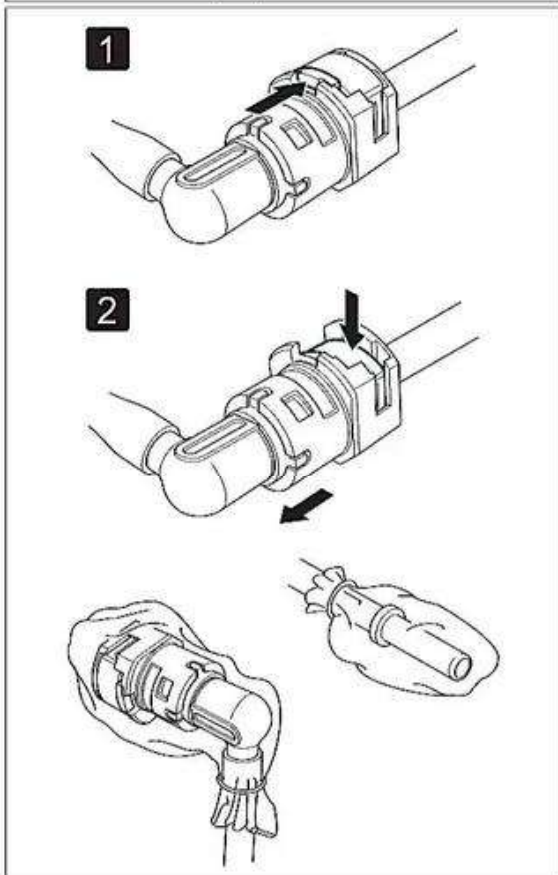
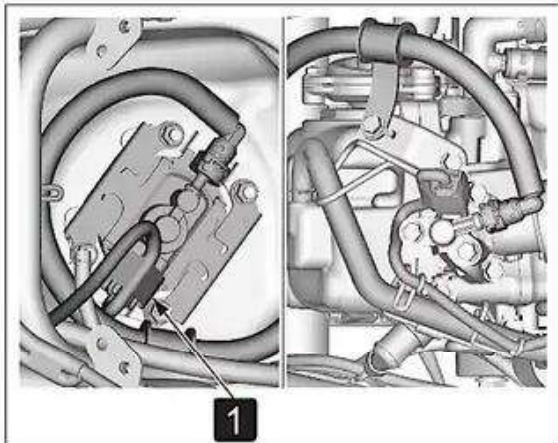

- Este veículo utiliza resina em algumas partes da mangueira de combustível. Não dobre ou torça a mangueira de combustível.
- Assoalho →3-13
- Bagageiro →3-7
- **1** Conector da bomba de combustível 5P
- Deixe o motor em marcha lenta até que se desligue.



- Cabo negativo da bateria (-) →4-45

- Não utilize ferramentas na remoção. Se o conector não se mover, puxe e empurre o conector alternadamente até que ele saia com facilidade.
- Verifique se as conexões rápidas estão sujas e limpe-as se necessário.
- Coloque um pano sobre a conexão rápida.



- **1** Puxe a aba de retenção para frente.
- **2** Pressione o retentor para baixo e desconecte o conector da junção de combustível.
- Verifique a condição do retentor e substitua a mangueira de combustível se necessário.
- Para evitar danos e manter materiais estranhos afastados, cubra o conector desconectado e a extremidade do tubo com sacolas plásticas.



- Pressione o conector na junção de combustível até que o retentor trave com um "CLIQUE". Caso seja difícil conectar, passe uma pequena quantidade de óleo de motor na extremidade do tubo.
- Certifique-se que a conexão esteja firme; verifique visualmente e puxando o conector.
- Após ter instalado as peças removidas, coloque o interruptor de ignição na posição ON. (Não dê partida no motor.) A bomba de combustível irá funcionar cerca de 2 segundos e a pressão do combustível irá aumentar. Repita 2 ou 3 vezes e verifique se não há vazamento no sistema de alimentação de combustível.



TESTE DE ALIMENTAÇÃO DE COMBUSTÍVEL



- Se o combustível no tanque for suficiente, mas houver sintomas como baixo desempenho do motor, falta de combustível ou falha na partida do motor, realize o procedimento a seguir.
- Faça o teste de pressão de combustível. →2-3
- Se a pressão do combustível estiver dentro do padrão, realize a inspeção da vazão de combustível. →2-3
- Realize a inspeção da vazão de combustível com a quantidade especificada de combustível. →2-3

TESTE DE PRESSÃO DE COMBUSTÍVEL

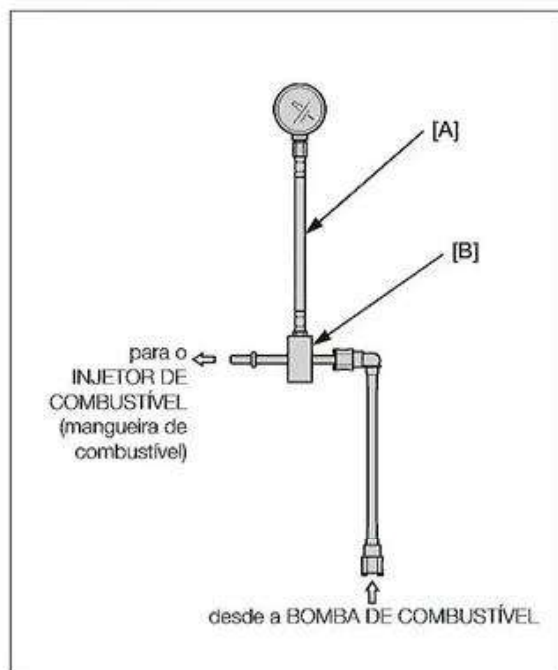

- Conexão rápida (lado da bomba de combustível)
- Fixe o manômetro de combustível, adaptadores e o coletor.
[A] Manômetro de combustível: 07406-0040004
[B] Jogo de adaptadores do manômetro de combustível 070MJ-K260100



- Conecte temporariamente o cabo negativo da bateria e o conector da bomba de combustível 5P. Dê partida no motor e deixe-o em marcha lenta. Faça a leitura da pressão de combustível.
Padrão: 263 – 316 kPa



- Se a pressão de combustível for superior a pressão especificada, substitua o conjunto da bomba de combustível. →2-4
- Se a pressão de combustível for inferior a pressão especificada, inspecione o seguinte:
 - Vazamento na linha de combustível
 - Verifique se há alguma oscilação anormal da agulha do manômetro durante a leitura.
 - Se a agulha estiver oscilando ou vibrando, substitua o filtro de combustível. →2-5
 - Se a agulha estiver estável, substitua o conjunto da bomba de combustível. →2-4

INSPEÇÃO DE VAZÃO DE COMBUSTÍVEL



- Conexão rápida (lado do injetor de combustível)
- Coloque a extremidade da mangueira em um recipiente de gasolina certificado. Limpe a gasolina derramada.



- A bomba de combustível funciona por 2 segundos. Repita 5 vezes para obter o tempo total de medição.
Padrão: Mínimo 82 cm³/10 segundos



- Se a vazão de combustível for inferior ao especificado, inspecione o seguinte:
 - Obstrução na mangueira de combustível
 - Conjunto da bomba de combustível
- 1 Ajuste o combustível no tanque de modo que a agulha do medidor de pressão de combustível esteja posicionado entre a faixa especificada [A], e inspecione a vazão de combustível.
- Se a vazão de combustível estiver acima do especificado, verifique se há outras peças com defeito.
- Se a vazão de combustível for inferior ao especificado, substitua o filtro de combustível. →2-5



CONJUNTO DA BOMBA DE COMBUSTÍVEL

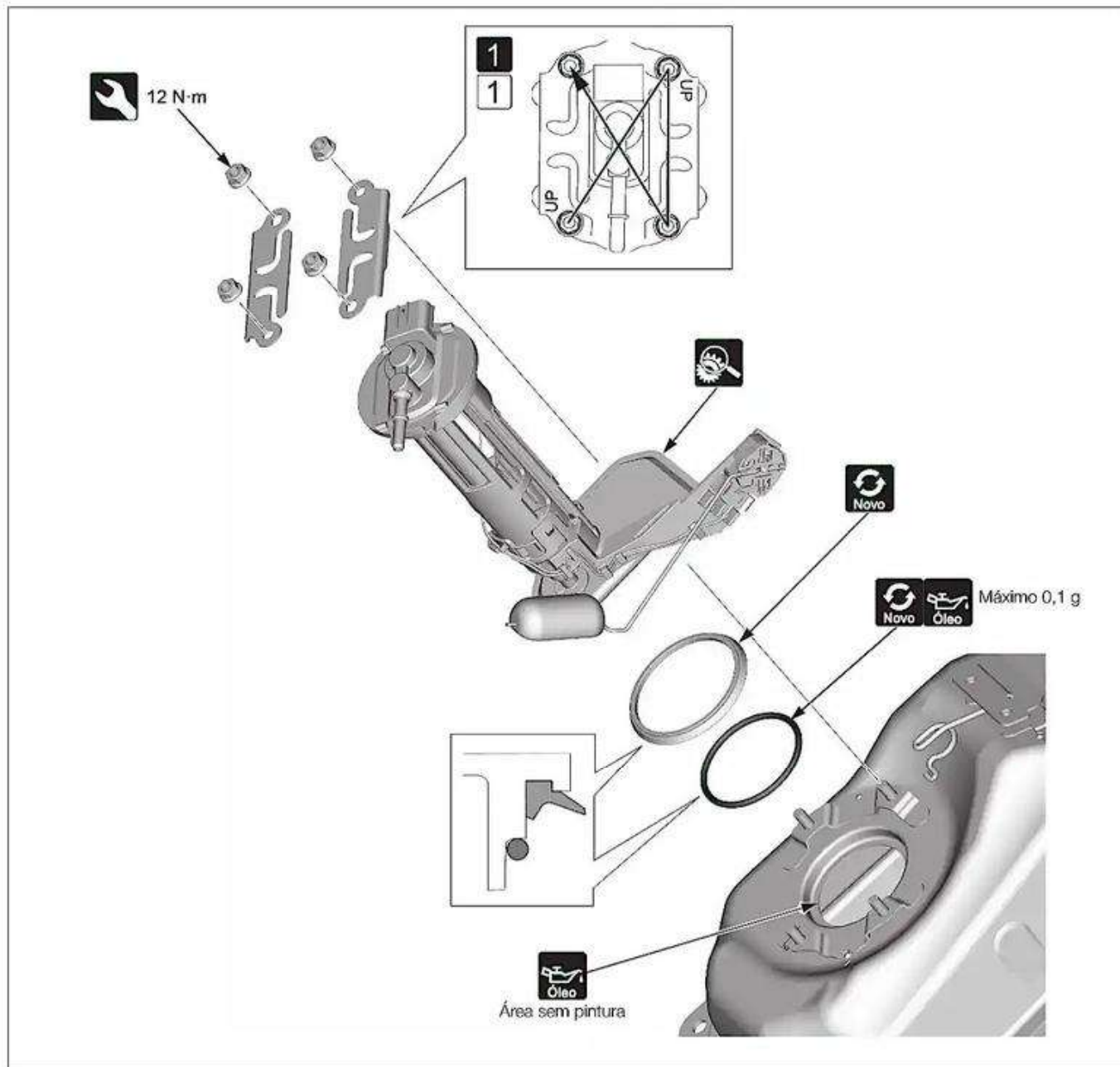



- Tanque de combustível → 2-6
- **1** Afrouxe as porcas em um padrão cruzado em várias etapas.
- Remova cuidadosamente a bomba de combustível do tanque de combustível para prevenir danos ao sensor de nível de combustível.
- Obstrução ou danos excessivos no sistema de combustível.
- Se o filtro da bomba de combustível estiver obstruída, substitua-a por uma nova.
- **1** Aperte as porcas de fixação da bomba de combustível com o torque especificado na sequência indicada.
- Inspeção da bomba de combustível

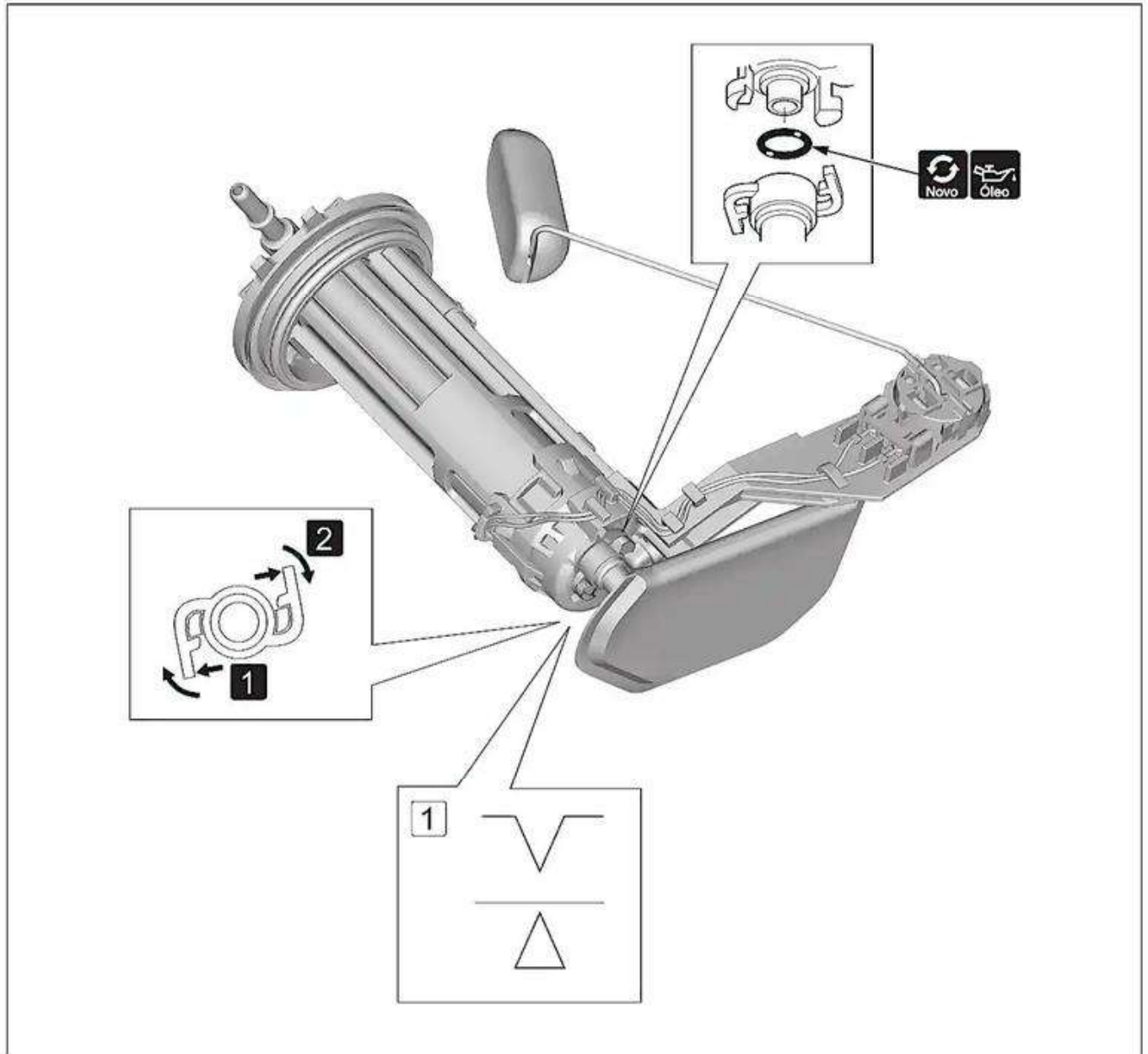

FILTRO DE COMBUSTÍVEL



-  • Conjunto da bomba de combustível → 2-4
- **1** Libere os ganchos dos limitadores abrindo-os ligeiramente.
- **2** Gire o filtro no sentido horário.
- Puxe o filtro e remova-o da bomba de combustível.
-  • **1** Alinhe as marcas triangulares do filtro e da carcaça da bomba de combustível.
- Gire o filtro no sentido anti-horário até que os ganchos estejam completamente fixados pelos limitadores.



TANQUE DE COMBUSTÍVEL

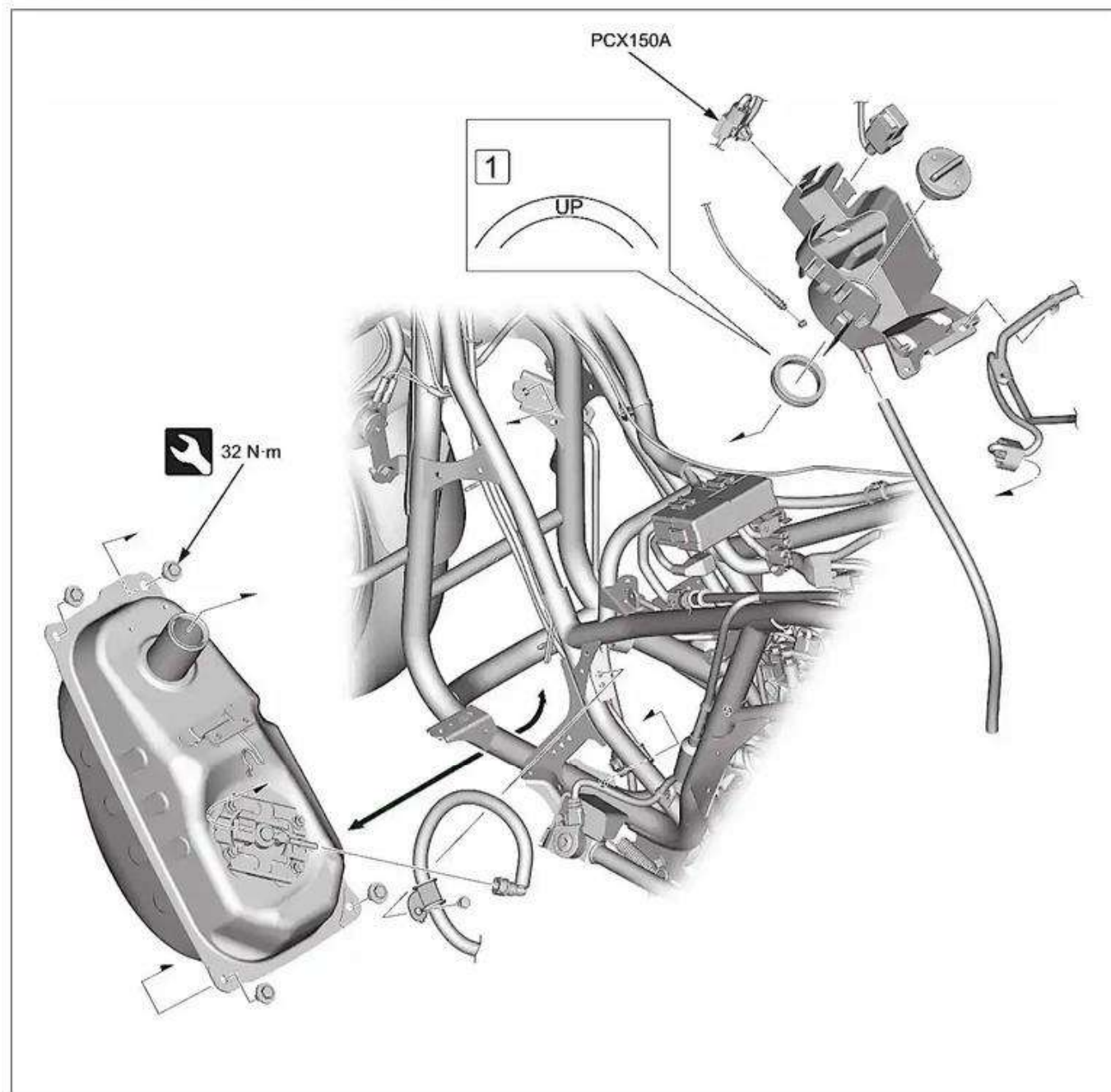





- Capa interior →3-14
- Caixa de bateria →3-15
- Capa inferior →3-18
- Conexão rápida (lado da bomba de combustível) →2-2
- **1** Instale a borracha com a marca "UP" voltada para cima.



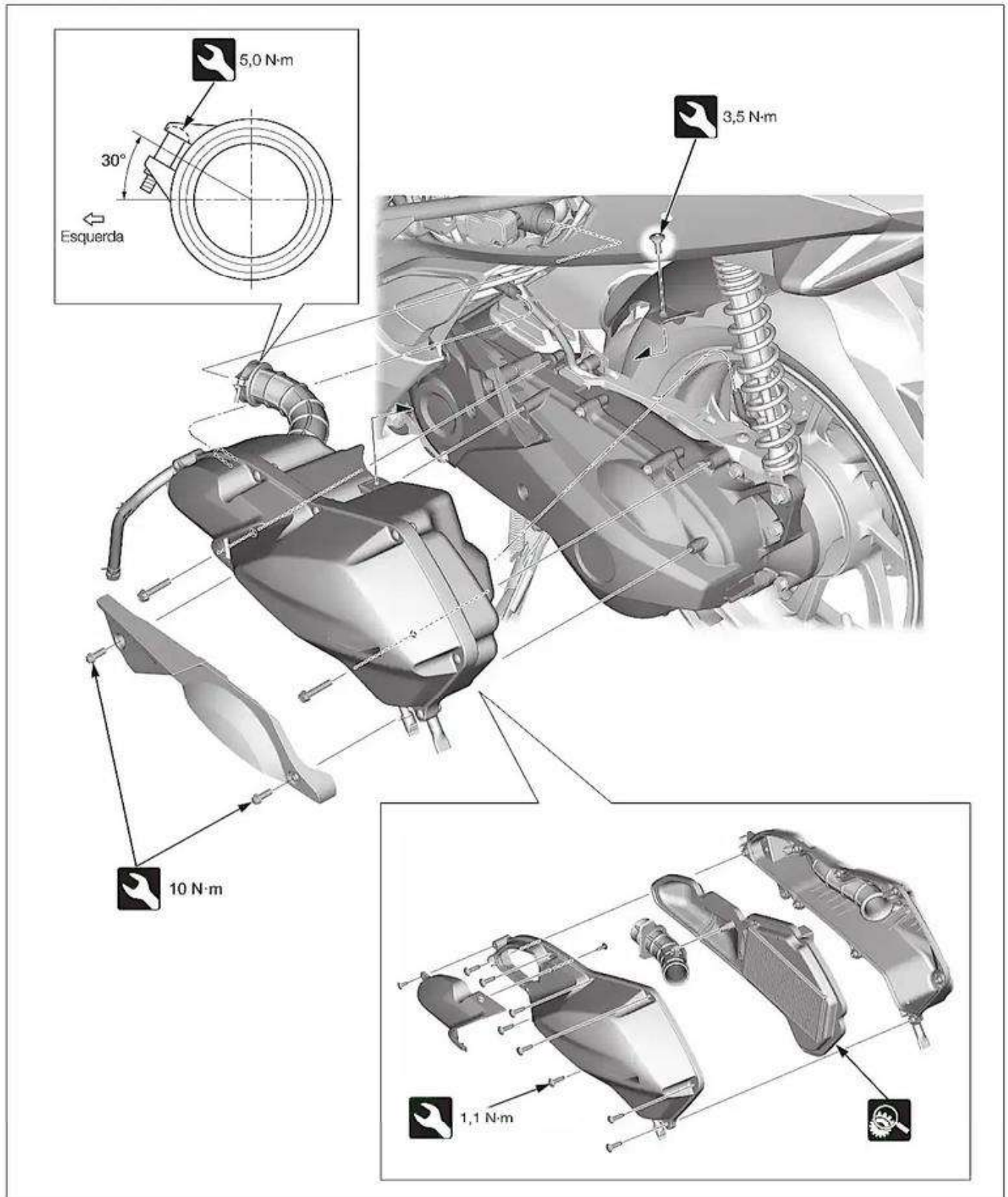

FILTRO DE AR







-  • Descarte o elemento do filtro de ar de acordo com a tabela de manutenção. →1-44
-  • Substitua o elemento em qualquer momento se ele estiver excessivamente sujo ou danificado.
-  • Bagageiro →3-7

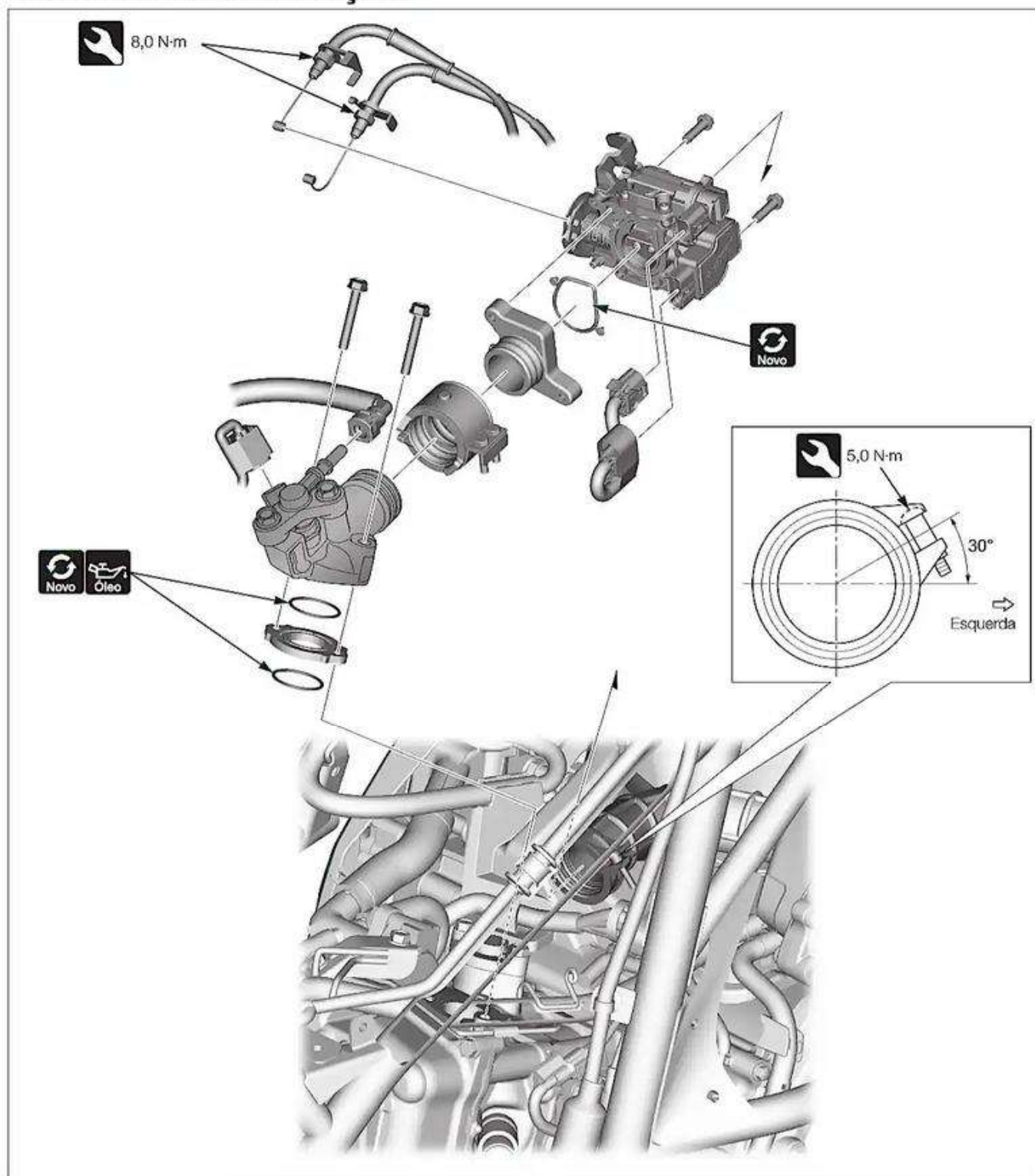

CORPO DE ACELERAÇÃO



-  • Bagageiro → 3-7
-  • Conexão rápida (lado do injetor de combustível) → 2-2
-  • Procedimento de reinicialização do sensor TP → 2-10
-  • Limpeza e inspeção do corpo de aceleração

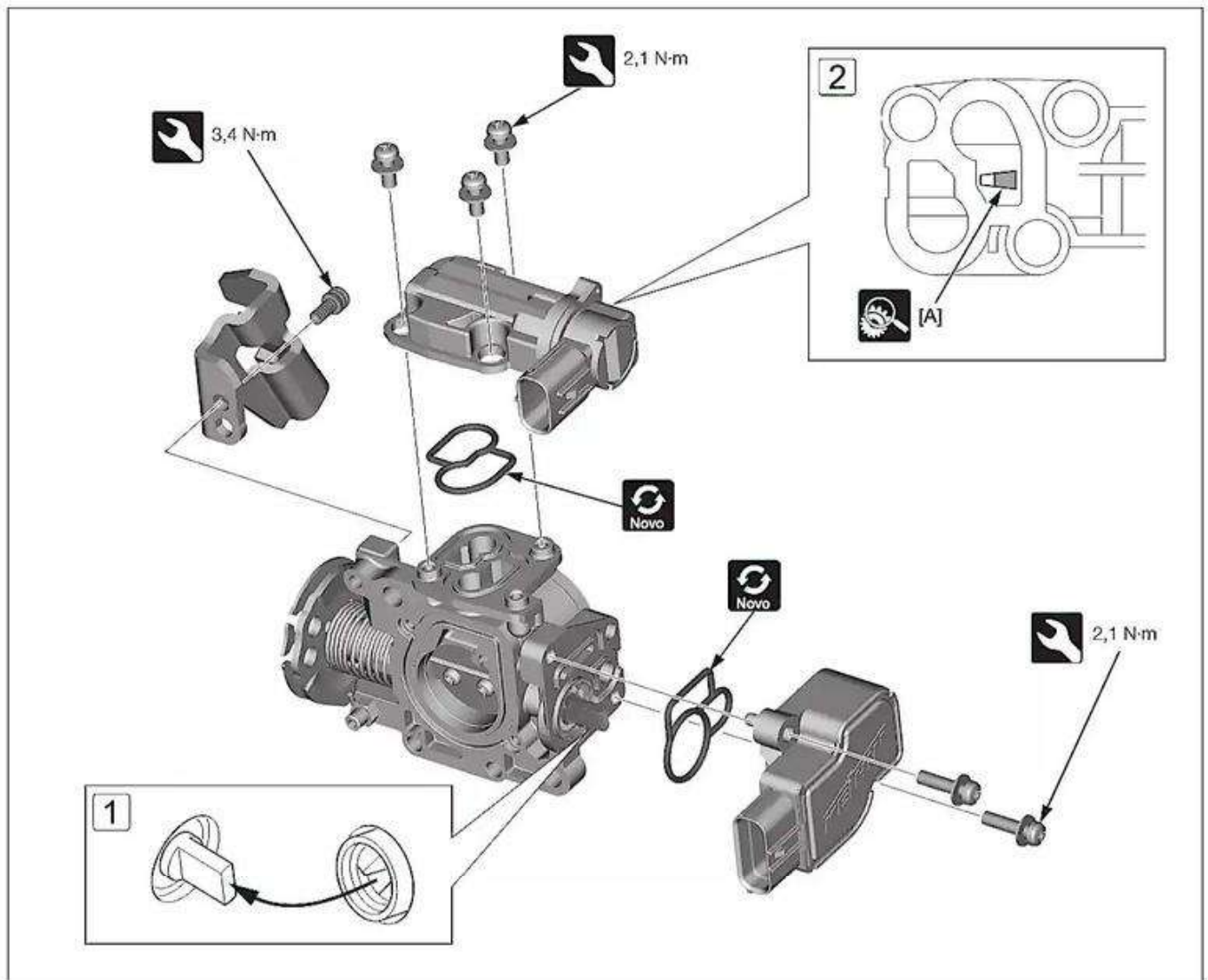

- O corpo de aceleração já vêm pré-configurado de fábrica. Não desmonte-o de forma diferente da mostrada neste manual.
- Não solte ou aperte os fixadores pintados de branco. Soltá-los ou apertá-los destes pode resultar no mal funcionamento do corpo de aceleração.
- Não segure o tambor do acelerador ao instalar a unidade de sensores.

Unidade de sensores

- Corpo de aceleração →2-8
- **1** Instale a unidade de sensores no corpo de aceleração alinhando sua presilha com a saliência da válvula de aceleração.
- Realize o procedimento de reinicialização do sensor TP. →2-10

IACV

- Bagageiro →3-7
- Verifique a IACV buscando por danos ou desgaste.
- **2** O funcionamento da IACV pode ser verificado visualmente da seguinte maneira:
 1. Conecte o conector da IACV 4P.
 2. Gire o interruptor de ignição para ON e verifique o funcionamento do pino deslizante [A].



PROCEDIMENTO DE REINICIALIZAÇÃO DO SENSOR TP

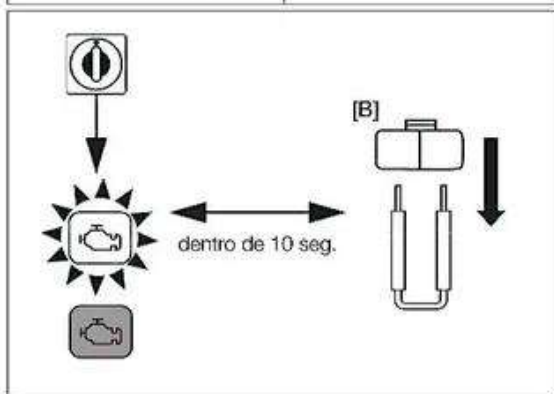
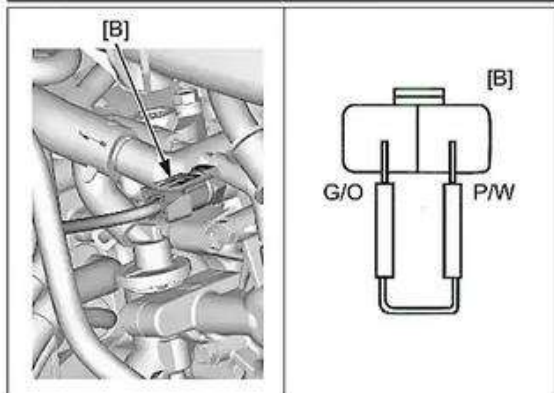
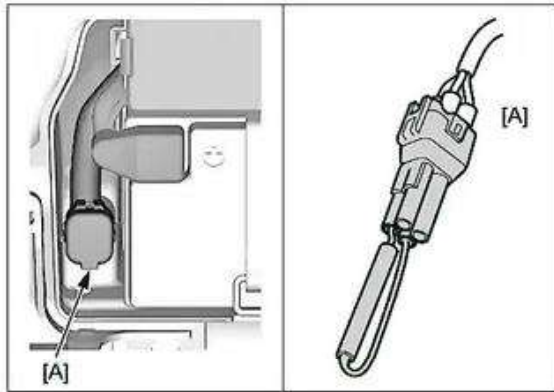

- Certifique-se que não há DTC armazenado no ECM. Caso haja DTC armazenado no ECM, o modo de reinicialização do sensor TP não poderá ser iniciado seguindo o procedimento a seguir.
- Capa da bateria → 4-45
- Carenagem do assoalho direito → 3-12
- Capa do conector do DLC [A]
- Conecte a ferramenta especial ao DLC.
Conector SCS: 070PZ-ZY30100

- Conector do sensor ECT 2P [B]
- Coloque em curto-circuito os terminais do sensor ECT com um fio ponte.
Conexão: P/W – G/O



- Gire o interruptor de Ignição para ON e desconecte o fio ponte do conector do sensor ECT 2P dentro de 10 segundos enquanto a MIL estiver piscando (padrão de recepção de reinicialização).
- Verifique se a MIL está piscando. Após desconectar o fio ponte, a MIL deve começar a piscar. (Padrão de reinicialização completo) Se o fio ponte permanecer conectado por mais de 10 segundos, a MIL permanecerá acesa (padrão mal-sucedido). Tente novamente a partir do princípio.
- Verifique a rotação de marcha lenta do motor.

Reinicialize o procedimento e o padrão de piscadas do MIL.

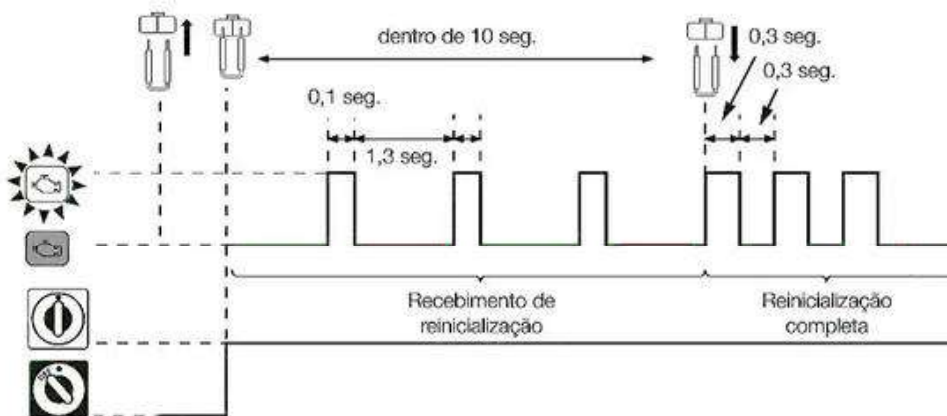



INJETOR

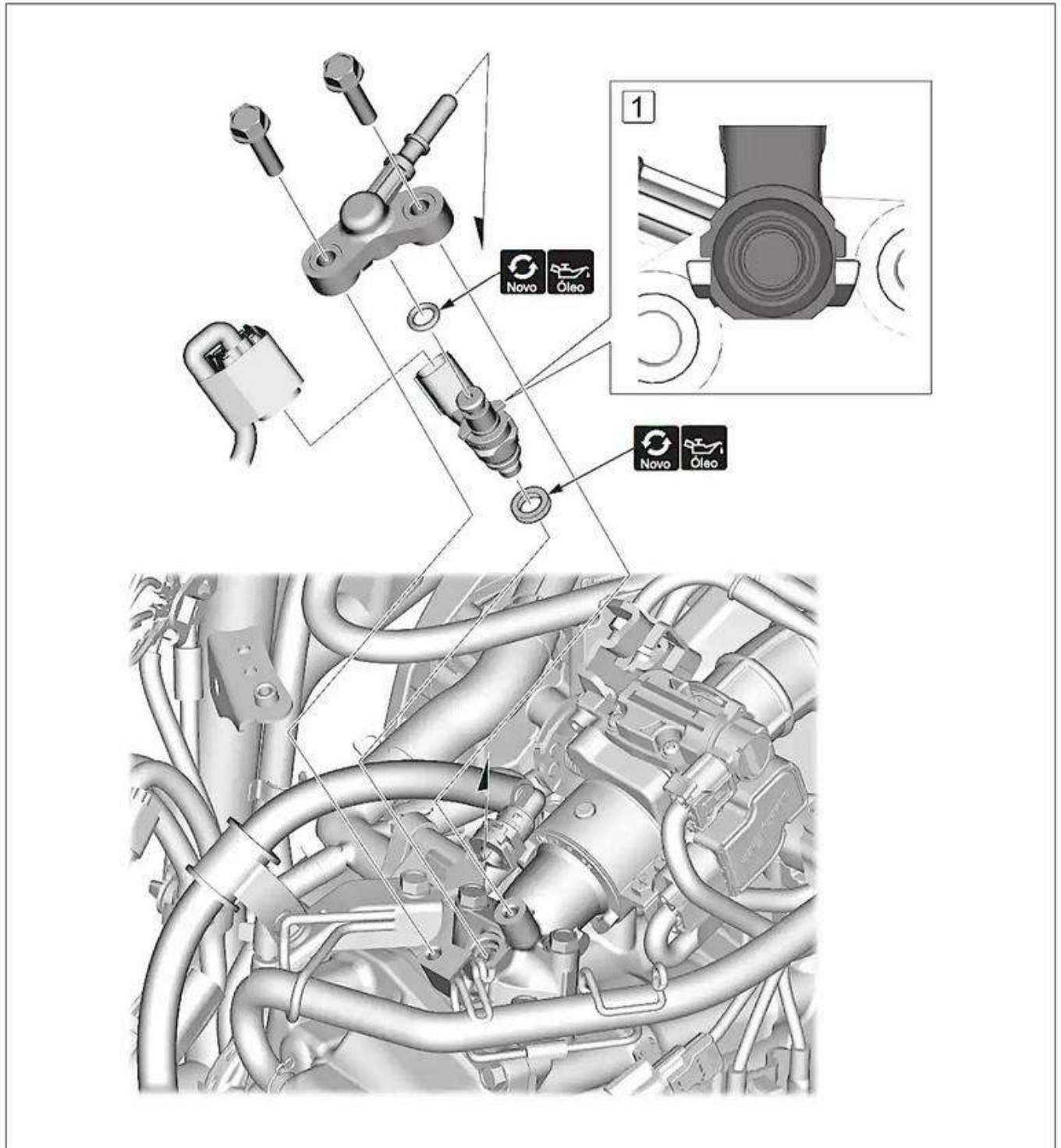

- Bagageiro →3-7
- Conexão rápida (lado do injetor de combustível) →2-2
- **1** Instale a junção do injetor de combustível no injetor alinhando as abas.



SISTEMA DE LUBRIFICAÇÃO

DIAGRAMA DO SISTEMA

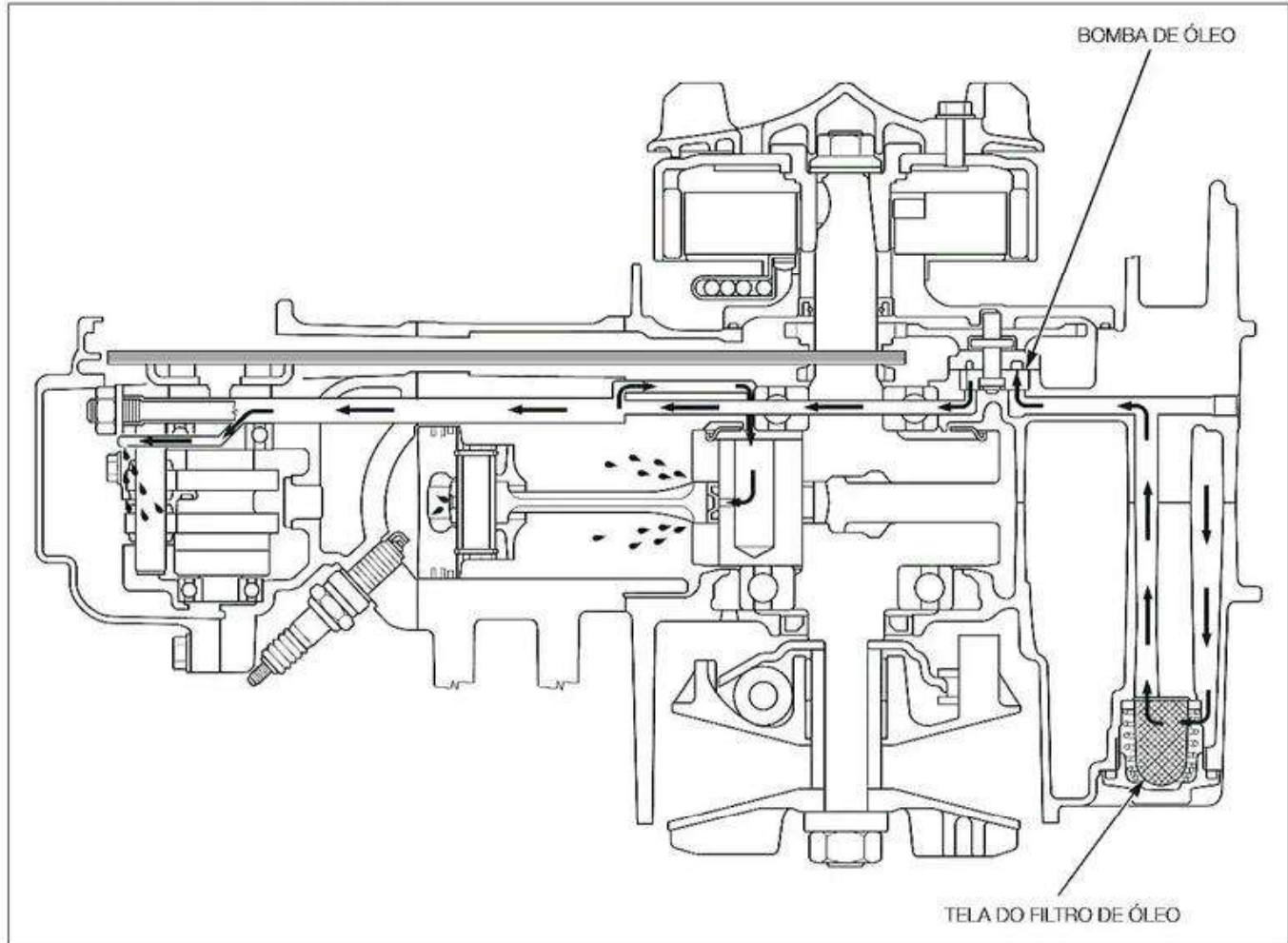

VERIFICAÇÃO DO NÍVEL DE ÓLEO DO MOTOR

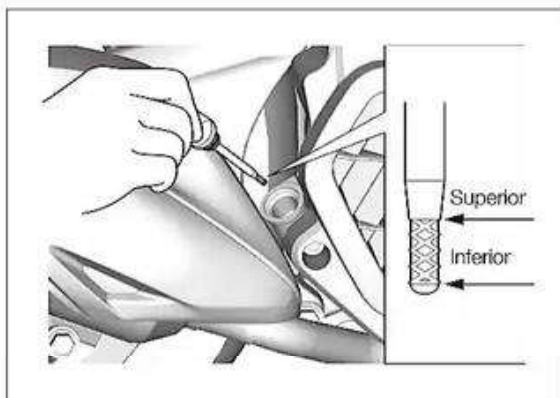

- Posicione o veículo em uma superfície plana apoiado em seu cavalete central.
- Deixe o motor em marcha lenta durante 3 – 5 minutos.
- Espere 2 – 3 minutos.
- Limpe e insira a tampa de abastecimento de óleo/vareta de nível sem rosqueá-la e em seguida, remova-a e verifique o nível de óleo.
- Se o nível de óleo estiver abaixo ou próximo da linha de nível inferior na vareta, adicione o óleo recomendado até o nível superior.
- Verifique se o anel de vedação está em boas condições e substitua-o se necessário.
- **ÓLEO DE MOTOR RECOMENDADO:**
Óleo para motores de motocicletas SAE 10W-30 SL ou superior
A Honda recomenda a utilização do lubrificante:
ÓLEO GENUÍNO HONDA
SAE 10W-30 SL
JASO MA



TROCA DE ÓLEO DO MOTOR

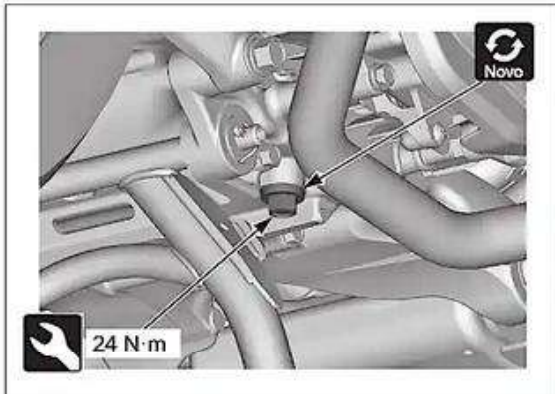

- Drene completamente o óleo.



- Abasteça o cárter com o óleo de motor recomendado.
- Verifique se a anel de vedação está em boas condições e substitua-o se necessário.



- **CAPACIDADE DE ÓLEO DO MOTOR:**
0,8 litro após a drenagem
0,9 litro após a desmontagem

TELA DO FILTRO DE ÓLEO DO MOTOR

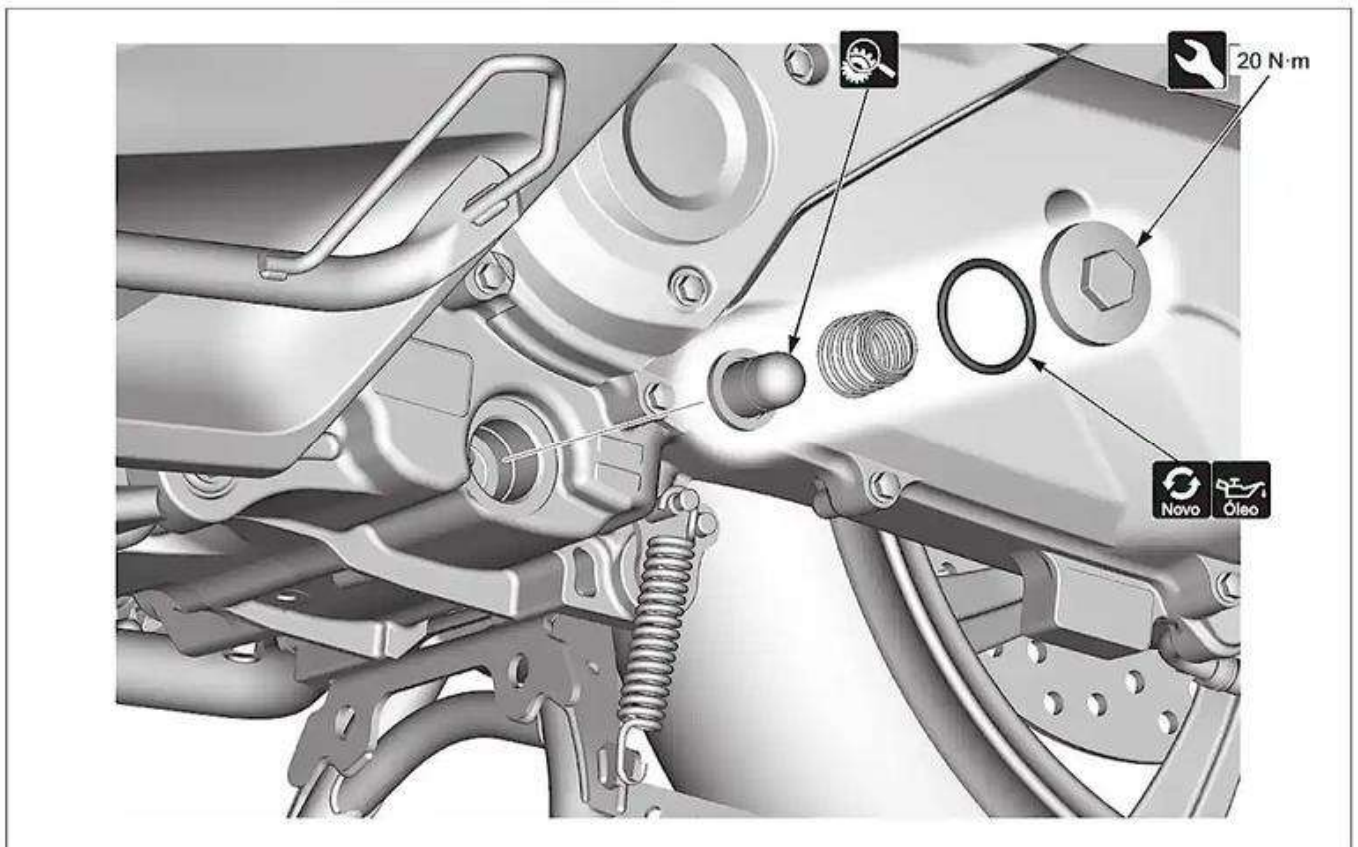





- Tela obstruída ou excessivamente danificada

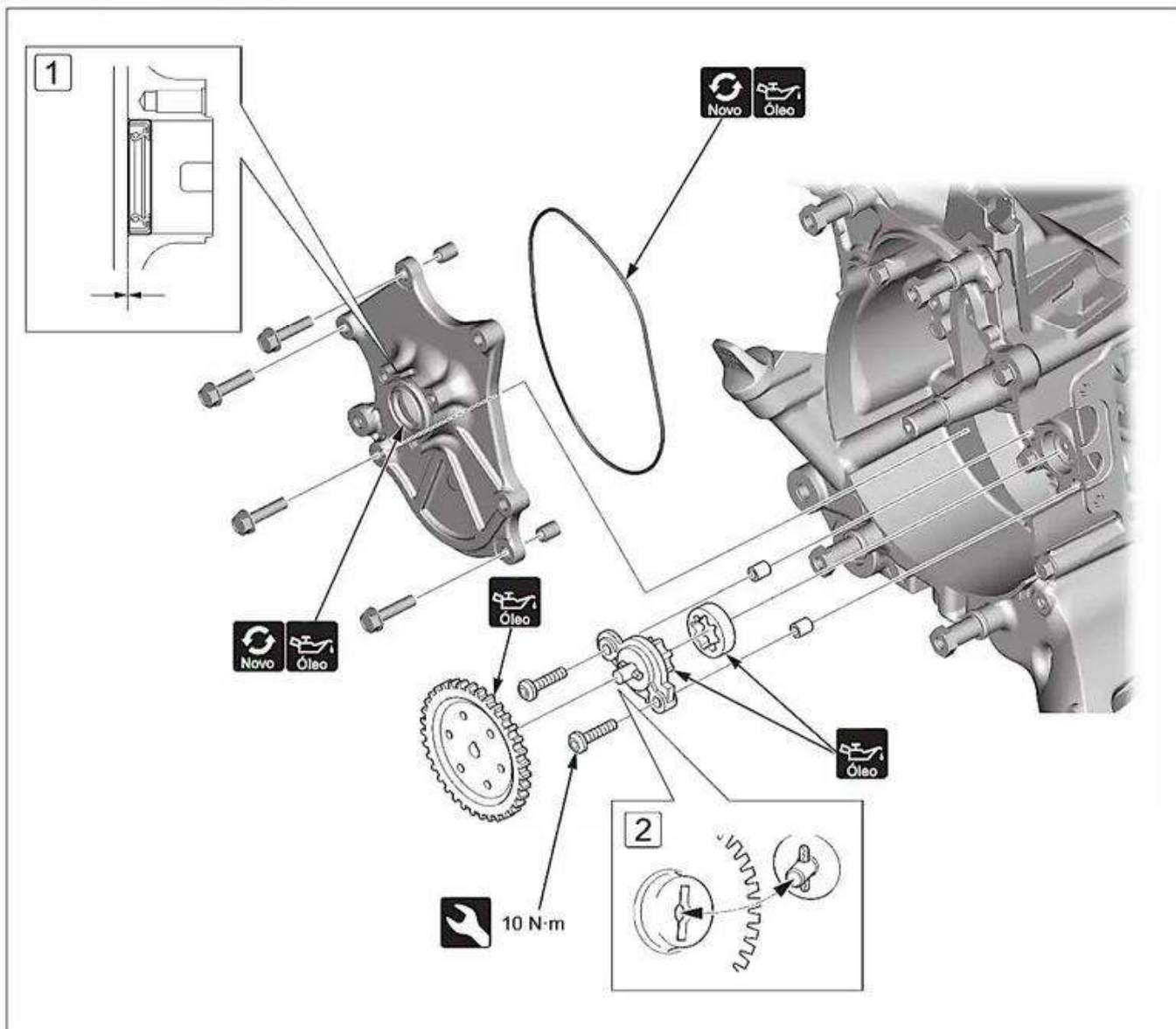

BOMBA DE ÓLEO



-  • Óleo do motor →2-13
-  • Alternador/estator →2-33
-  • **1** Instale o retentor de óleo uniformemente na base do estator até esteja nivelado com sua superfície.
-  • **2** Alinhe a ranhura com o pino.
-  • Inspeção da bomba de óleo



SISTEMA DE ARREFECIMENTO

- Esses serviços podem ser feitos com o motor instalado no chassi.

DIAGRAMA DO SISTEMA

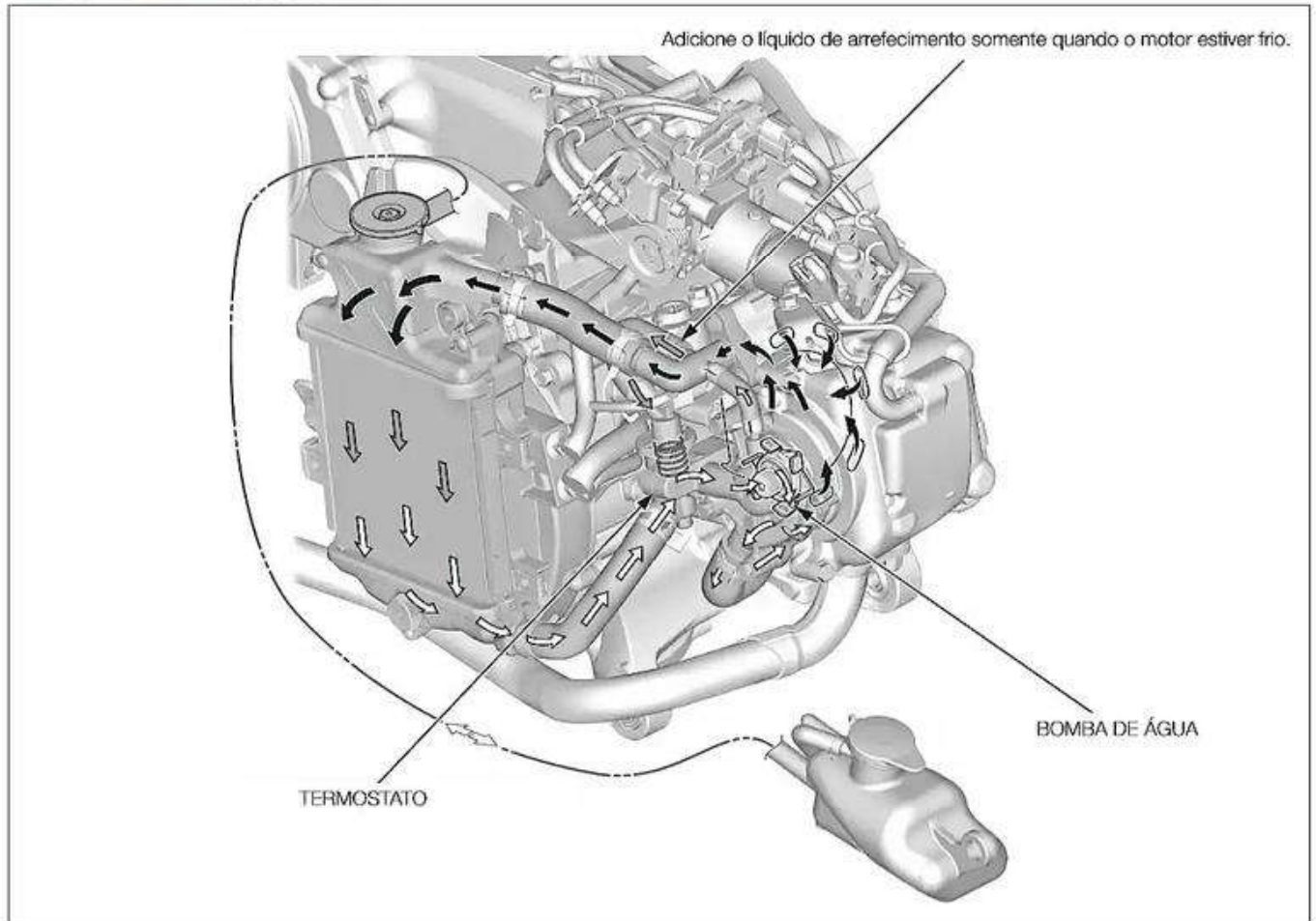

SUBSTITUIÇÃO DO LÍQUIDO DE ARREFECIMENTO

Drenagem do líquido de arrefecimento

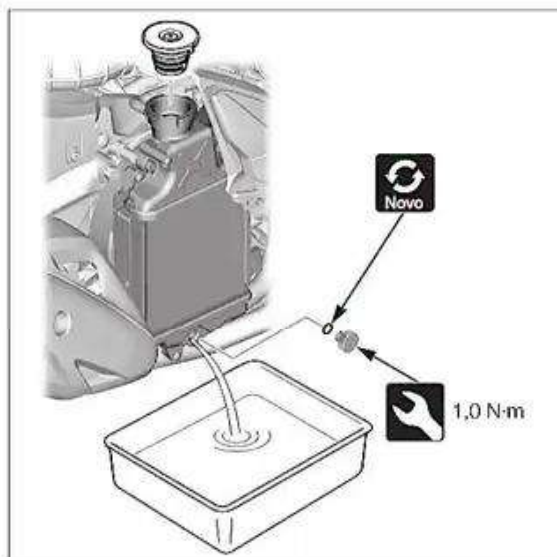

- Teste e inspeção do sistema de arrefecimento
Adaptador do equipamento de teste do sistema de refrigeração: 070MK-K400100



- Capa do radiador → 2-17
- Drene o líquido de arrefecimento do radiador.
- Remova cuidadosamente a tampa do radiador.



COMBUSTÍVEL E MOTOR

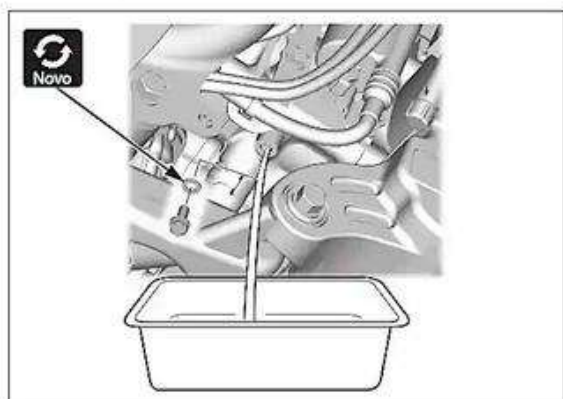

- Drene completamente o líquido de arrefecimento.

Abastecimento/sangria de ar

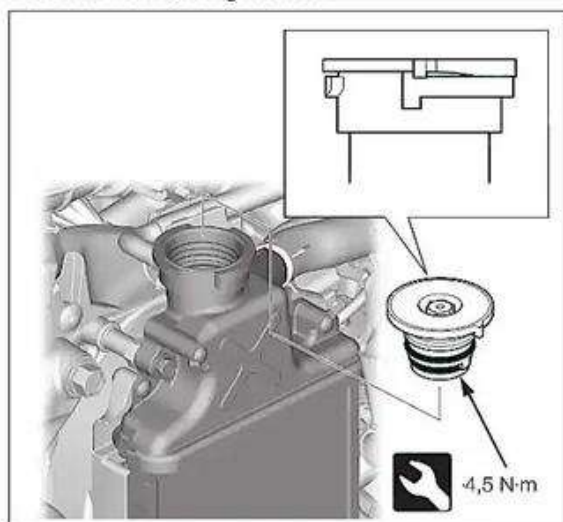

- Abasteça o sistema com líquido de arrefecimento pelo bocal de abastecimento.

ANTICONGELANTE RECOMENDADO:
Anticongelante de etilenoglicol de alta qualidade com inibidores anticorrosivos sem de silício

PROPORÇÃO DE LÍQUIDO DE ARREFECIMENTO PADRÃO:

Proporção de 1:1 com água destilada



- Dê partida no motor e deixe-o em marcha lenta por 2 – 3 minutos.



- Desligue o motor e adicione líquido de arrefecimento até o bocal de abastecimento.
- Reinstale a tampa do radiador.

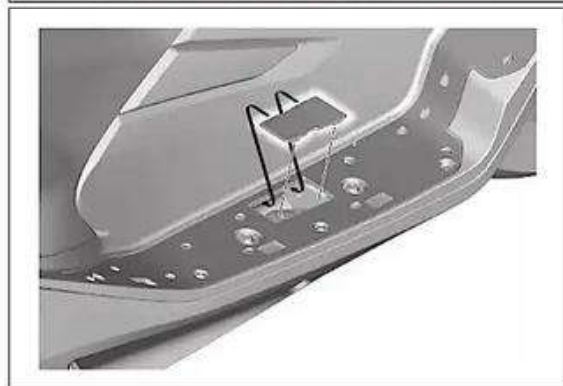

- Tapete →3-11
- Remova a tampa do reservatório de expansão do radiador.

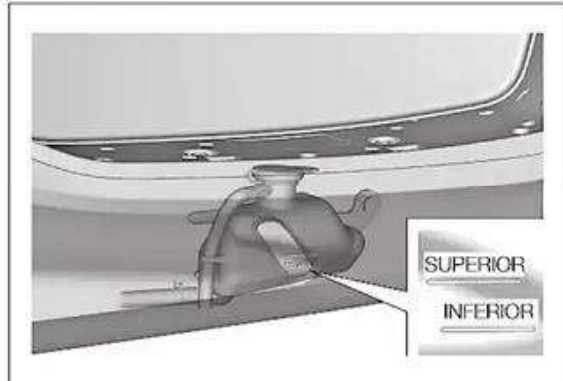

- Abasteça o reservatório de expansão com líquido de arrefecimento até a linha de nível superior.



RADIADOR

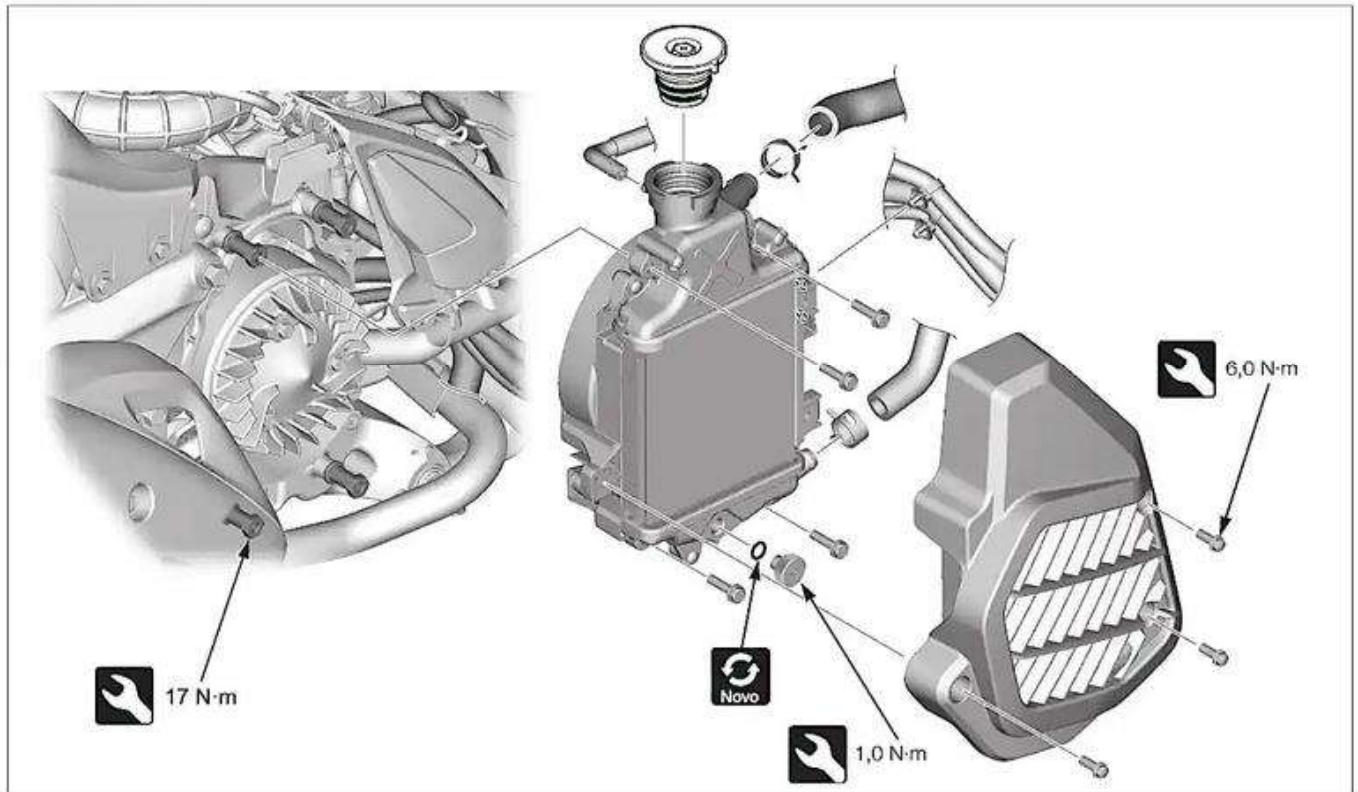

- Carenagem do assoalho direito →3-12
- Líquido de arrefecimento →2-15

RESERVATÓRIO DE EXPANSÃO

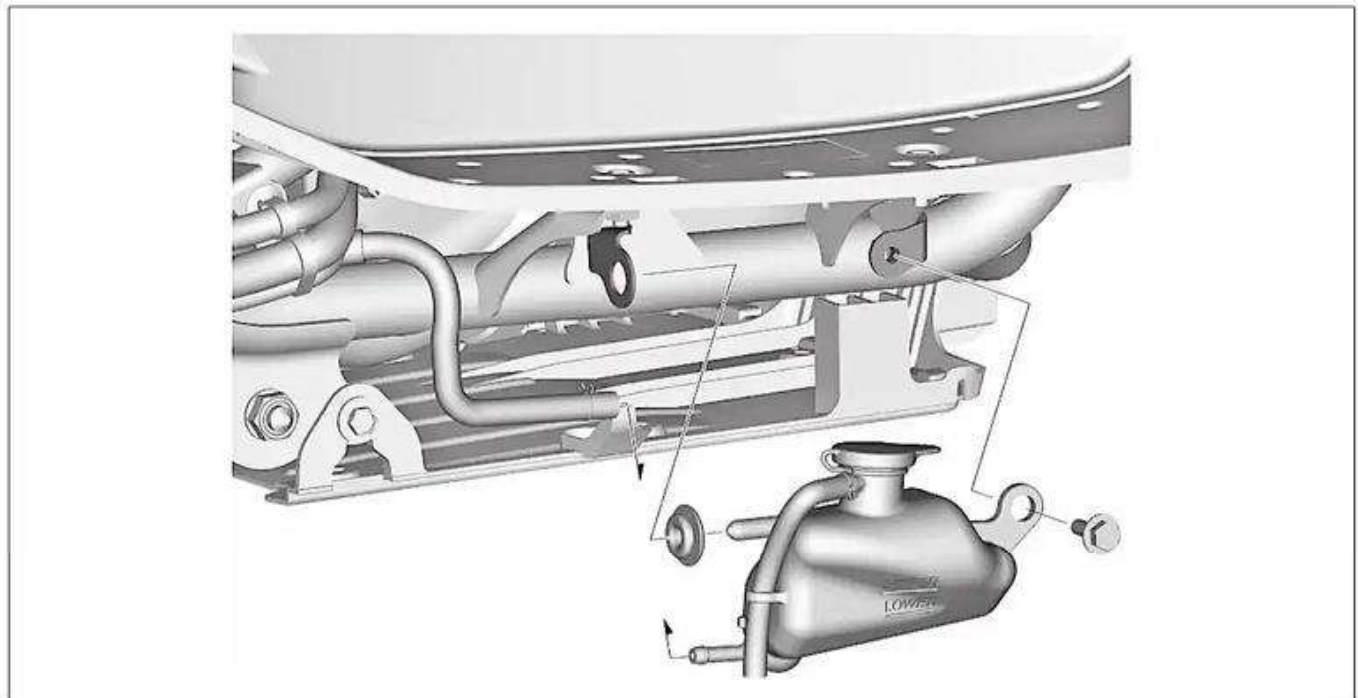

- Carenagem do assoalho direito →3-12



BOMBA D'ÁGUA/TERMOSTATO

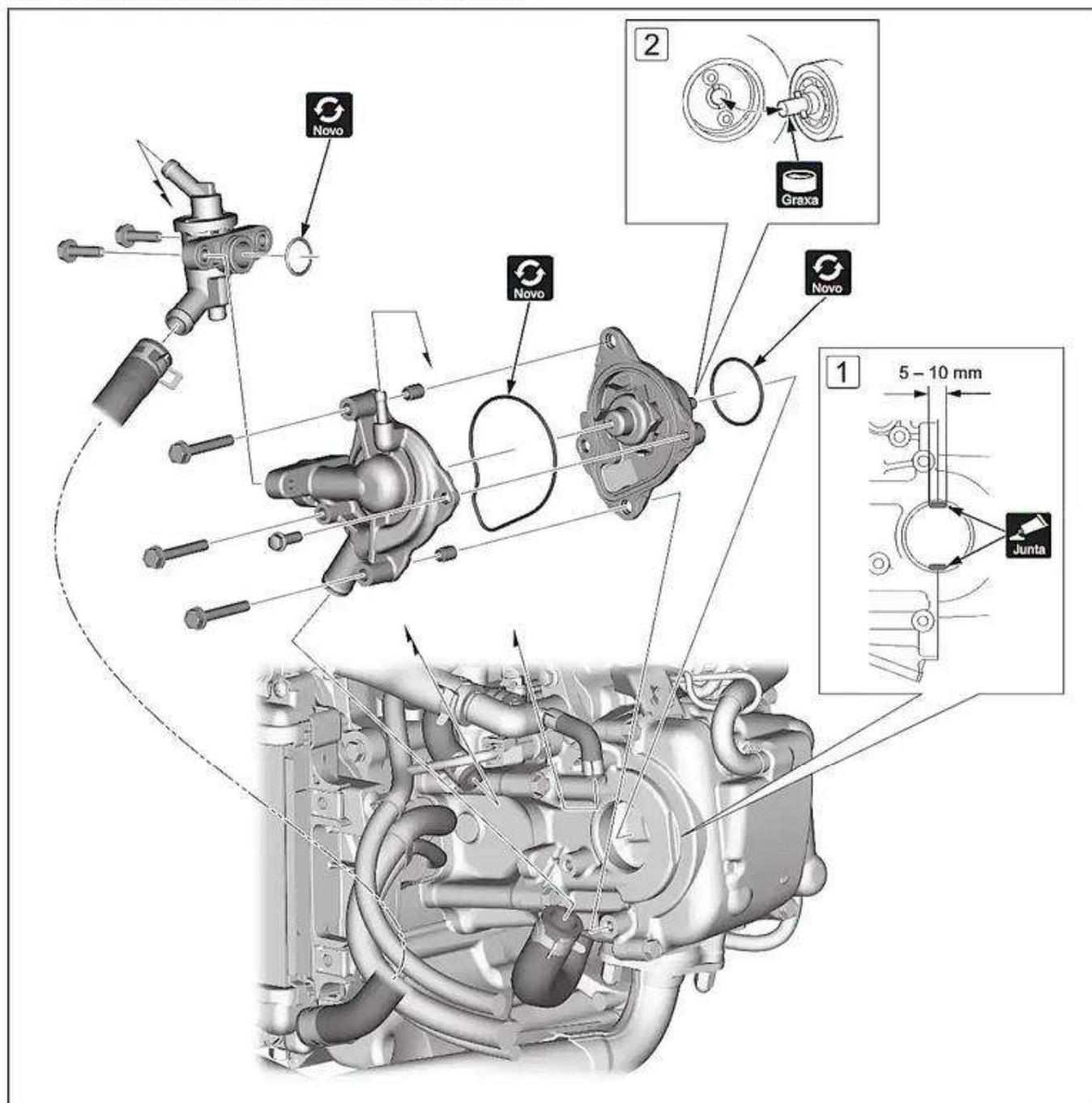

- Líquido de arrefecimento →2-15
- Assoalho →3-13
- Carenagem traseira →3-6
- Bagageiro →3-7
- Não aplique óleo de motor neste anel de vedação.
- [1] Aplique selador líquido (Three Bond 1215, 5211C, LOCTITE 5060S, 5020, ShinEtsu-Silicone KE45T ou equivalente) na área especificada conforme mostrado.
- [2] Aplique pasta de bissulfeto de molibdênio (SUMICO Molypaste 300, Three Bond 1901 ou equivalente) na área de contato do eixo da bomba d'água com o comando de válvulas. Alinhe o pino com a ranhura.
- Inspeção do termostato





CABEÇOTE

- Esses serviços podem ser feitos com o motor instalado no chassi.

FOLGA DE VÁLVULAS

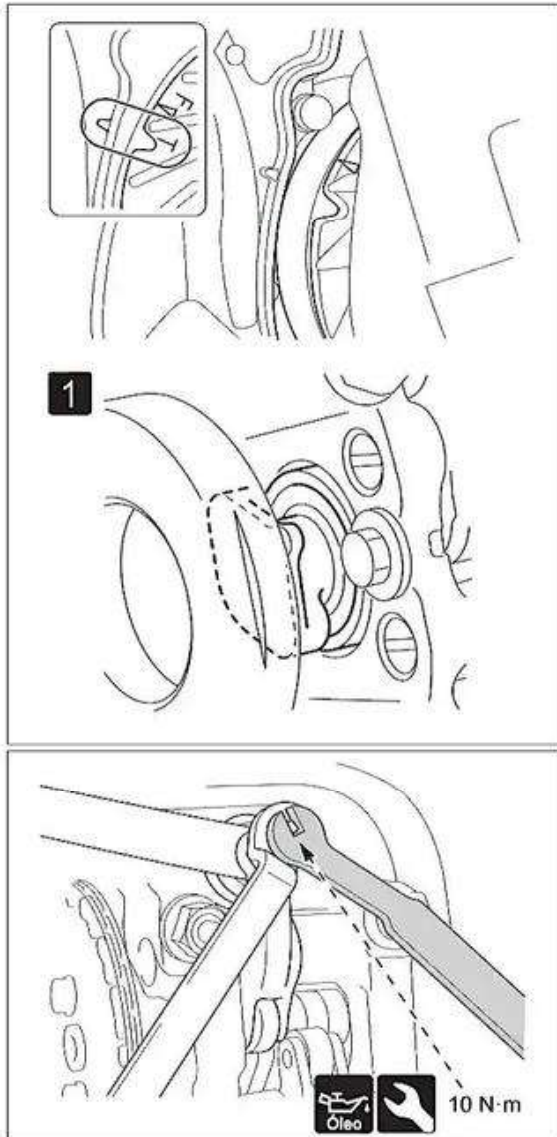

- Inspeção e ajuste com o motor frio (abaixo de 35°C).
- Após inspecionar a folga de válvulas, verifique a rotação de marcha lenta do motor.
- Radiador (ventoinha de arrefecimento visível sem drenagem do líquido de arrefecimento) →2-17
- Tampa do cabeçote →2-20
- Gire a árvore de manivelas lentamente no sentido de funcionamento.
- **1** Comprove o PMS (Ponto Morto Superior) do tempo de compressão verificando a folga no balancim. Se não houver folga, gire lentamente a árvore de manivelas uma volta completa e verifique novamente.



- Folga de válvulas (Insira o calibrador de folgas entre o parafuso de ajuste e a haste da válvula).
Admissão: 0,10 ± 0,02 mm, Escape: 0,24 ± 0,02 mm
Chave de ajuste de válvula, 3 x 4 mm: 07908-KE90000
- Afrouxe a porca trava e gire o parafuso de ajuste até que encoste levemente no calibrador de folgas.
- Segure o parafuso de ajuste e aperte a contraporca.
- Verifique novamente após apertar.



TAMPA DO CABEÇOTE

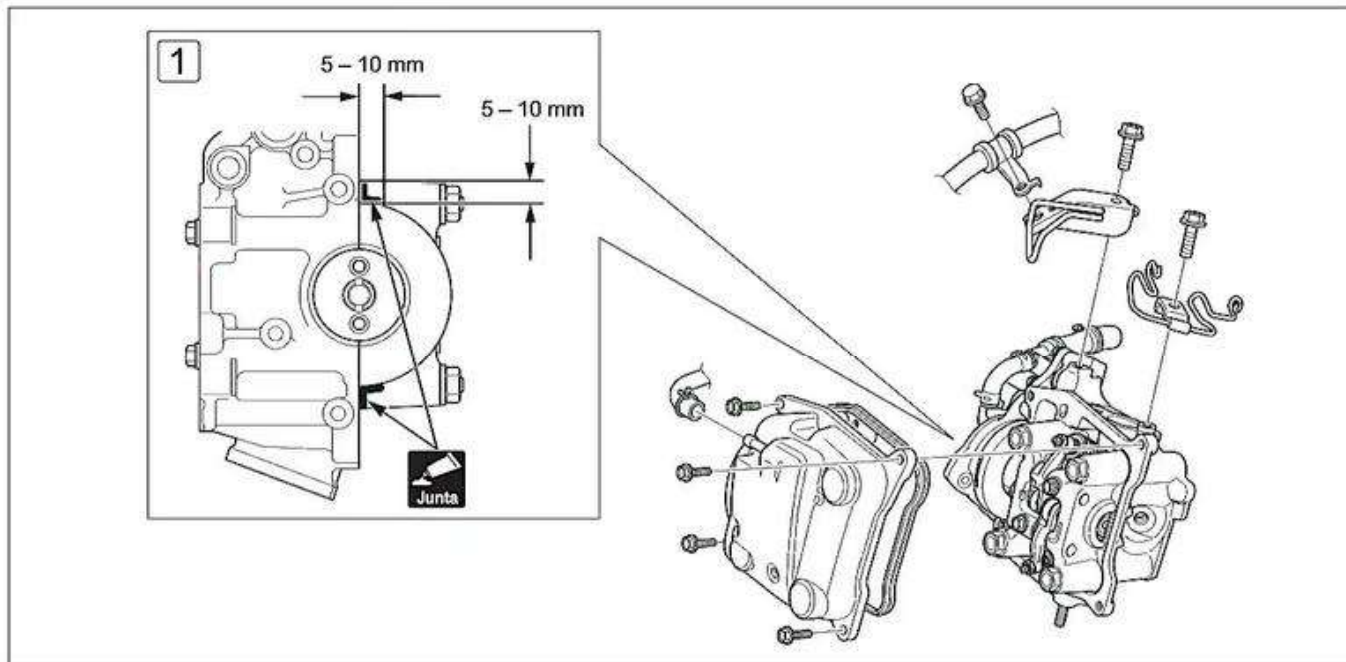

-  • Assoalho →3-13
-  • Bagageiro →3-7
-  • 1) Aplique selador líquido (Three Bond 1215, 5211C, LOCTITE 5060S, 5020, ShinEtsu-Silicone KE45T ou equivalente) na área especificada conforme mostrado.

COMANDO DE VÁLVULAS/BALANCIM

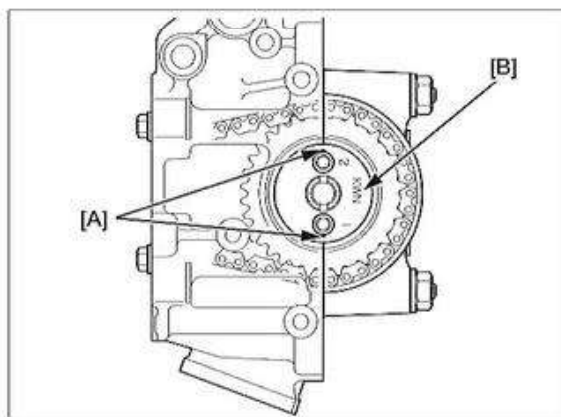

- Óleo do motor →2-13
- Líquido de arrefecimento →2-15
- Tampa do cabeçote →2-20
- Corpo de aceleração →2-8
- Bomba d'água →2-18



- Coloque o pistão no PMS do tempo de compressão. →2-19
- Certifique-se que as linhas de referência [A] na engrenagem do comando de válvulas estejam alinhadas com a superfície superior do cabeçote e que a marca [B] esteja na posição indicada (PMS).
- Se a marca da engrenagem do comando de válvulas não estiver na posição mostrada, gire a árvore de manivelas uma volta completa.





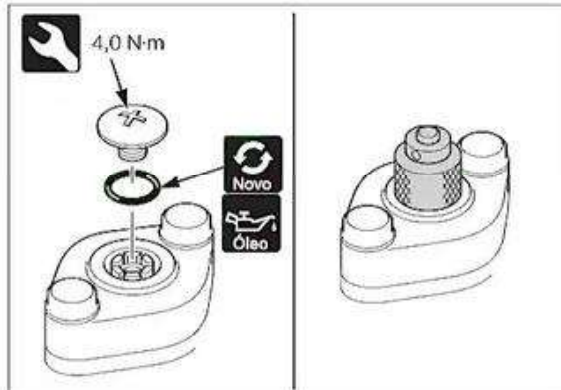

- Instale a ferramenta especial no corpo do tensionador e gire-o em sentido horário até que ele pare. Segure o elevador do tensionador empurrando a ferramenta especial enquanto alinha suas abas com as ranhuras do elevador do tensionador.

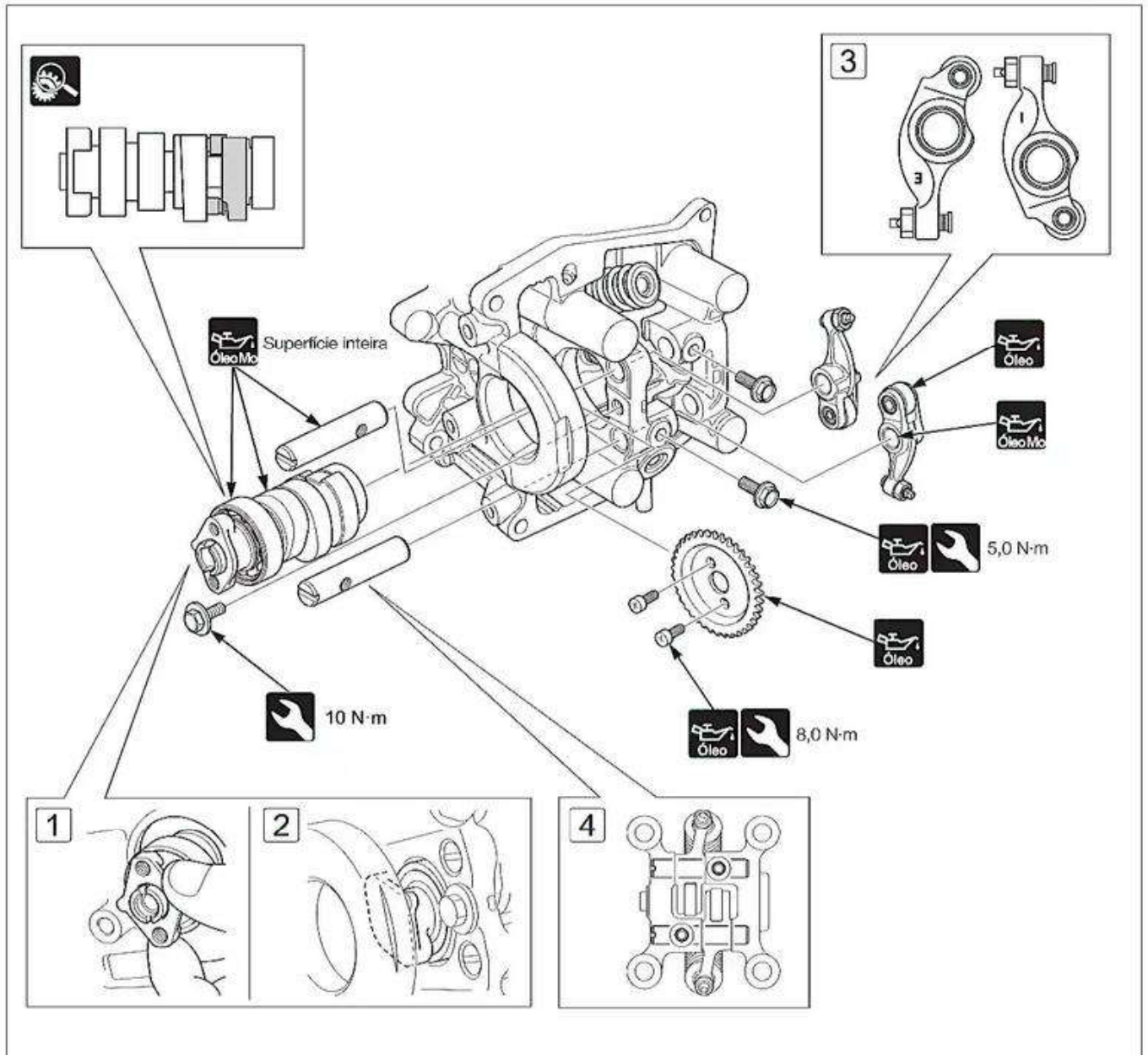
Limitador do tensionador: 070MG-0010100





-  • Gire o descompressor manualmente. Certifique-se que o descompressor funciona suavemente e que o contrapeso retorna à posição original.
-  • **1** Instale o comando de válvulas com a aba da flange voltada para trás.
-  • **2** Gire o comando de válvulas 180° de modo que a aba da flange fique voltada para frente conforme mostrado.
- **3** Os balancins de admissão e escape possuem marcas de identificação. "I" identifica o balancim de admissão e "E" o balancim de escape.
- **4** Insira os eixos do balancim no cabeçote usando uma chave de fenda alinhando os orifícios de parafuso no eixo e no cabeçote.
-  • Inspeção do comando de válvulas



COMBUSTÍVEL E MOTOR

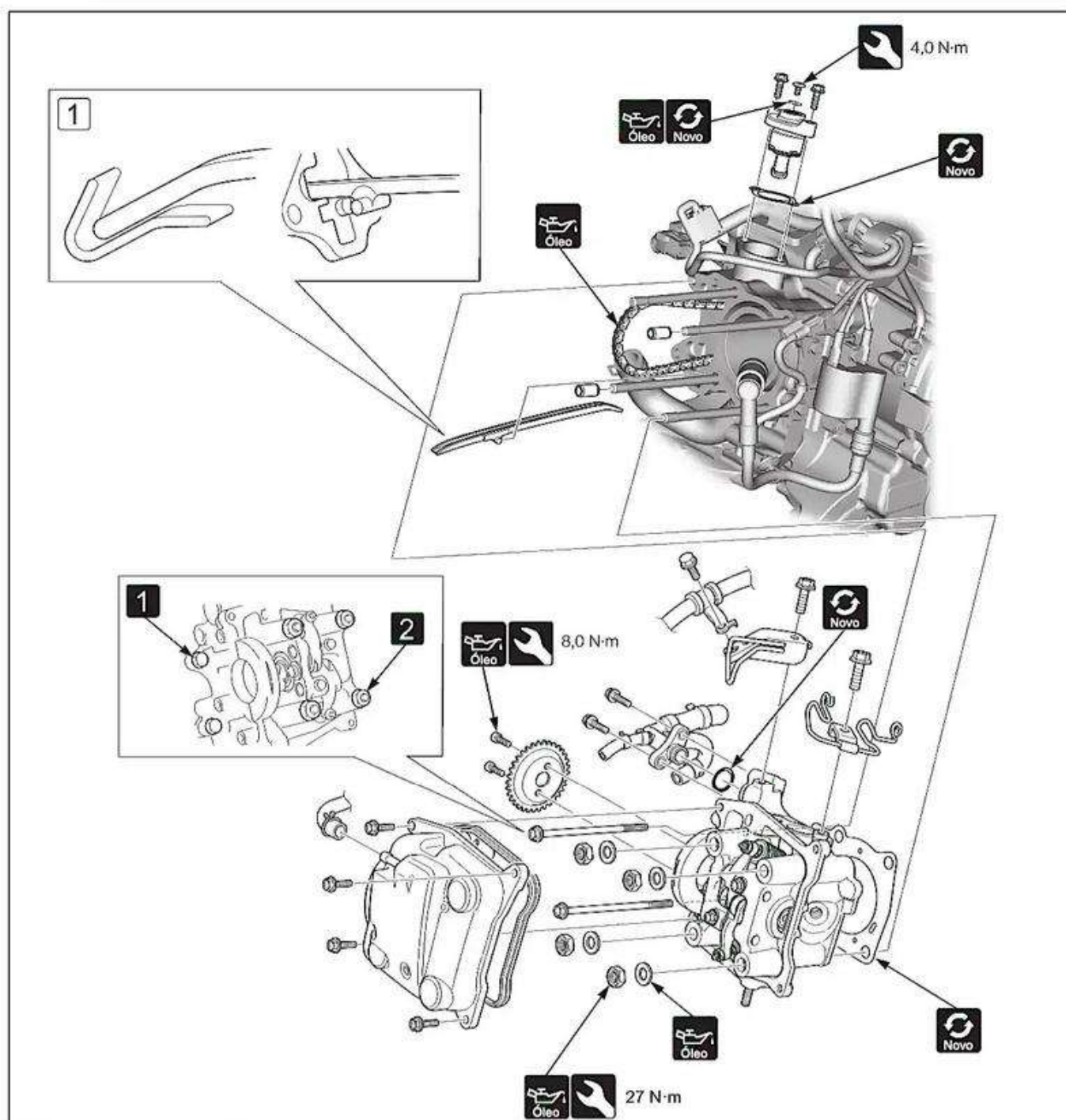

- Caixa de bateria →3-15
- Bomba d'água →2-18
- Tubo de escape/silenciador →3-19
- Tubo de admissão →2-8
- Vela de ignição →4-24
- Sensor de O_2 →4-22
- Sensor ECT →4-21
- **1** Remova os parafusos do cabeçote.
- **2** Afrouxe as porcas do cabeçote em um padrão cruzado em várias etapas.



- **1** Alinhe os pinos com as ranhuras.

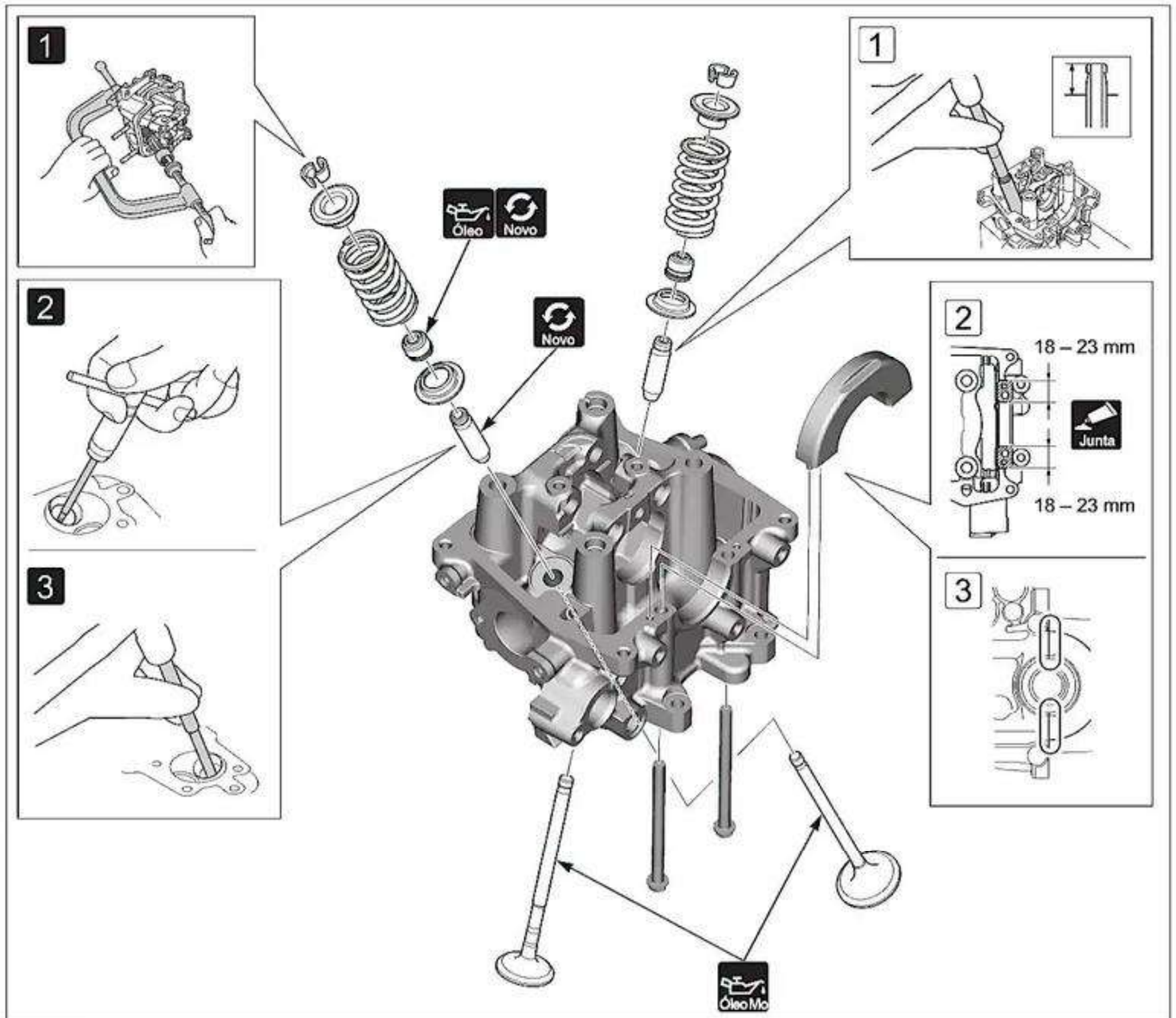

- 1 Remova as chavetas das válvulas.

Compressor de mola da válvula: 07757-0010000

Adaptador do compressor de mola da válvula: 07959-KM30101

- 2 Retifique a guia de válvula para remover acúmulos de carbono antes de medi-la. Insira o escariador pelo lado da câmara de combustão do cabeçote e sempre gire o escariador em sentido horário.

Escariador de guia de válvula, 5,0 mm: 07984-MA60001

- 3 Apoie o cabeçote e retire as guias de válvula do cabeçote pelo lado da câmara de combustão.

Instalador de guia de válvula, 4,8 mm: 07942-MA60000



- 1 Instale as novas guias de válvula no cabeçote até a projeção especificada a partir do cabeçote.

PROJEÇÃO DA GUIA DE VÁLVULA:

Admissão: 10,65 – 10,95 mm

Escape: 11,05 – 11,35 mm

Ajustador de guia de válvula: 07743-0020000

- 2 Aplique selador líquido (Three Bond 1215, 1207B, LOCTITE 5060S, 5020 ou equivalente) na área especificada conforme mostrado. Instale o fixador da bomba d'água alinhando os pinos com os orifícios do cabeçote.
- 3 Após apertar os parafusos, limpe o excesso de selador da área de junção da bomba d'água e das superfícies de contato da junta da tampa do cabeçote.



- Inspeção da válvula e mola da válvula
- Inspeção da guia de válvula
- Inspeção do assento da válvula



TENSIONADOR DA CORRENTE DE SINCRONISMO

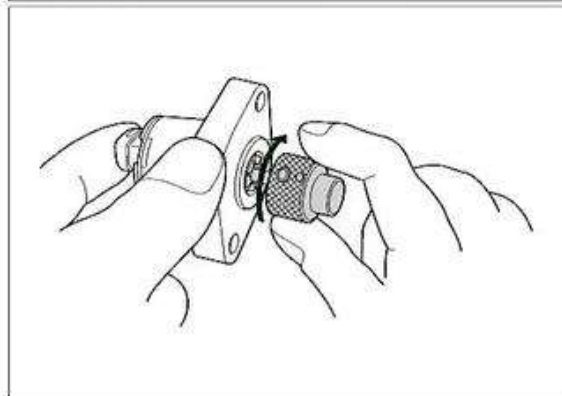
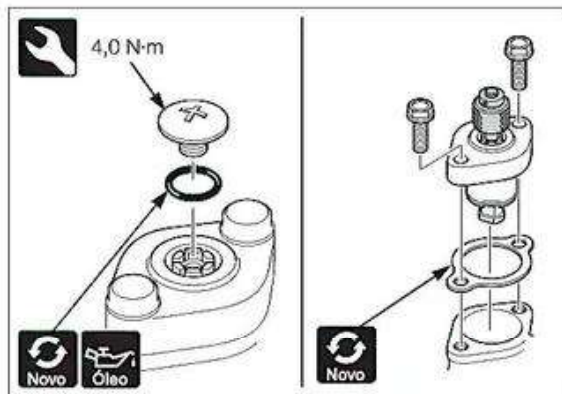

- Corpo de aceleração → 2-8
- Instale a ferramenta especial no corpo do tensionador e gire-o no sentido horário até ele parar. Segure o elevador do tensionador puxando a ferramenta especial enquanto estiver alinhando as saliências da ferramenta com as ranhuras do elevador.

Limitador do tensionador: 070MG-0010100



- Verifique o funcionamento do elevador do tensionador da corrente de sincronismo.
 - O eixo do tensionador não deve entrar na carcaça ao ser empurrado.
 - Quando girado no sentido horário com o limitador do tensionador, o eixo do tensionador deve ser puxado para dentro da carcaça. O eixo deverá se sobressair do corpo assim que o limitador do tensionador for liberado.



CILINDRO/PISTÃO

- Esse serviço pode ser feito com o motor instalado no chassi.

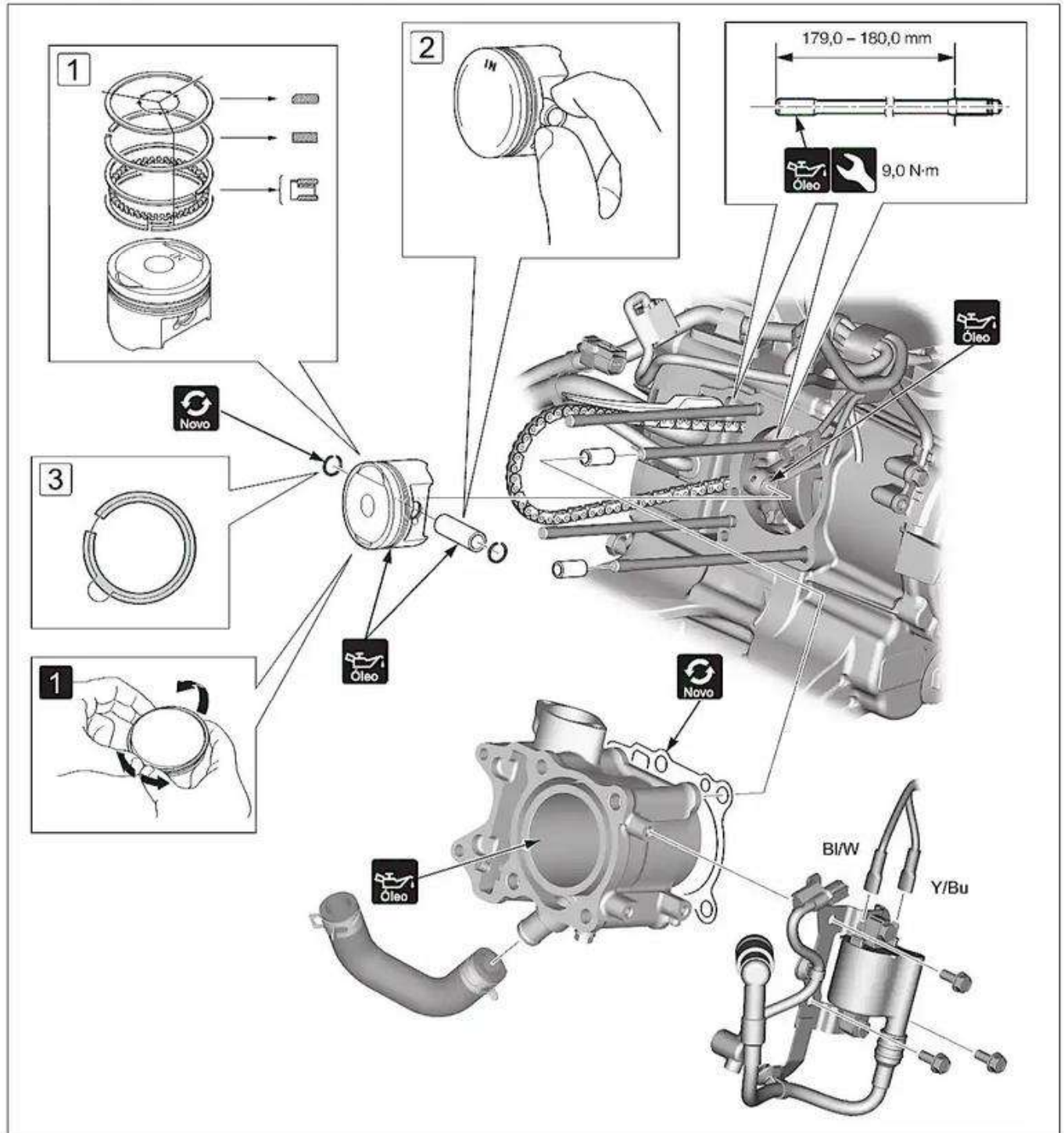

- Cabeçote →2-19
- Tensionador da corrente de sincronismo →2-24
- **1** Abra os anéis do pistão e remova-os levantando pelo ponto oposto a abertura.
- **1** Instale cuidadosamente os anéis do pistão nas canaletas com as marcas voltadas para cima.
- **2** Instale o pistão com a marca "IN" voltada para o lado da admissão.
- **3** Não alinhe a abertura da presilha do pino do pistão com o recorte do pistão.
- Inspeção do pistão e anéis de pistão
- Inspeção do cilindro





TRANSMISSÃO

POLIA MOTORA/CORREIA DE TRANSMISSÃO

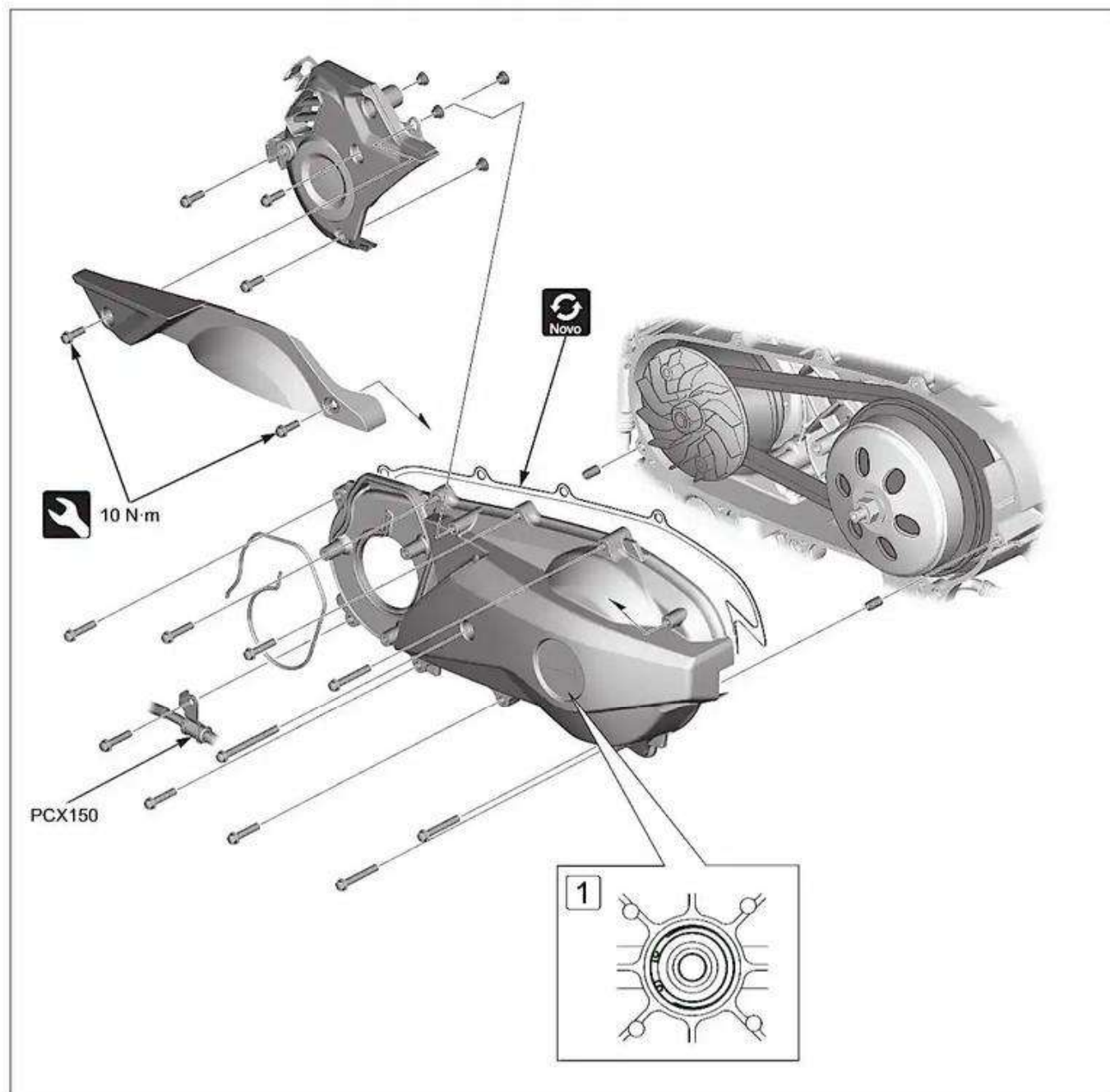

• Carenagem do assoalho esquerdo → 3-12



• [1] Limpe qualquer graxa ou óleo residual da bucha do rolamento na tampa do cárter esquerdo.

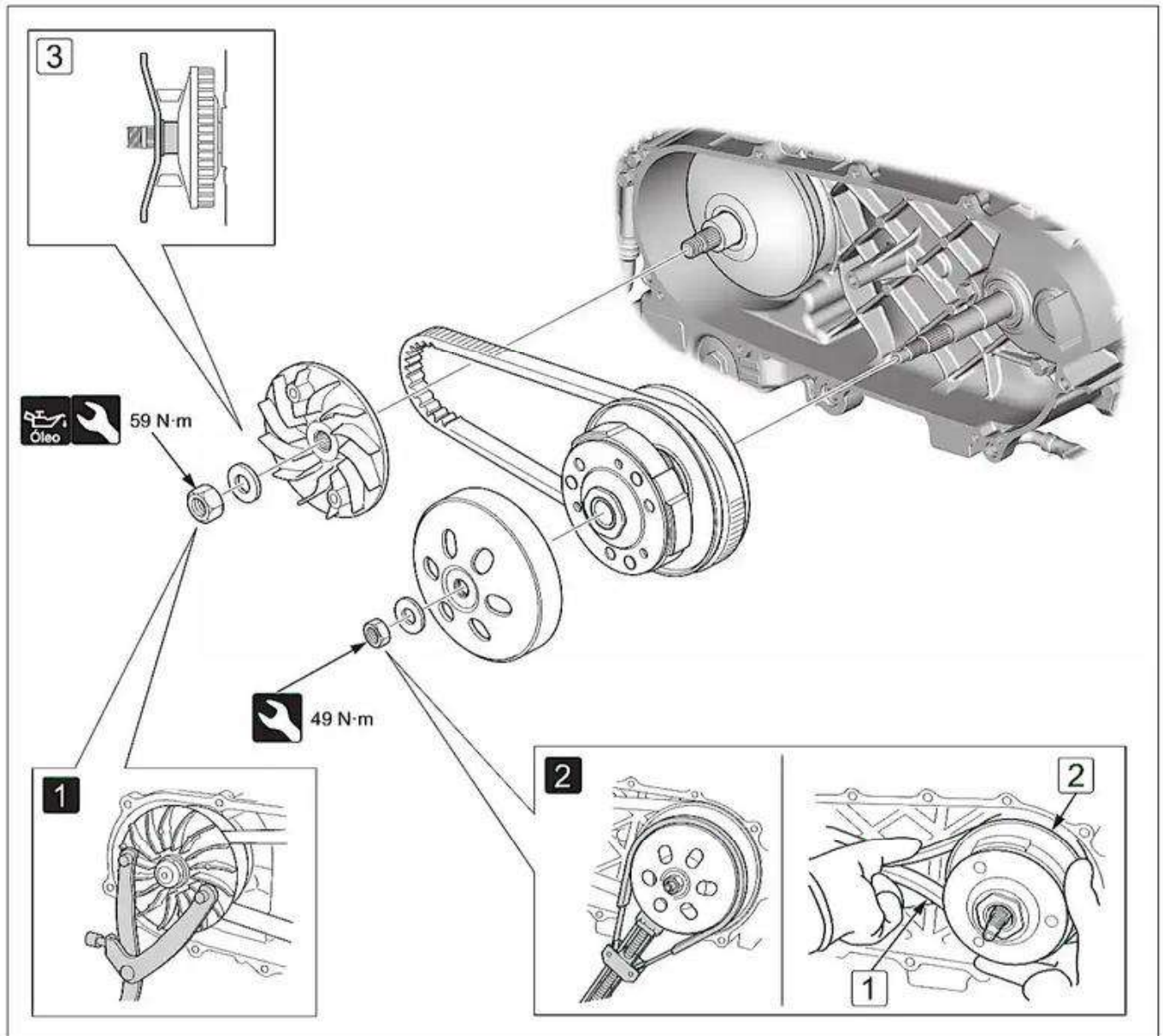

• Tampa do cárter esquerda → 2-26

• **1** Segure a face da polia motora com a ferramenta especial e solte a sua porca.

Fixador universal: 07725-0030000

• **2** Segure a campana de embreagem com a ferramenta especial e solte a sua porca. Segurar a roda traseira ou o freio traseiro irá danificar o sistema de redução final.

Fixador de volante: 07725-0040001



• **1** Limpe os resíduos de graxa ou óleo da face movida e da correia de transmissão.

• **2** Segure o conjunto da embreagem/polia movida e comprima a mola da face movida girando a face movida móvel em sentido horário até que ela pare. Instale a campana de embreagem alinhando suas estrias com as estrias do eixo movido.

• **3** Posicione a correia de transmissão e instale a face da polia motora alinhando suas estrias com as estrias da árvore de manivelas.

Certifique-se que a face da polia motora esteja completamente assentada no cubo da face motora.



• Inspeção da face da polia motora

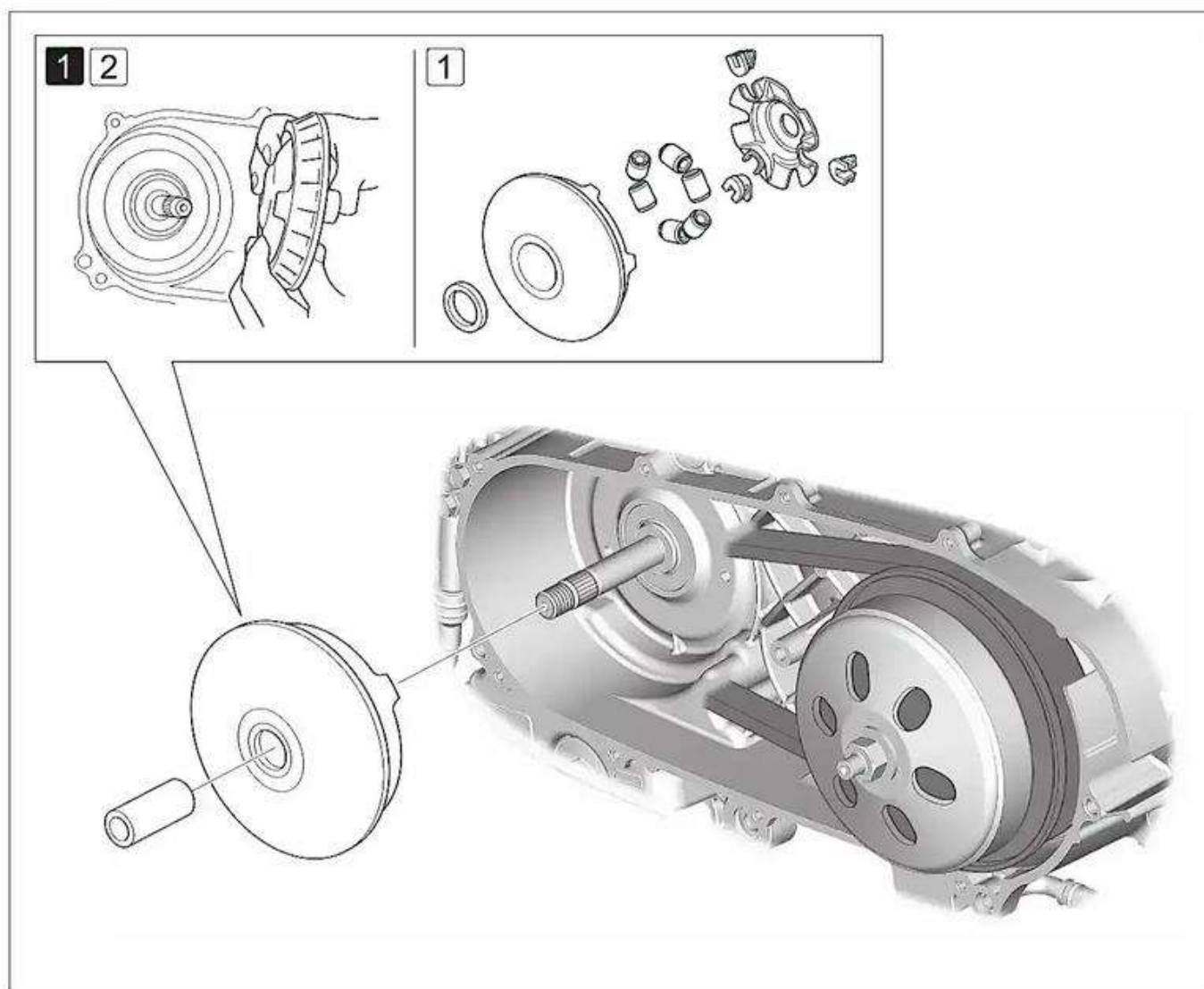

- Tampa do cárter esquerdo → 2-26
- Face da polia motora → 2-26
- **1** Remova o conjunto da face móvel motora enquanto segura a parte traseira da face e do cubo da face motora.
- **1** Limpe resíduos de graxa ou óleo dos roletes de contrapeso e da face móvel motora.
- **2** Limpe resíduos de graxa ou óleo da face motora e da correia de transmissão.
- Instale o conjunto da face motora móvel na árvore de manivelas enquanto segura a placa e o cubo da face motora.
- Inspeção do rolete de contrapeso, face motora móvel e cubo





EMBREGEM/POLIA MOVIDA

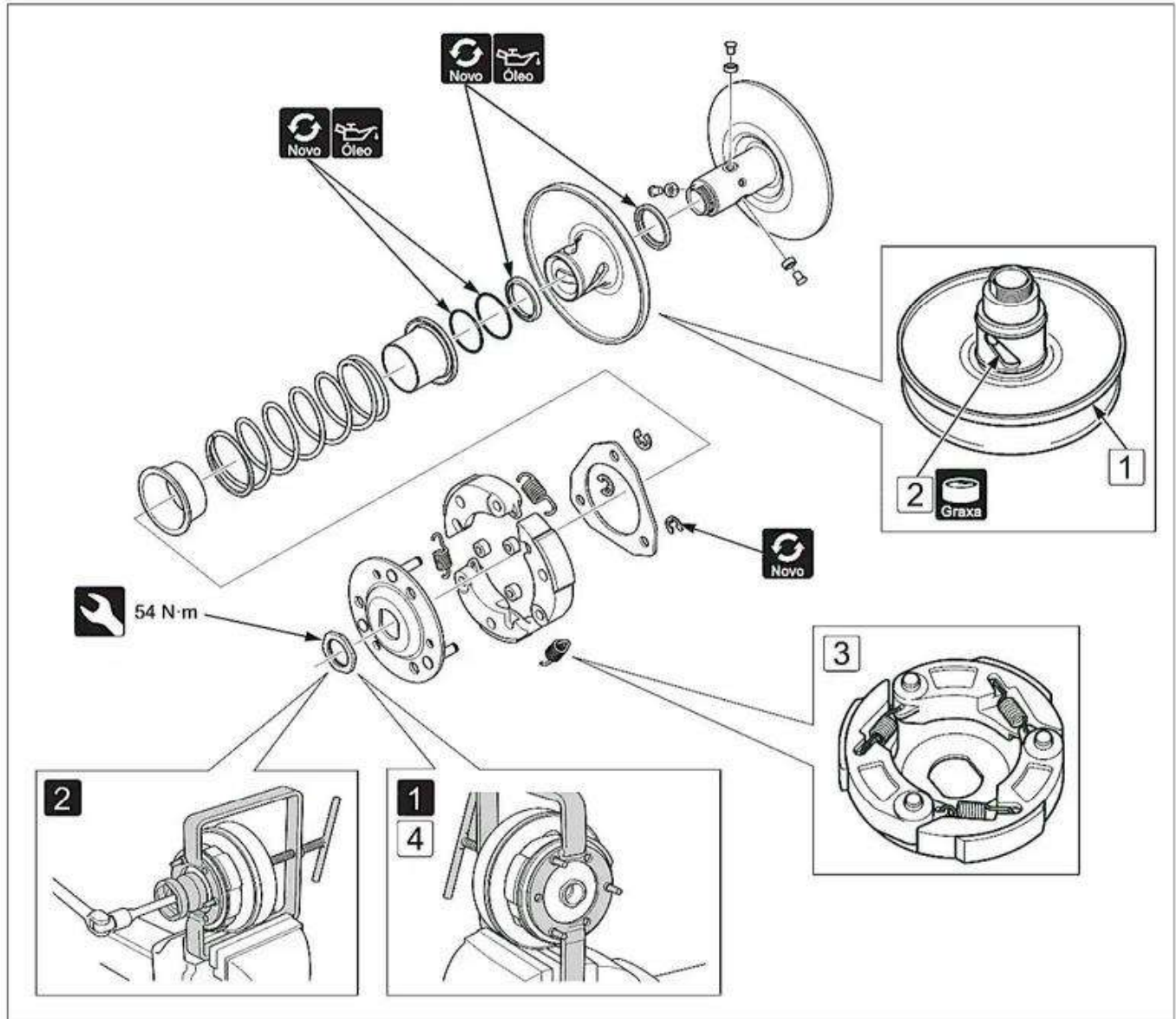

- Polia movida → 2-26

- **1** Posicione o compressor de mola de embreagem na embreagem/polia movida alinhando as saliências do compressor com os orifícios da embreagem.

Compressor de mola de embreagem: 07LME-GZ40201

- **2** Remova a porca da embreagem/polia movida.

Chave soquete, 39 x 41 mm 07GMA-KS40100



- **1** Limpe resíduos de graxa ou óleo da face da polia. Instale a face móvel movida na face movida. Instale os rolamentos guia e os pinos guia.

- **2** Aplique 1,7 – 2,2 g de graxa (Shell ALVANIA R3, NIPPON OIL POWERNOC WB3, IDEMITSU AUTOREX B ou equivalente) em cada ranhura guia.

- **3** Prenda as extremidades da mola nos furos da sapata de embreagem com suas extremidades longas voltadas para os furos centrais e as extremidades curtas voltadas para os furos próximos da sapata, conforme mostrado.

- **4** Posicione o compressor de mola de embreagem no conjunto da embreagem/polia movida alinhando as saliências do compressor com os orifícios da embreagem.

Compressor de mola de embreagem. 07LME-GZ40201

Comprima a mola da face movida enquanto alinha o recorte nas roscas da face movida com o orifício da placa motora e então, instale a porca da embreagem/polia movida e aperte-a.



- Inspeção da campana de embreagem, sapata de embreagem e face movida



SUBSTITUIÇÃO DO ROLAMENTO

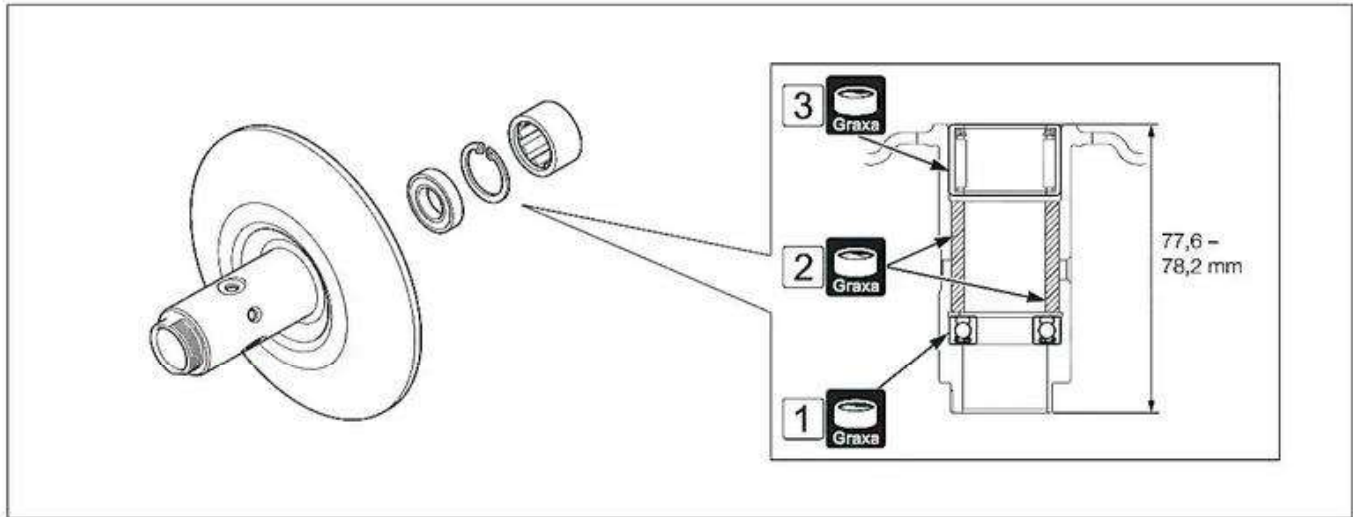

- 
 1 Cubra o novo rolamento de esferas com graxa (NIPPON OIL P/U N6B, N6C ou equivalente). Instale o rolamento de esferas uniformemente na face movida até que esteja completamente assentado com o seu lado selado voltado para baixo.
- 2 Aplique 7,3 – 8,3 g de graxa (Shell ALVANIA R3, NIPPON OIL POWERNOC WB3, IDEMITSU AUTOREX B ou equivalente) na superfície interna da face movida conforme mostrada.
- 3 Aplique graxa (Shell RETINEX LX2, NIPPON OIL P/U N6B ou equivalente) no novo rolamento de agulhas. Posicione o rolamento de agulhas com o seu lado selado voltado para cima. Pressione o rolamento de agulhas na face movida até que esteja nivelado com sua superfície conforme mostrado.

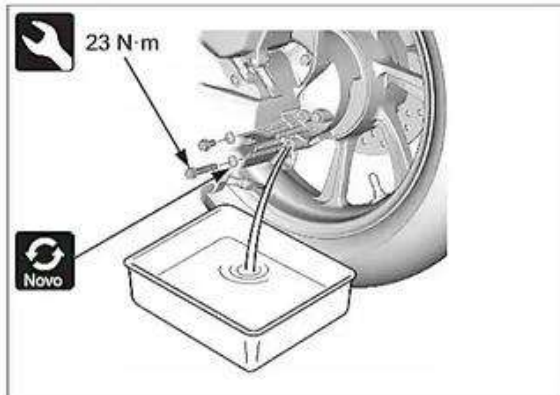

CAIXA DE REDUÇÃO FINAL

SUBSTITUIÇÃO DO ÓLEO DA REDUÇÃO

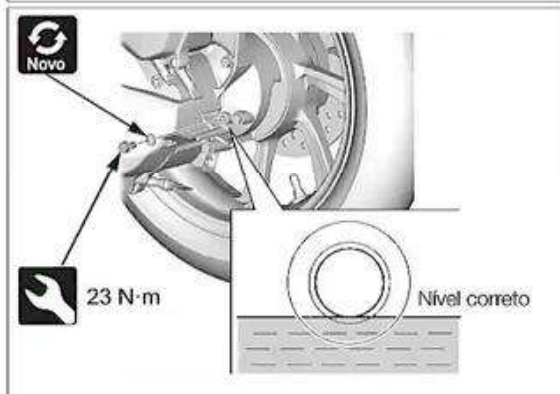

- 
 Coloque um recipiente de drenagem de óleo sob a caixa de redução final para coletar o óleo.
- Gire a roda traseira lentamente e drene o óleo.



- 
 Abasteça a caixa de redução final com o óleo recomendado até o nível correto.
- 
ÓLEO RECOMENDADO:
 Óleo para motores de motocicletas SAE 10W-30 SL ou superior
 A Honda recomenda a utilização do lubrificante:
ÓLEO GENUÍNO HONDA
SAE 10W-30 SL
JASO MA

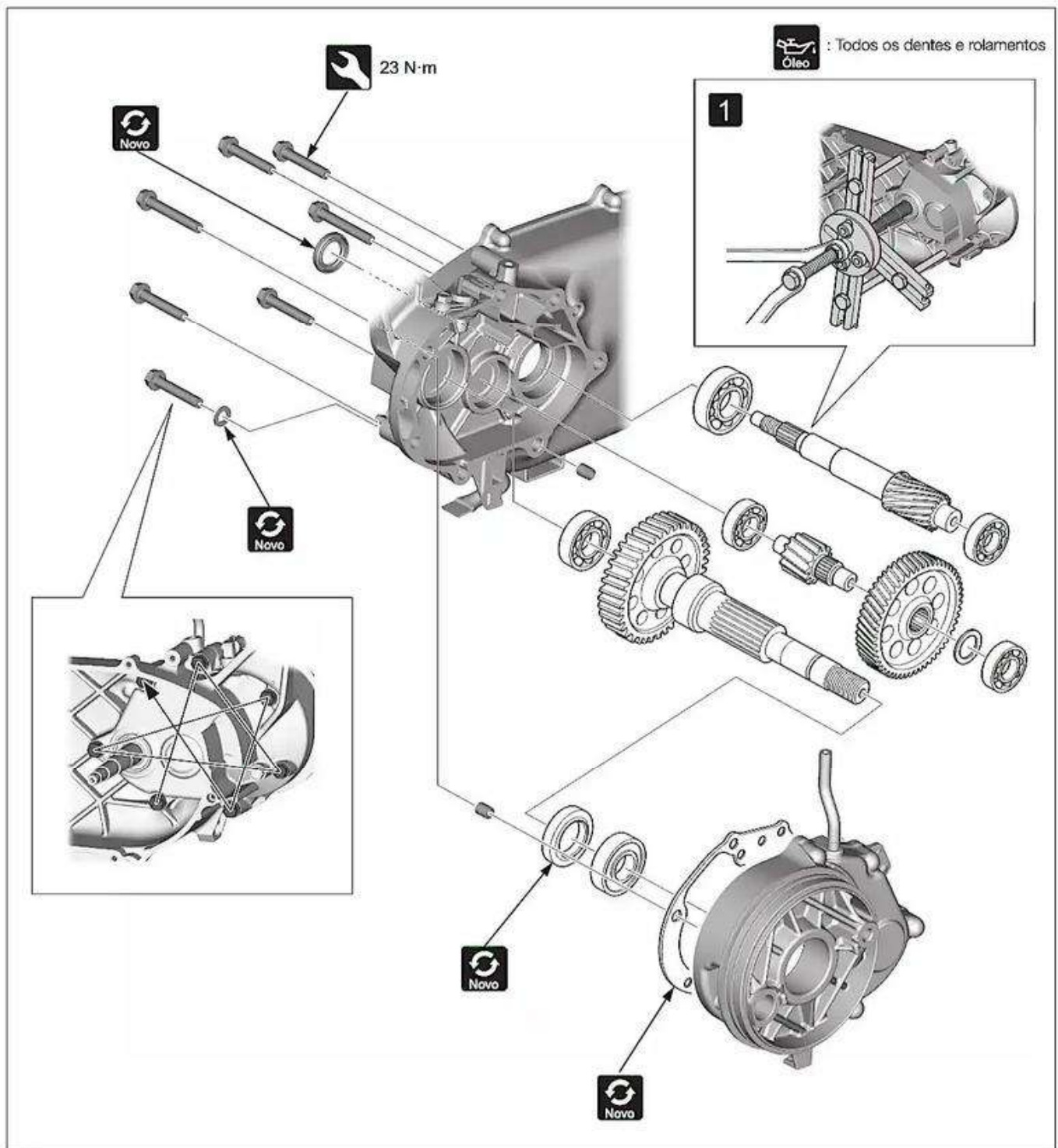

-  • Óleo da redução final →2-30
- Embreagem/polia movida →2-29
- Roda traseira →3-27
- Sapatas do freio traseiro (PCX150) →3-40
- Protetor do sensor VS →4-49
- Afrouxe os parafusos da caixa de redução final em um padrão cruzado.
- **1** Eixo de tração pelo cárter esquerdo
Extrator de carcaça: 07SMC-0010001



SUBSTITUIÇÃO DO ROLAMENTO

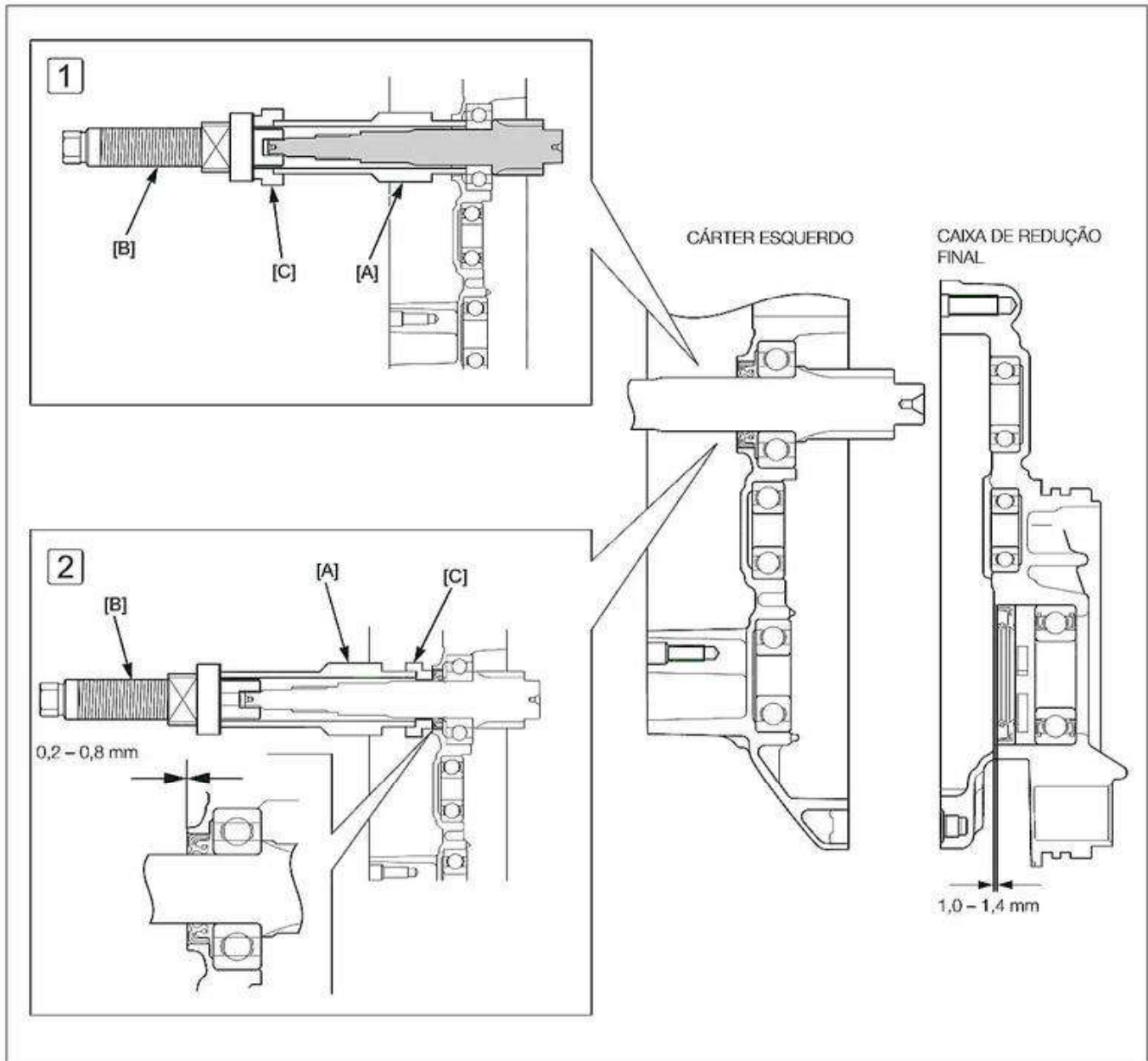

- 1 Puxe o eixo de tração para dentro do rolamento até que esteja completamente assentado.
- 2 Instale o retedor de óleo no cárter esquerdo de modo que sua profundidade fique como mostrado.
 - [A] Espaçador de montagem: 07965-GM00100
 - [B] Eixo de montagem: 07965-1660200
 - [C] Adaptador do espaçador de montagem: 07965-GM00200



ALTERNADOR/MOTOR DE PARTIDA

- Esse serviço pode ser feito com o motor instalado no chassi.

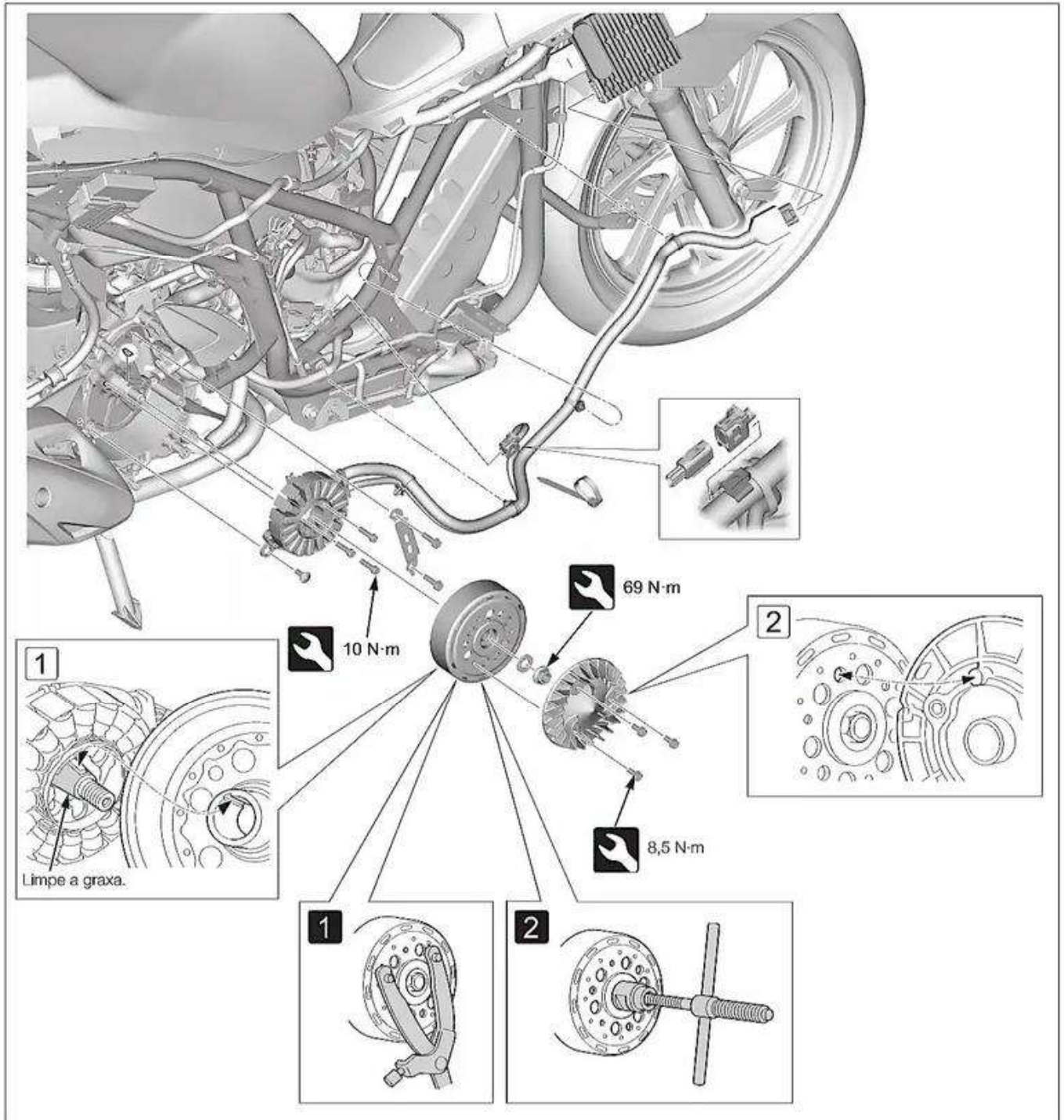

- Carenagem dianteira direita →3-9

- Radiador →2-17

- **1** Fixe o volante com a ferramenta especial para remover a porca.

Fixador universal: 07725-0030000

- **2** Volante

Extrator do volante: 07733-0010000



- Limpe completamente a graxa da árvore de manivelas e do volante.

- **1** Instale o volante na árvore de manivelas alinhando o encaixe da chaveta no volante com a chaveta.

- **2** Instale a ventoinha de arrefecimento alinhando sua saliência com o orifício no volante.



CÁRTER/ÁRVORE DE MANIVELAS

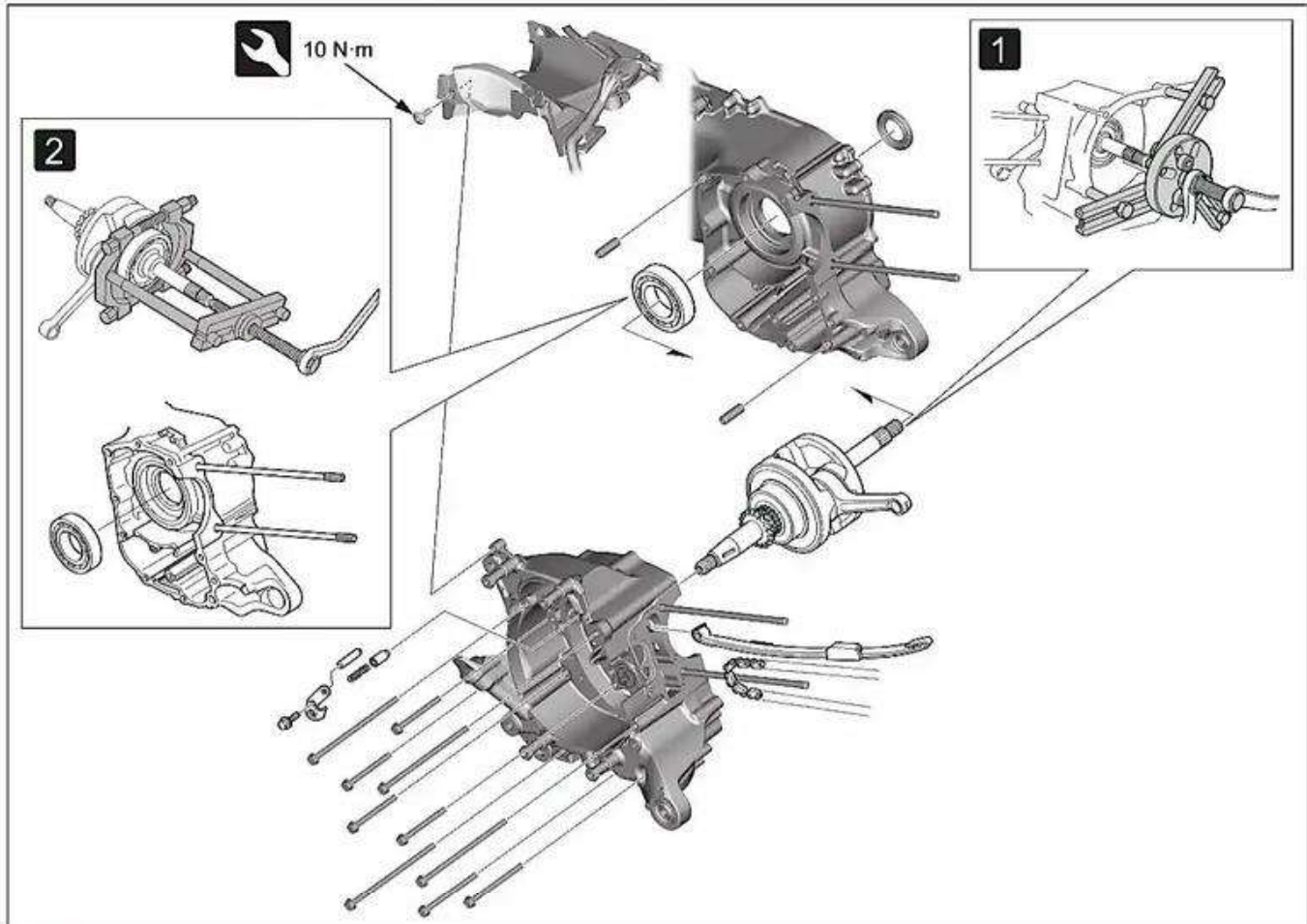

- Conjunto do motor → 2-36
 - Cavalete central → 3-18
 - Cilindro/pistão → 2-25
 - Polia motora → 2-26
 - Polia movida → 2-29
 - Bomba de óleo → 2-14
 - Caixa de redução final → 2-30
- Remova os parafusos do cárter em um padrão cruzado.
- Posicione o cárter esquerdo virado para baixo e faça a separação.
- 1 Cárter direito do cárter esquerdo
Extrator de carcaça: 07SMC-0010001
- Se o rolamento da árvore de manivelas permanecer no cárter esquerdo, remova-a pelo lado direito.
- 2 Rolamento da árvore de manivelas ou do cárter esquerdo
Extrator de rolamento universal: 07631-0010000

INSPEÇÃO DE EMPENAMENTO DA ÁRVORE DE MANIVELAS

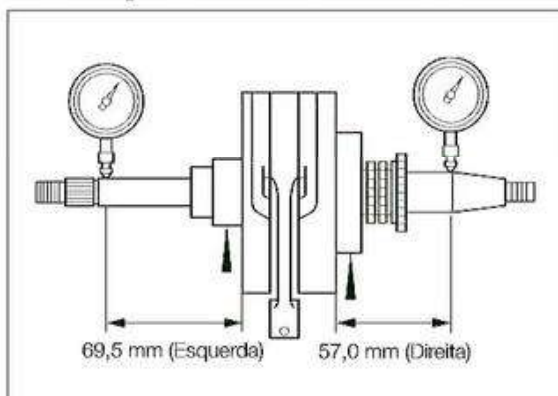

- Apoie a árvore de manivelas em blocos "V" e meça o empenamento usando um relógio comparador.
Empenamento: (Esquerda) 0,05 mm/(Direita) 0,03 mm

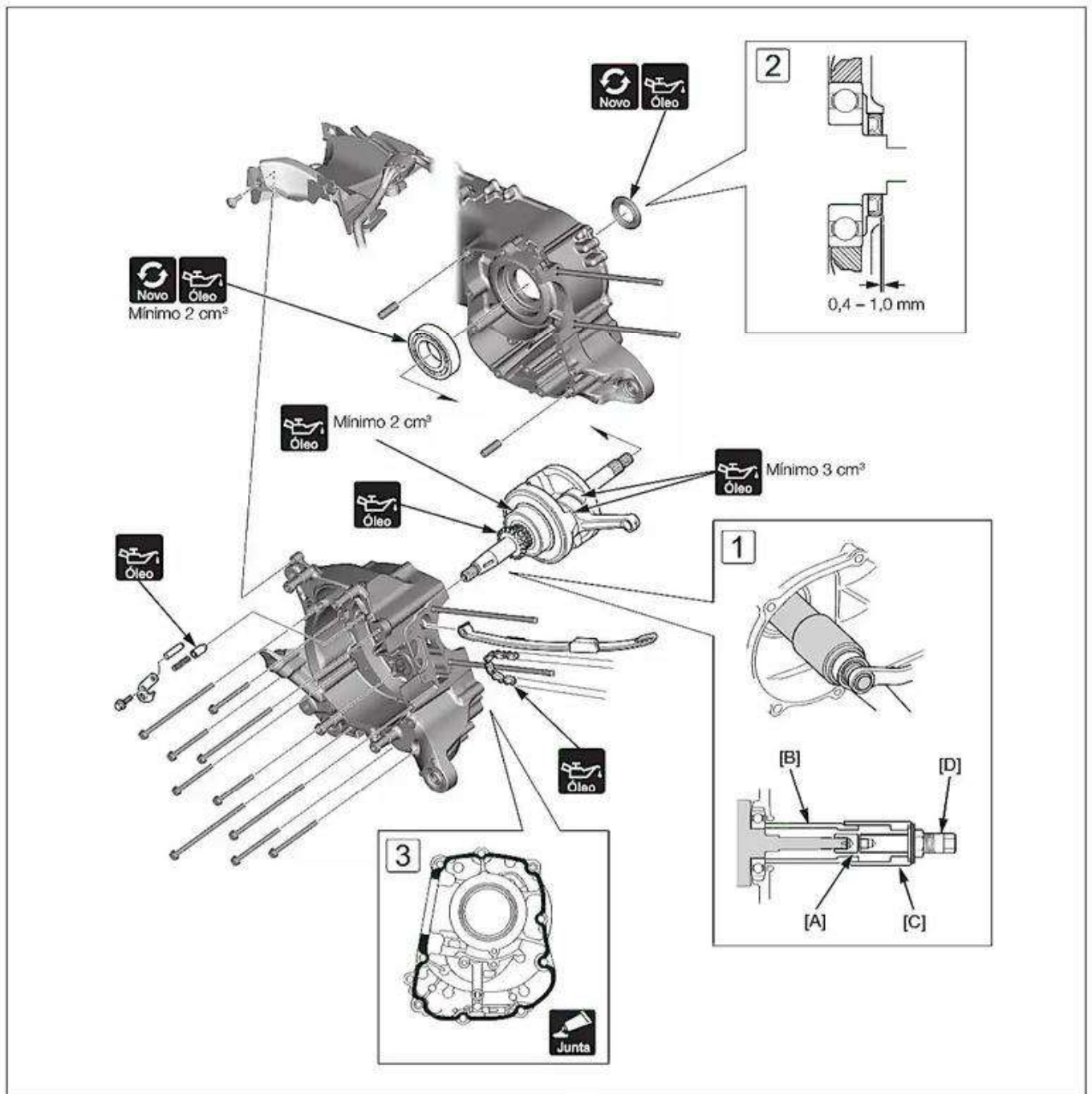

- 1 Puxe a árvore de manivelas para dentro do rolamento até que esteja completamente assentada enquanto posiciona a biela na abertura da camisa do cilindro no cárter esquerdo.
[A] Adaptador do eixo de montagem: 07WMF-KFF0200
[B] Espaçador de montagem A: 07965-VM00100
[C] Espaçador de montagem B: 07931-KF00100
[D] Eixo de montagem: 07965-VM00200

- 2 Instale o novo retentor de óleo no cárter esquerdo de modo que a profundidade fique como mostrado.
Instalador, 40 mm: 07746-0030100
Adaptador do instalador, 35 mm: 07HMD-MR70100

- 3 Aplique selador líquido (Three Bond 1215, 1207B, LOCTITE 5060S, 5020 ou equivalente) na superfície de contato do cárter direito.



- Inspeção da árvore de manivelas
- Inspeção da biela



CONJUNTO DO MOTOR

PCX150A

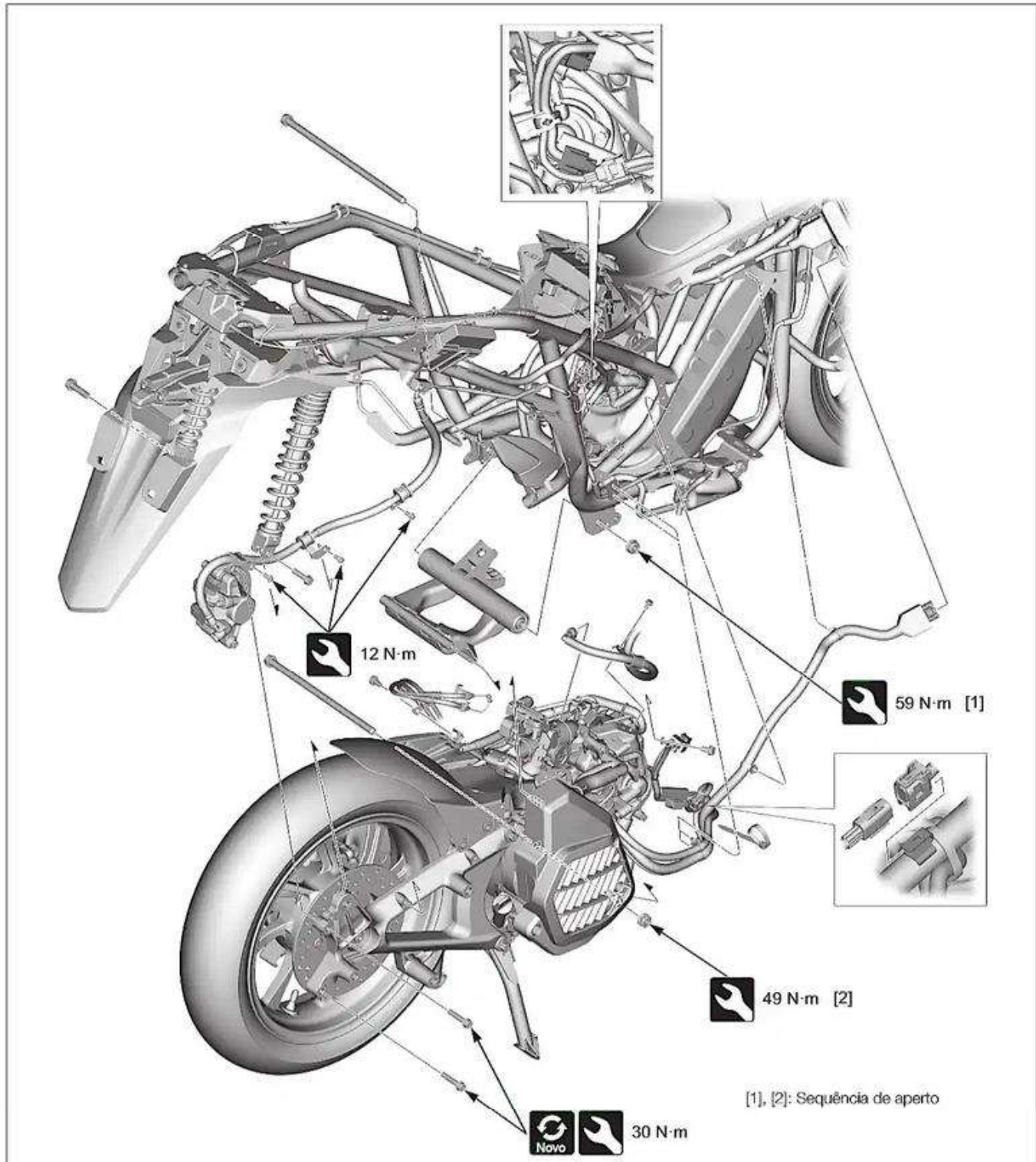





- Carenagem dianteira direita →3-9
- Filtro de ar →2-7
- Tubo de escape/silenciador →3-19
- Conexão rápida (lado do injetor de combustível) →2-2

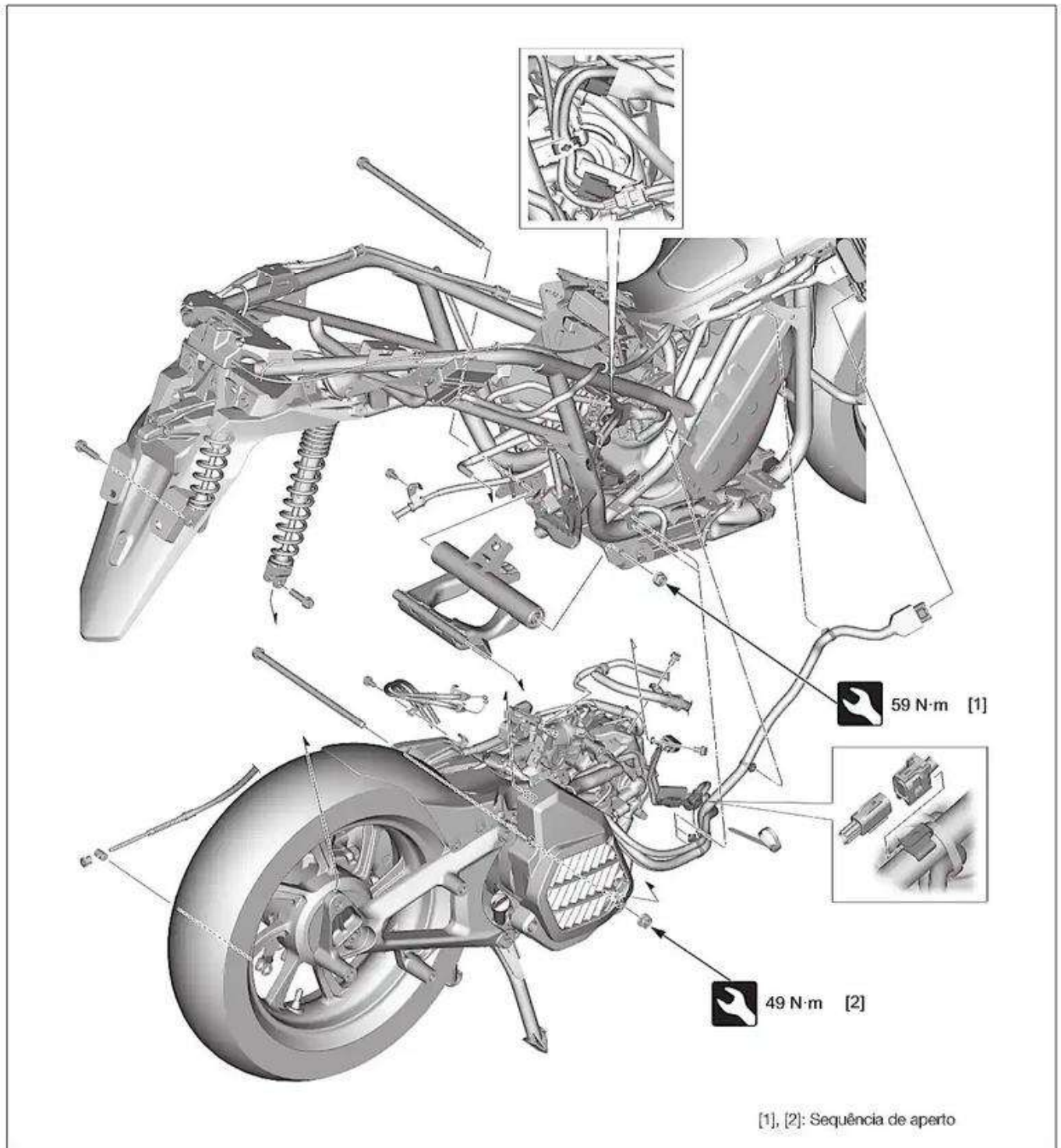

PCX150



-  • Carenagem dianteira direita →3-9
-  • Filtro de ar →2-7
-  • Tubo de escape/silenciador →3-19
-  • Conexão rápida (lado do injetor de combustível) →2-2

NOTAS

3. QUADRO E CHASSI

CARENAGENS	3-2	COLUNA DE DIREÇÃO.....	3-26
CAVALETE CENTRAL	3-18	RODA TRASEIRA	3-27
CAVALETE LATERAL	3-19	SUSPENSÃO TRASEIRA	3-30
TUBO DE ESCAPE/SILENCIADOR....	3-19	CBS	3-31
RODA DIANTEIRA.....	3-20	FREIO DIANTEIRO.....	3-34
GARFO.....	3-22	FREIO TRASEIRO	3-40
GUIDÃO	3-24		





CARENAGENS

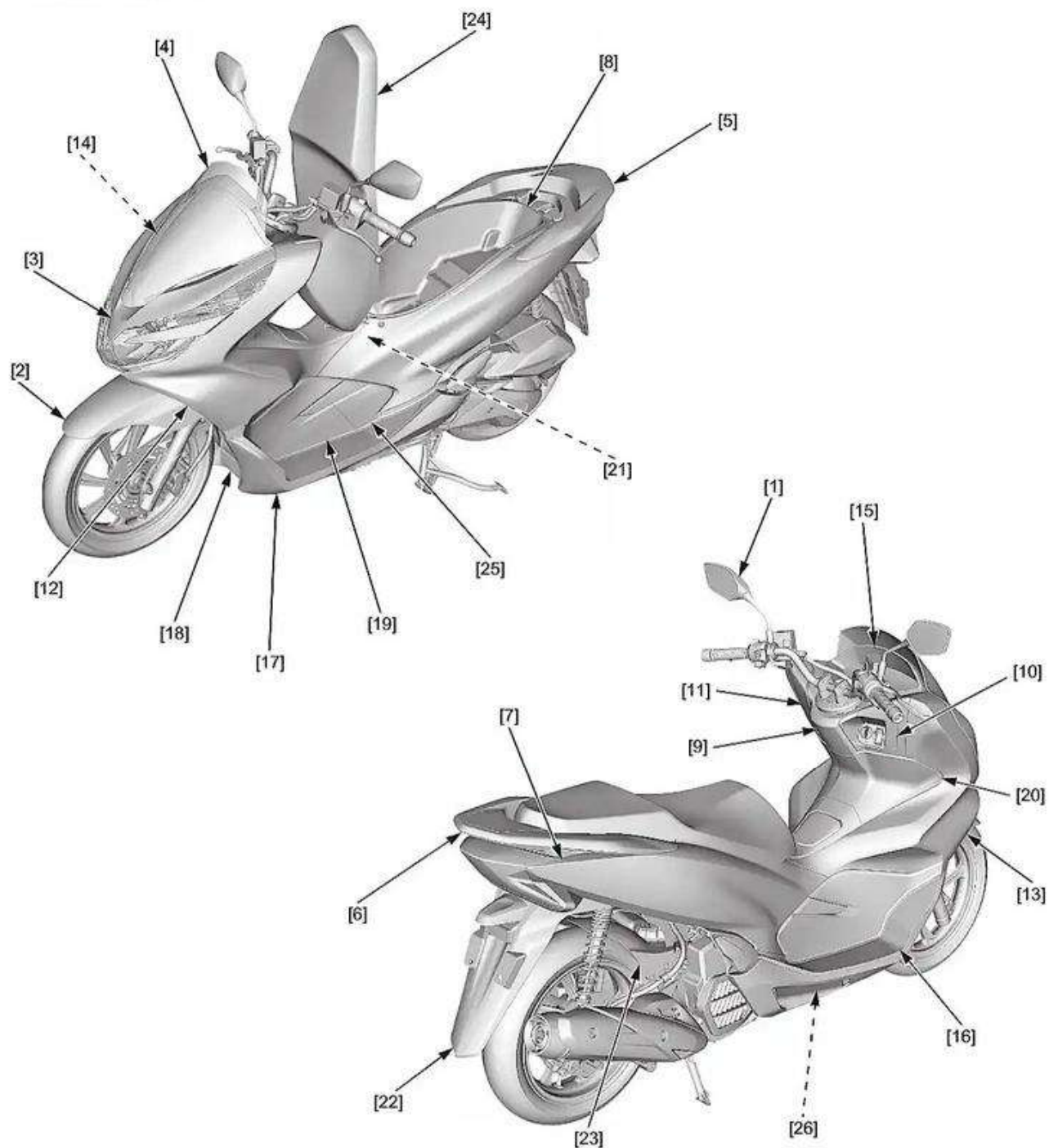

- [1] Espelho retrovisor →3-3
- [2] Para-lama dianteiro →3-3
- [3] Moldura frontal →3-4
- [4] Bolha →3-4
- [5] Capa da alça do passageiro →3-5
- [6] Alça do passageiro →3-5
- [7] Carenagem traseira →3-6
- [8] Bagageiro →3-7
- [9] Capa interior superior →3-7

- [10] Capa interior superior direita →3-8
- [11] Capa interior superior esquerda →3-8
- [12] Carenagem dianteira esquerda →3-9
- [13] Carenagem dianteira direita →3-9
- [14] Capa do painel de instrumentos dianteira →3-10
- [15] Capa do painel de instrumentos traseira →3-10
- [16] Tapete →3-11
- [17] Carenagem do assoalho →3-12

- [18] Capa inferior dianteira →3-13
- [19] Assolho →3-13
- [20] Capa interior →3-14
- [21] Caixa de bateria →3-15
- [22] Paralama traseiro A →3-16
- [23] Paralama traseiro C →3-16
- [24] Assento →3-17
- [25] Capa de manutenção →3-17
- [26] Capa inferior →3-18



ESPELHO RETROVISOR

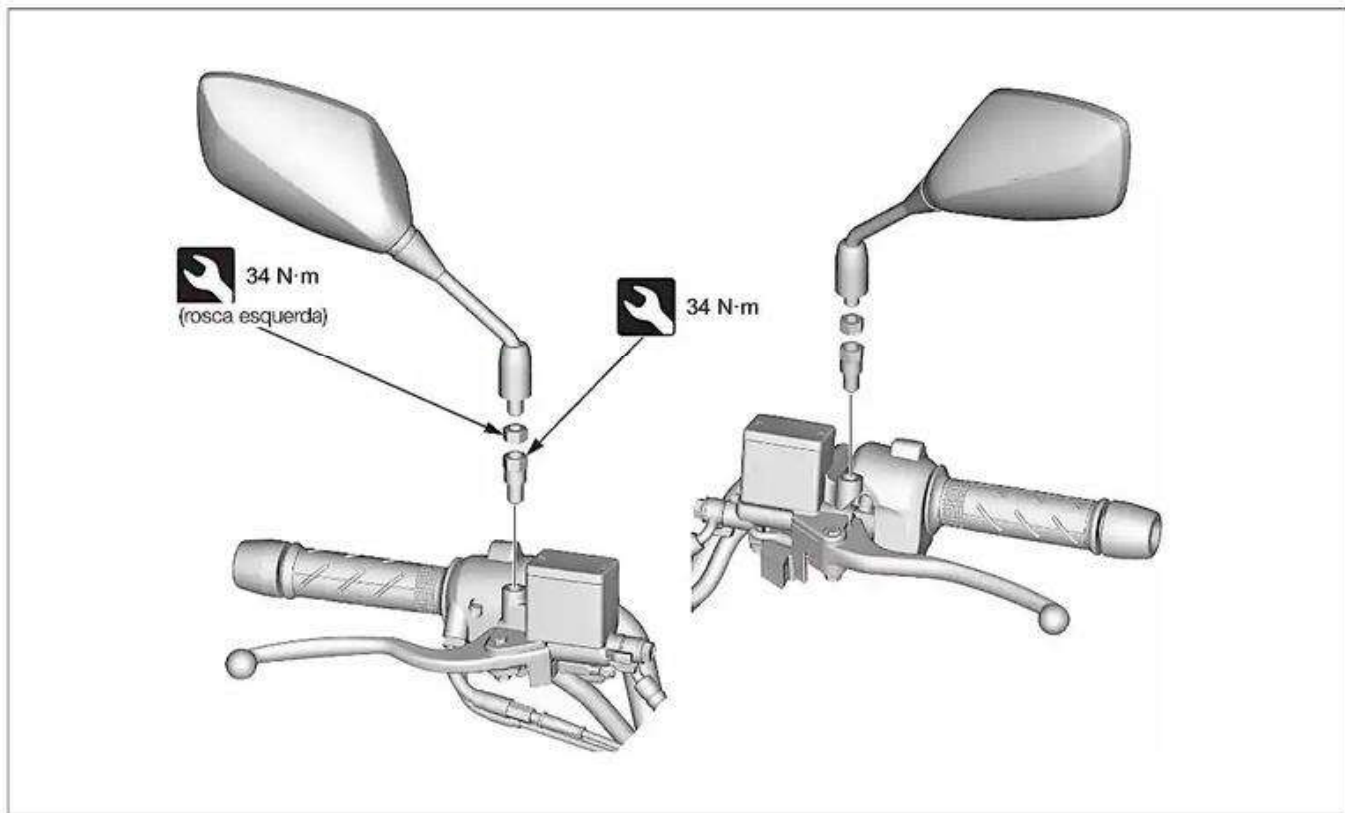

PARALAMA DIANTEIRO

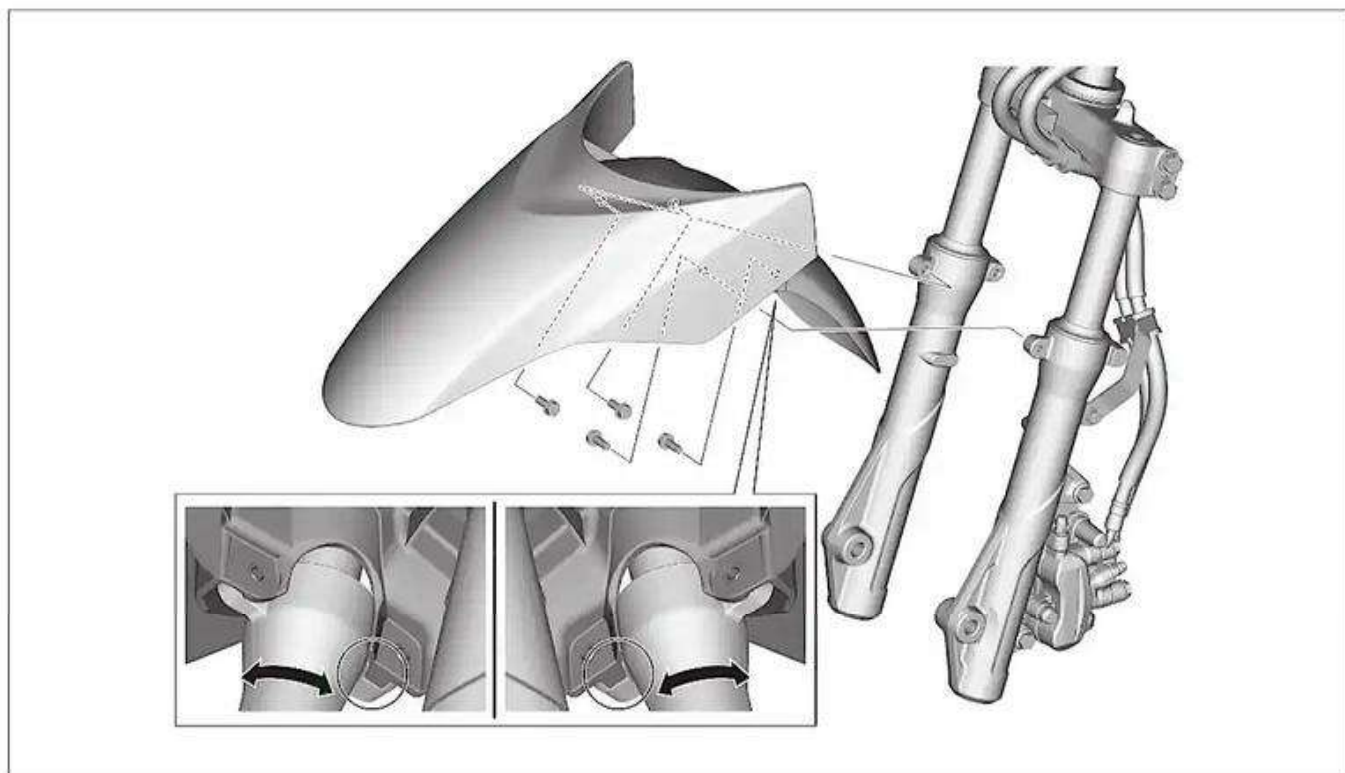

• Roda dianteira →3-20



MOLDURA FRONTAL

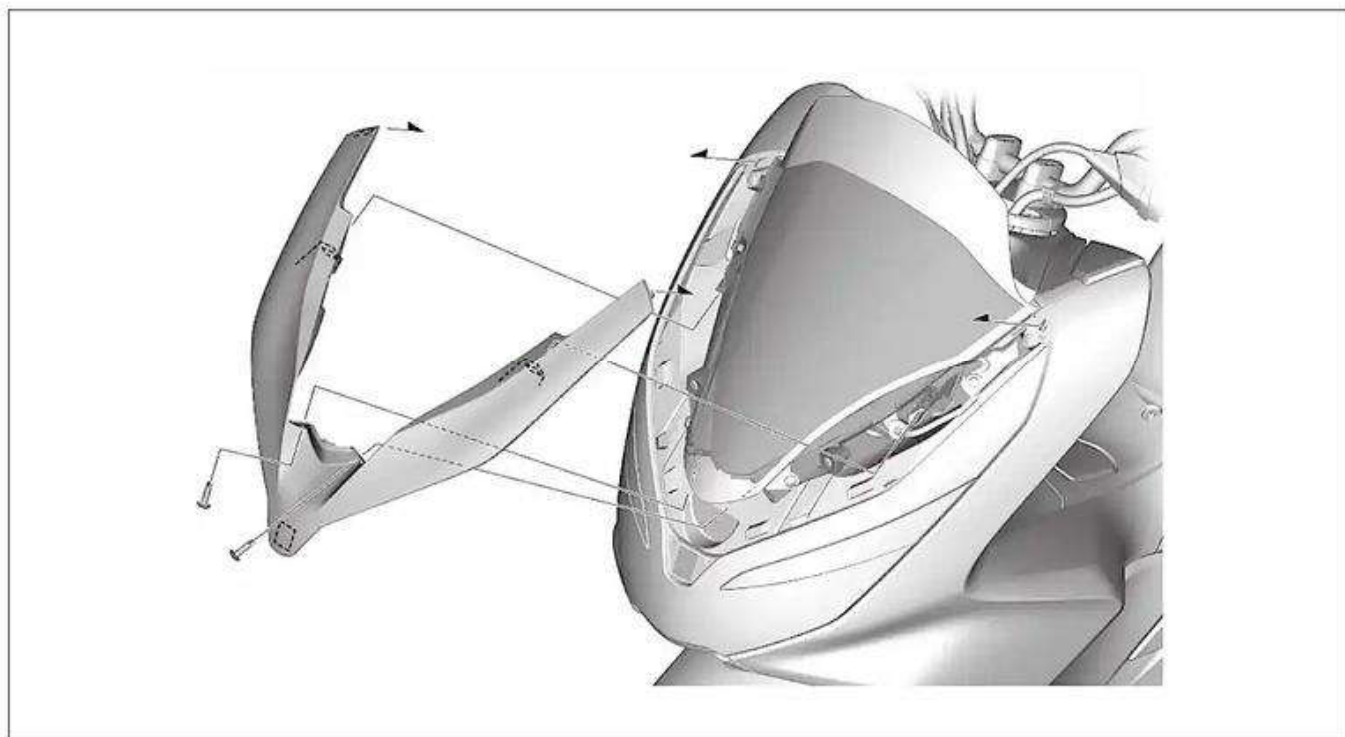

BOLHA

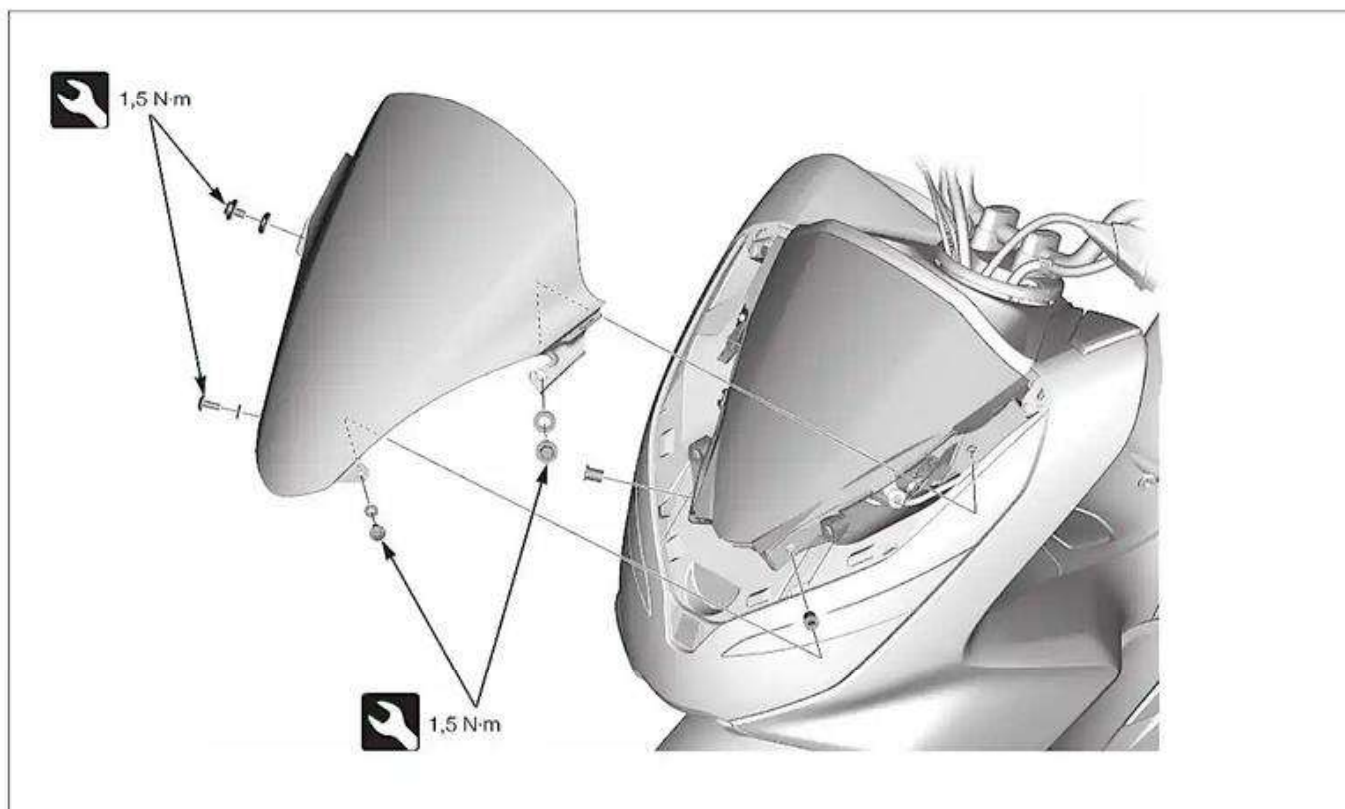

 • Moldura frontal →3-4



CAPA DA ALÇA DO PASSAGEIRO

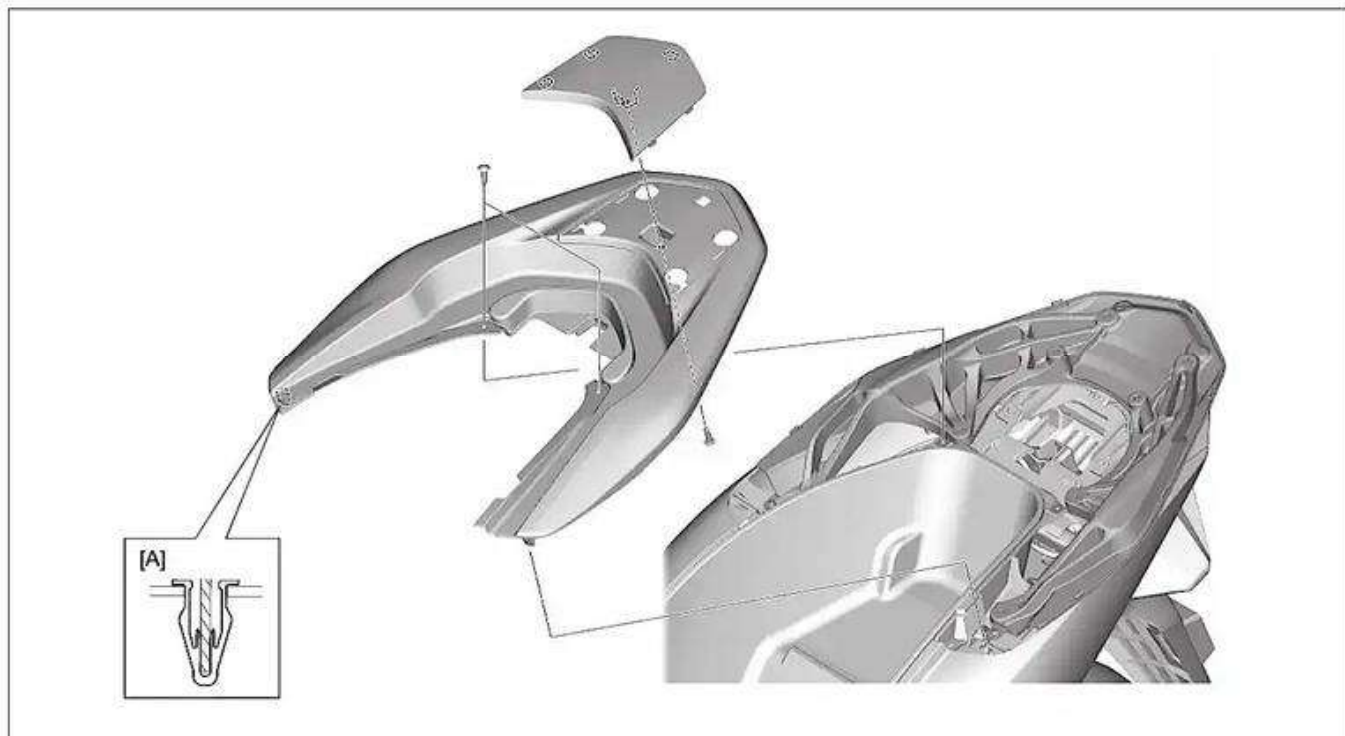

- Solte as presilhas [A].

ALÇA DO PASSAGEIRO



- Capa da alça do passageiro → 3-5



CARENAGEM TRASEIRA

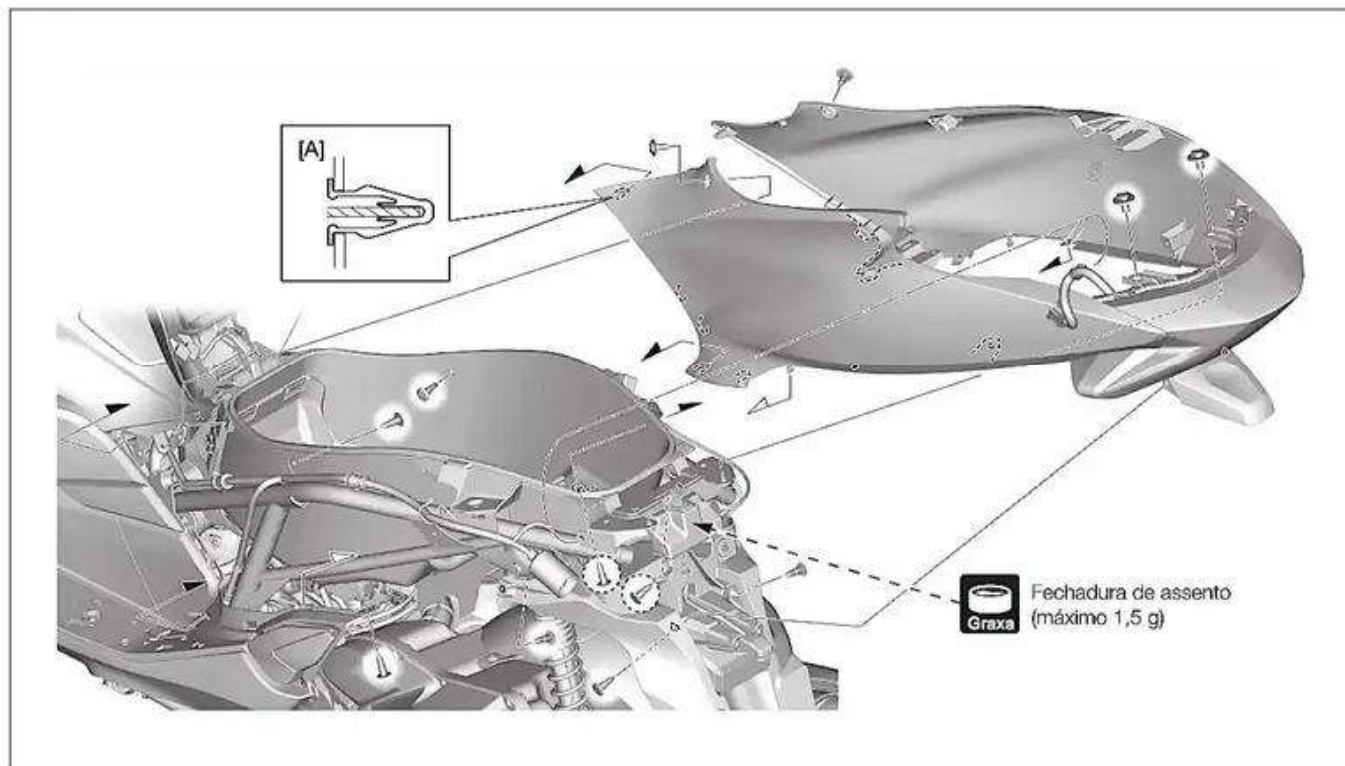

- Alça do passageiro → 3-5
- Solte as presilhas [A].

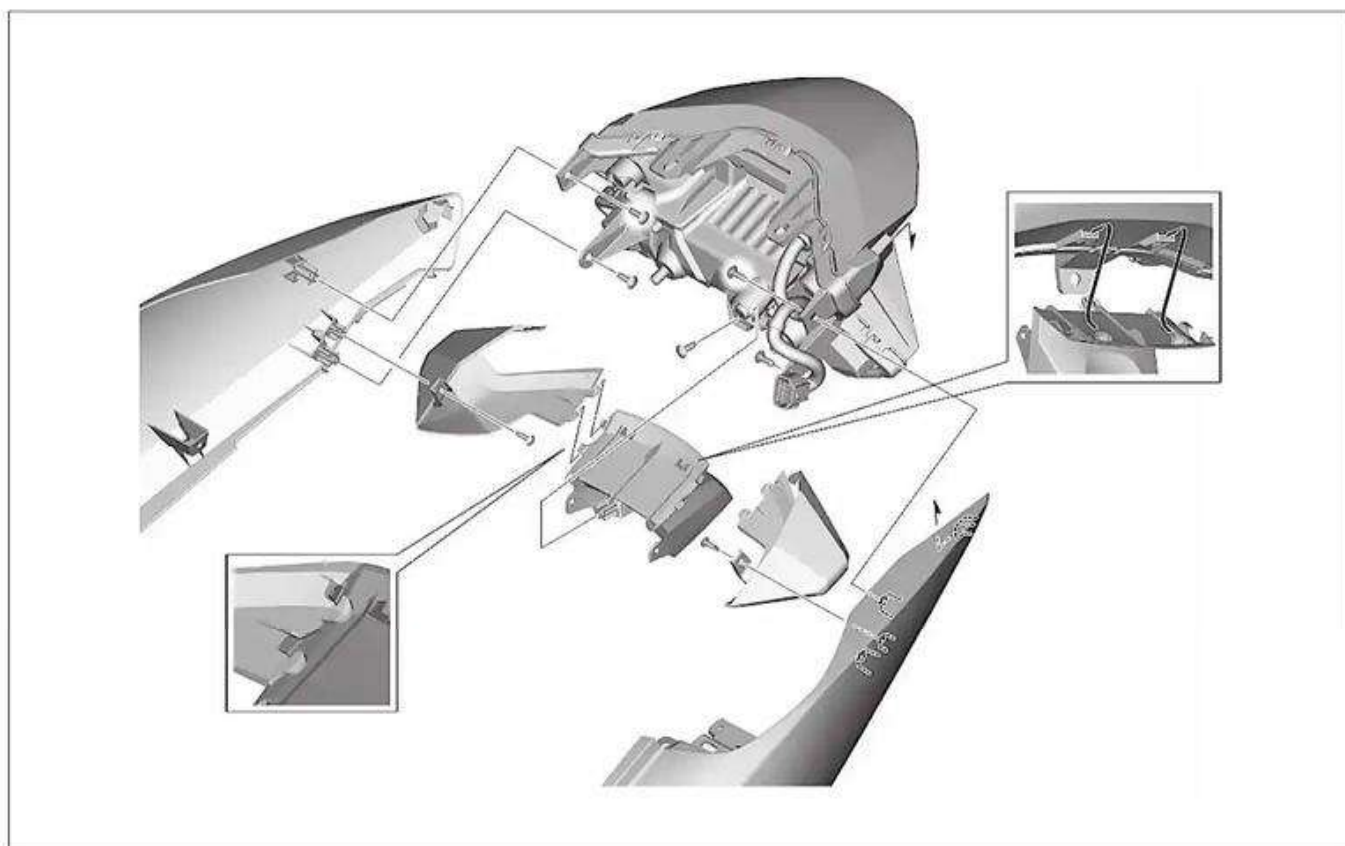



BAGAGEIRO

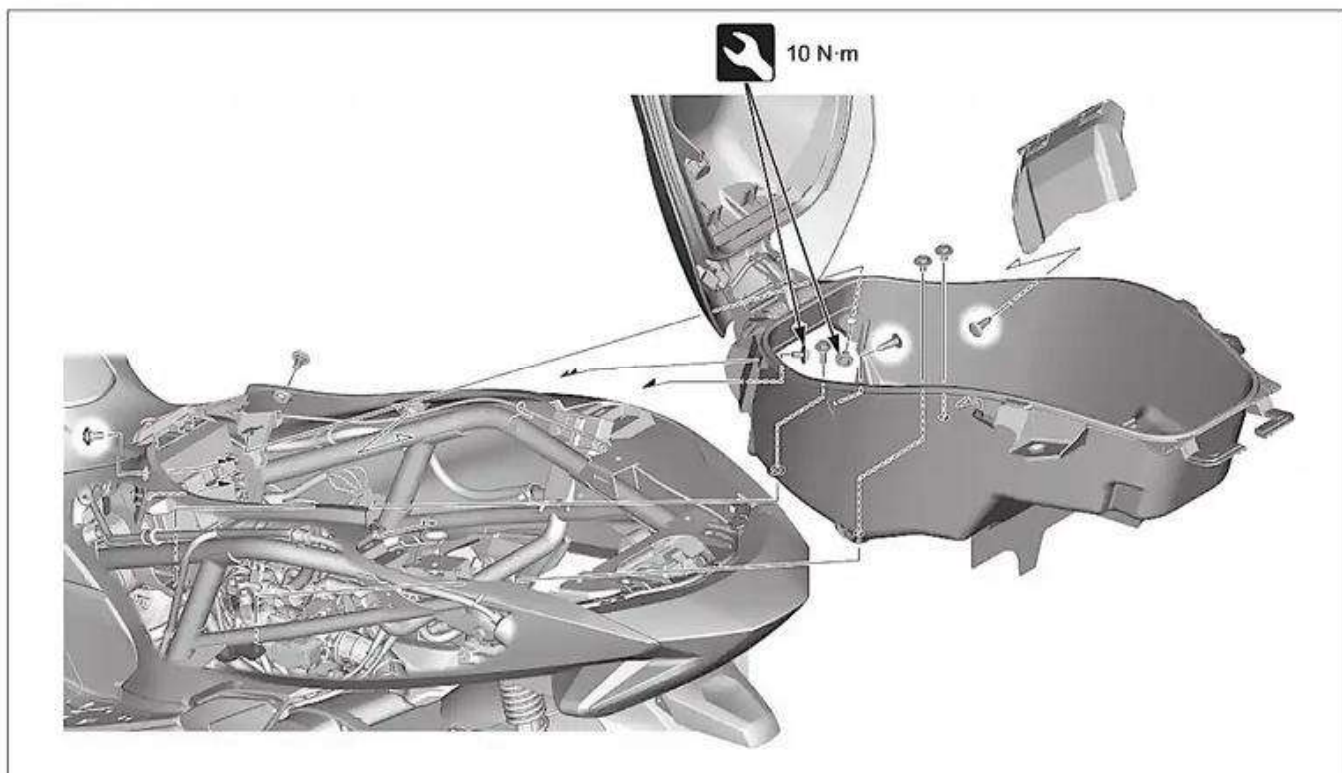

- Alça do passageiro →3-5

CAPA INTERIOR SUPERIOR

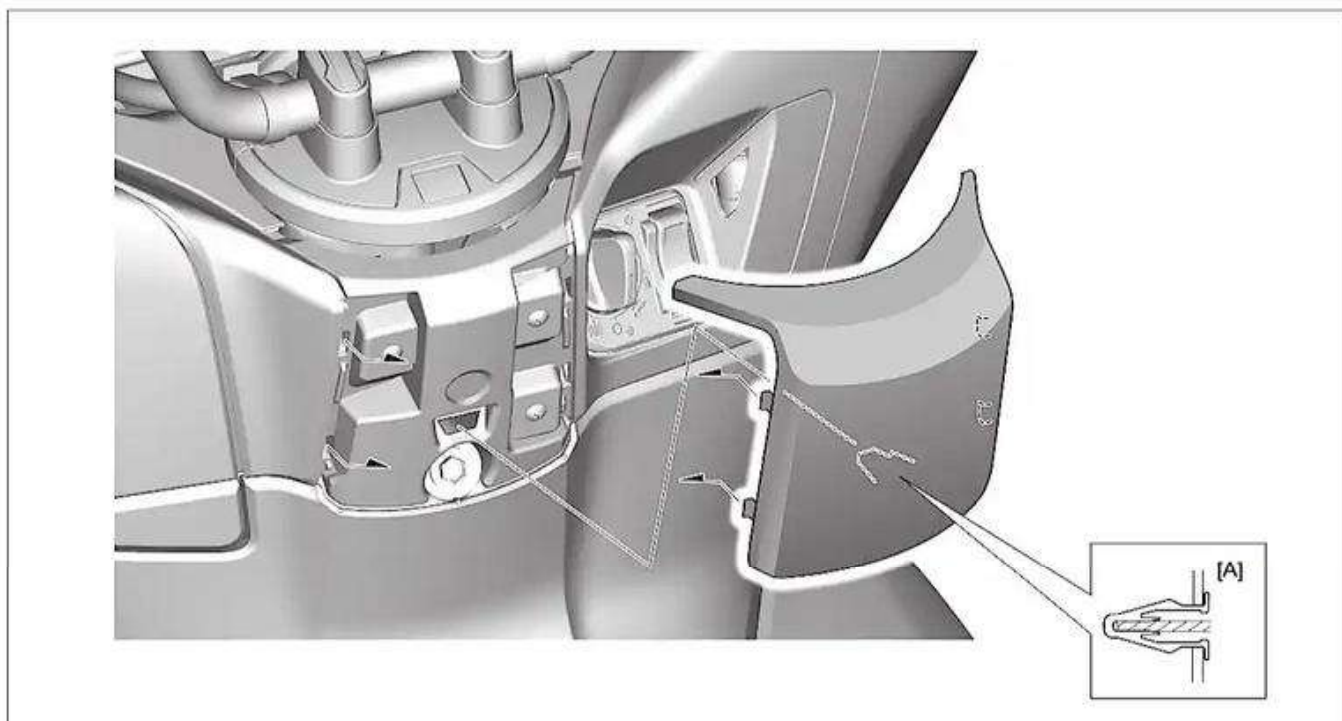

- Solte as presilhas [A].



CAPA INTERIOR SUPERIOR DIREITA

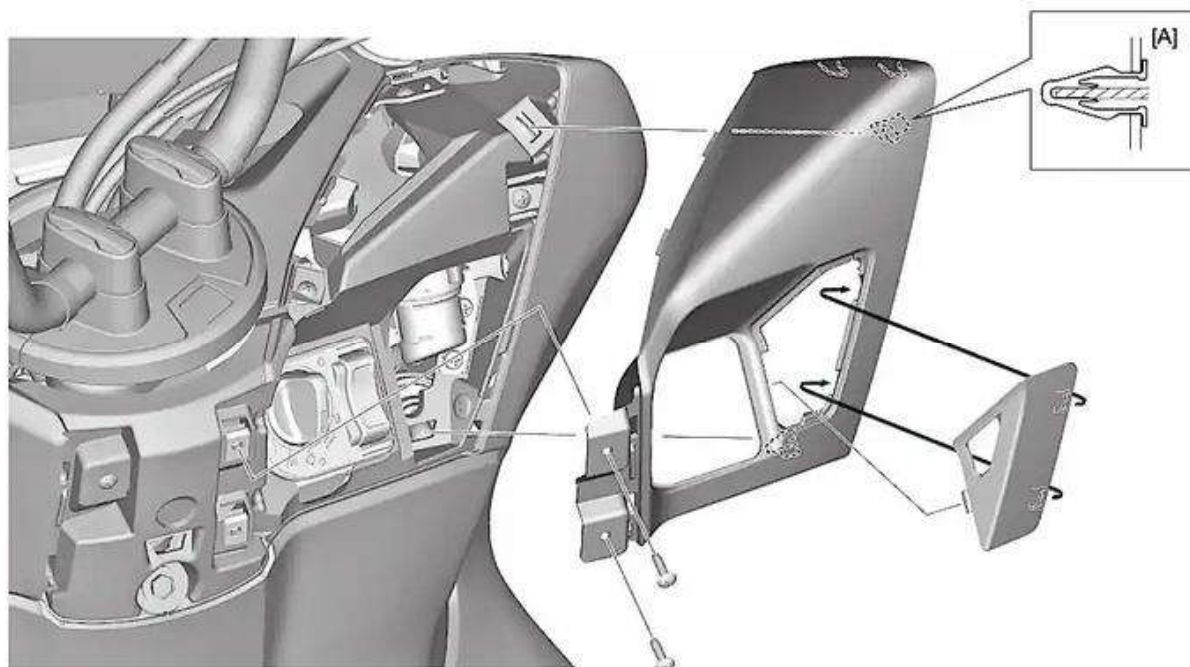

- Capa interior superior →3-7
- Solte as presilhas [A].

CAPA INTERIOR SUPERIOR ESQUERDA

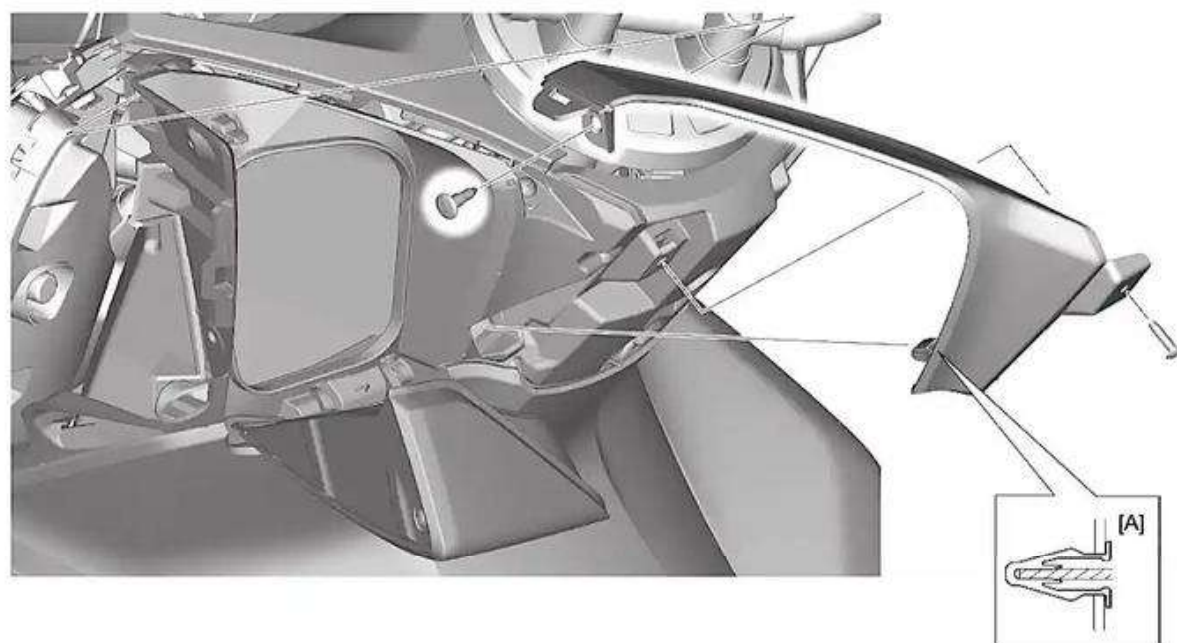



- Tampa interior externa →3-7
- Carenagem dianteira esquerda →3-9
- Solte as presilha [A].



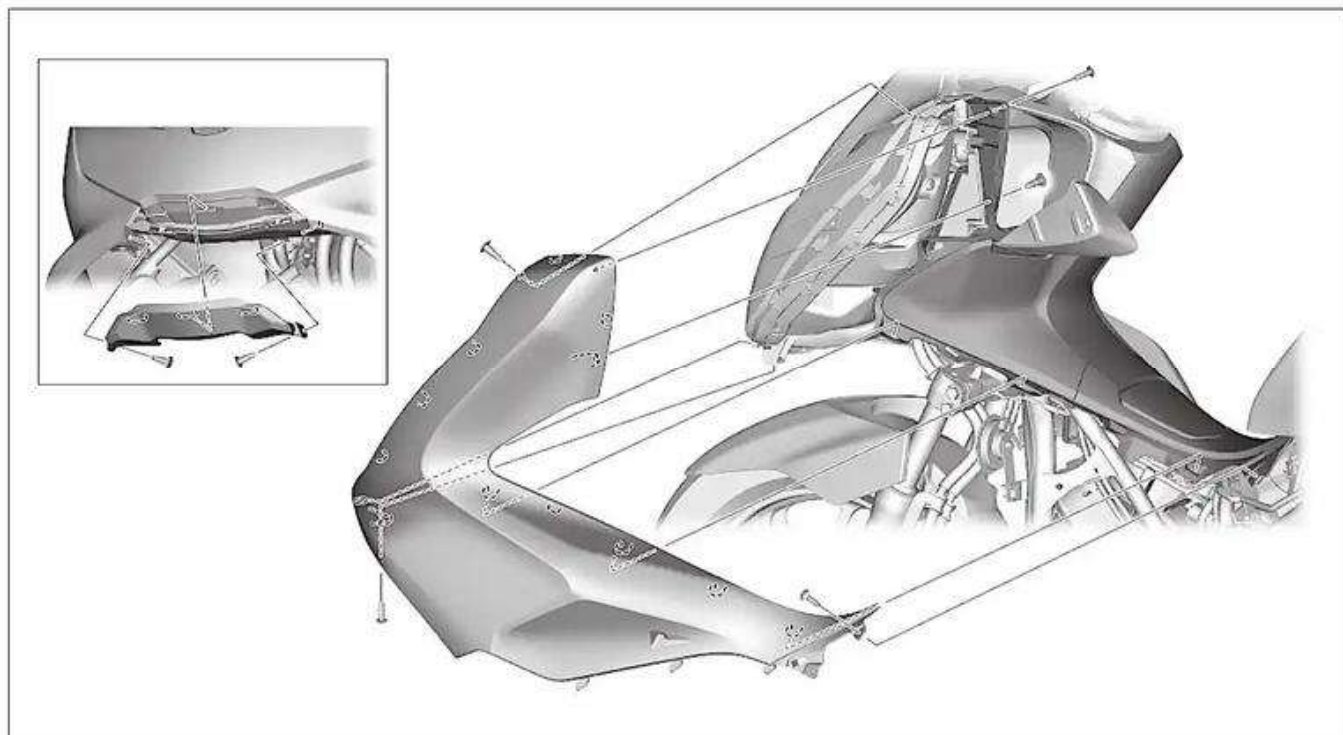



CARENAGEM DIANTEIRA ESQUERDA

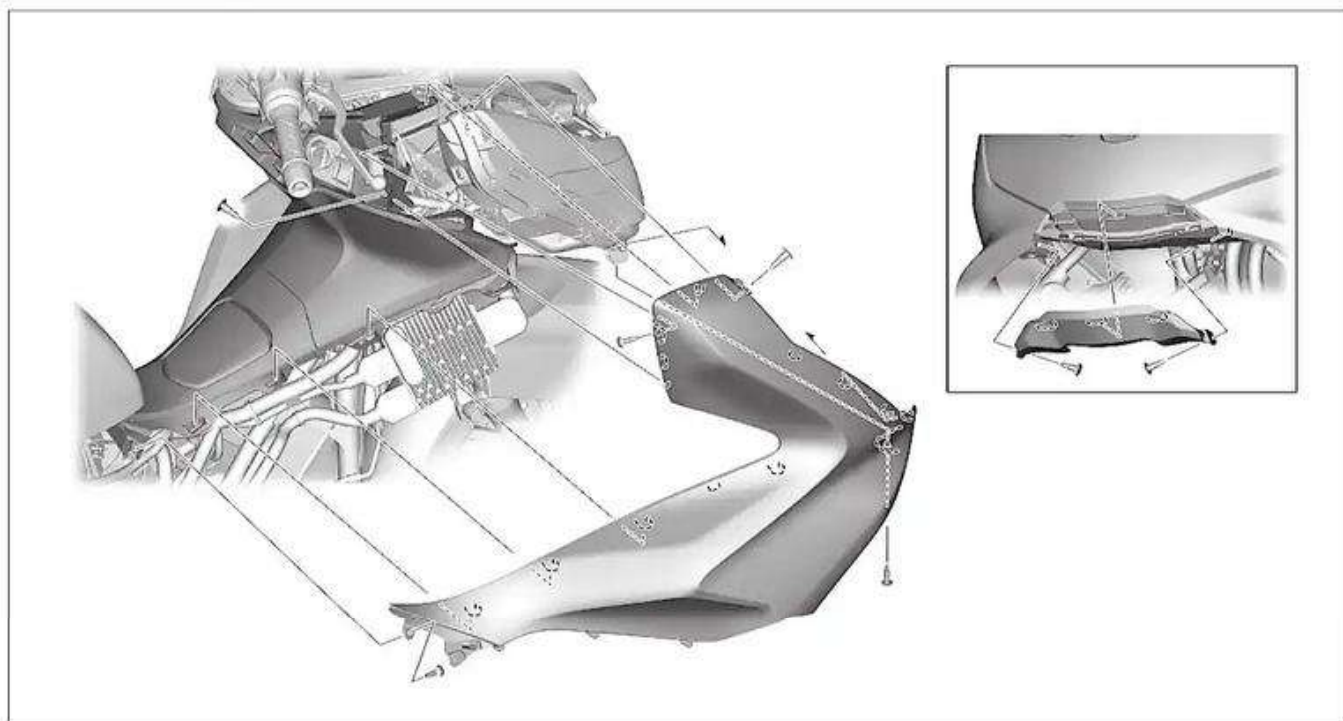

-  • Moldura frontal →3-4
-  • Assoalho esquerdo →3-13

CARENAGEM DIANTEIRA DIREITA



-  • Moldura frontal →3-4
-  • Capa interior superior direita →3-8
-  • Assoalho direito →3-13



CAPA DO PAINEL DE INSTRUMENTOS DIANTEIRA

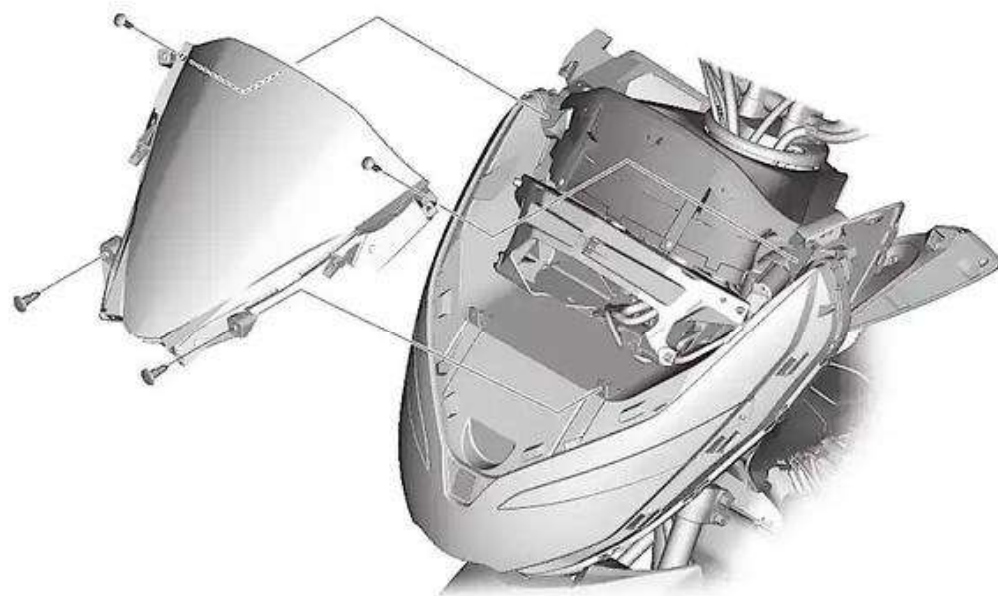

- Bolha →3-4
- Carenagem dianteira esquerda →3-9
- Carenagem dianteira direita →3-9

CAPA DO PAINEL DE INSTRUMENTOS TRASEIRA

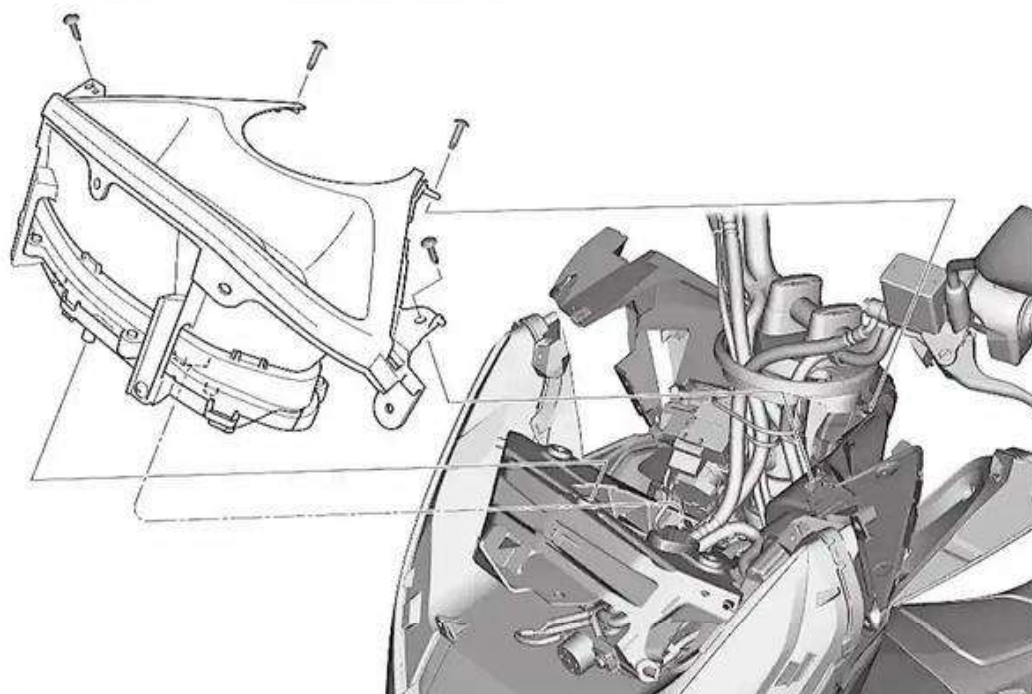

- Carenagem dianteira esquerda →3-9
- Carenagem dianteira direita →3-9
- Capa interior superior esquerda →3-8
- Capa do painel de instrumentos dianteira →3-10



TAPETE

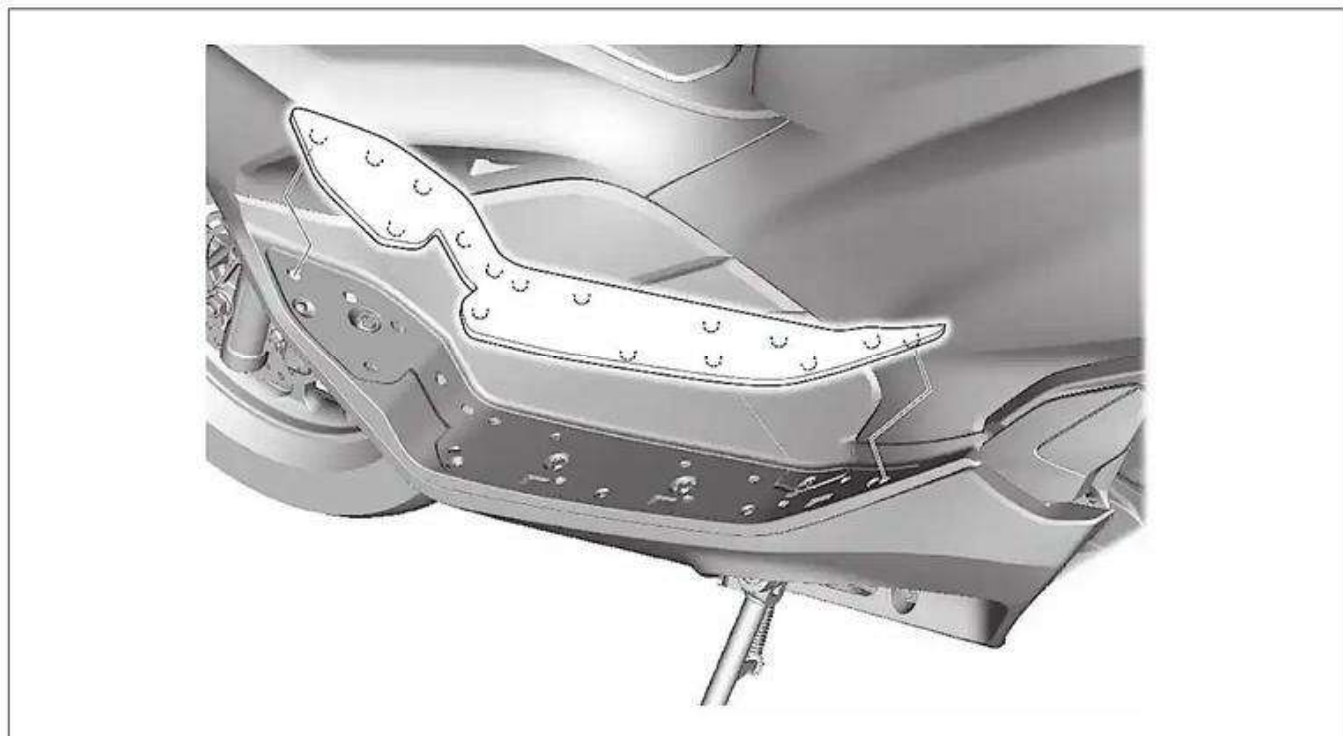



CARENAGEM LATERAL DO ASSOALHO

LADO ESQUERDO:

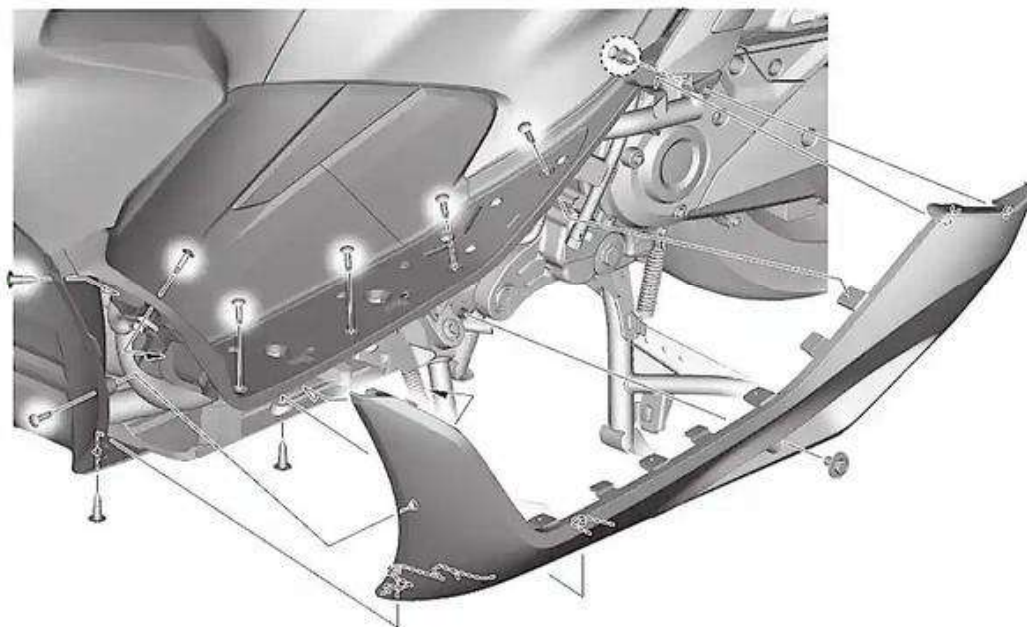

LADO DIREITO:

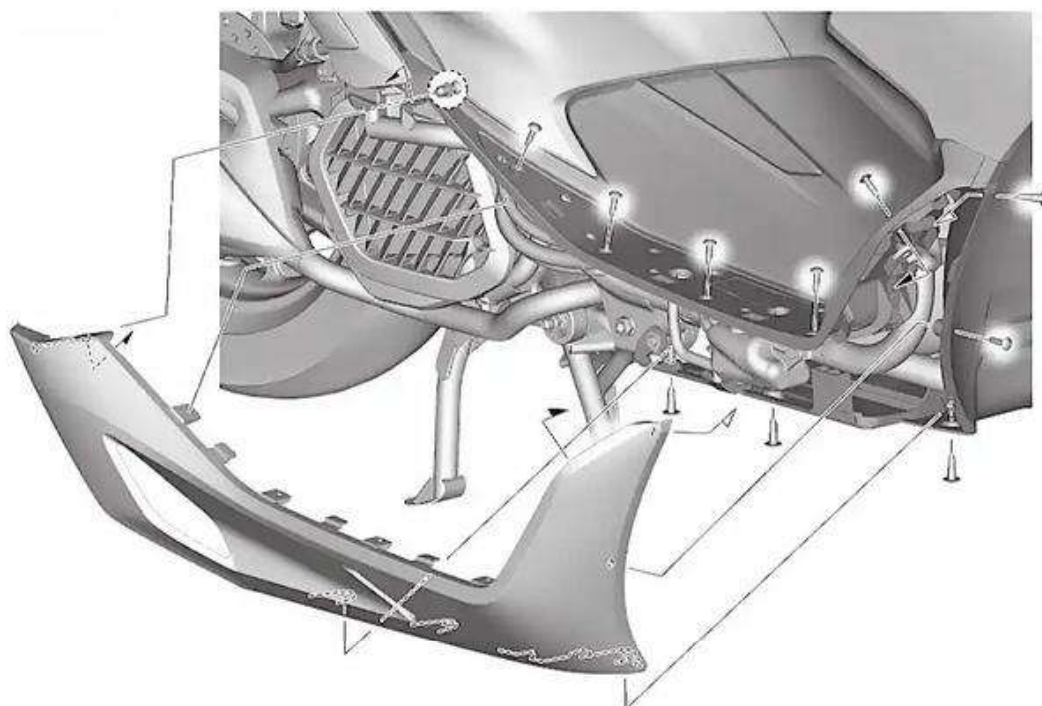

• Tapete → 3-11



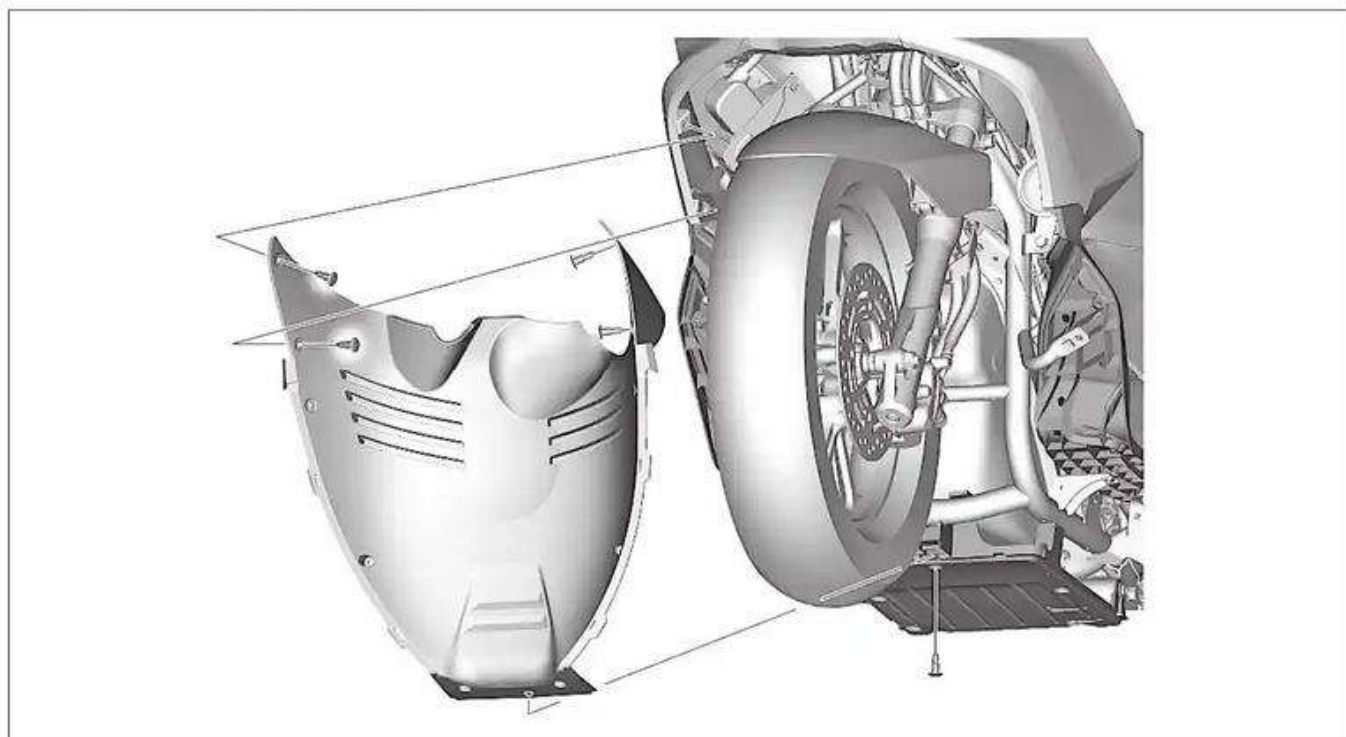

CAPA INFERIOR DIANTEIRA

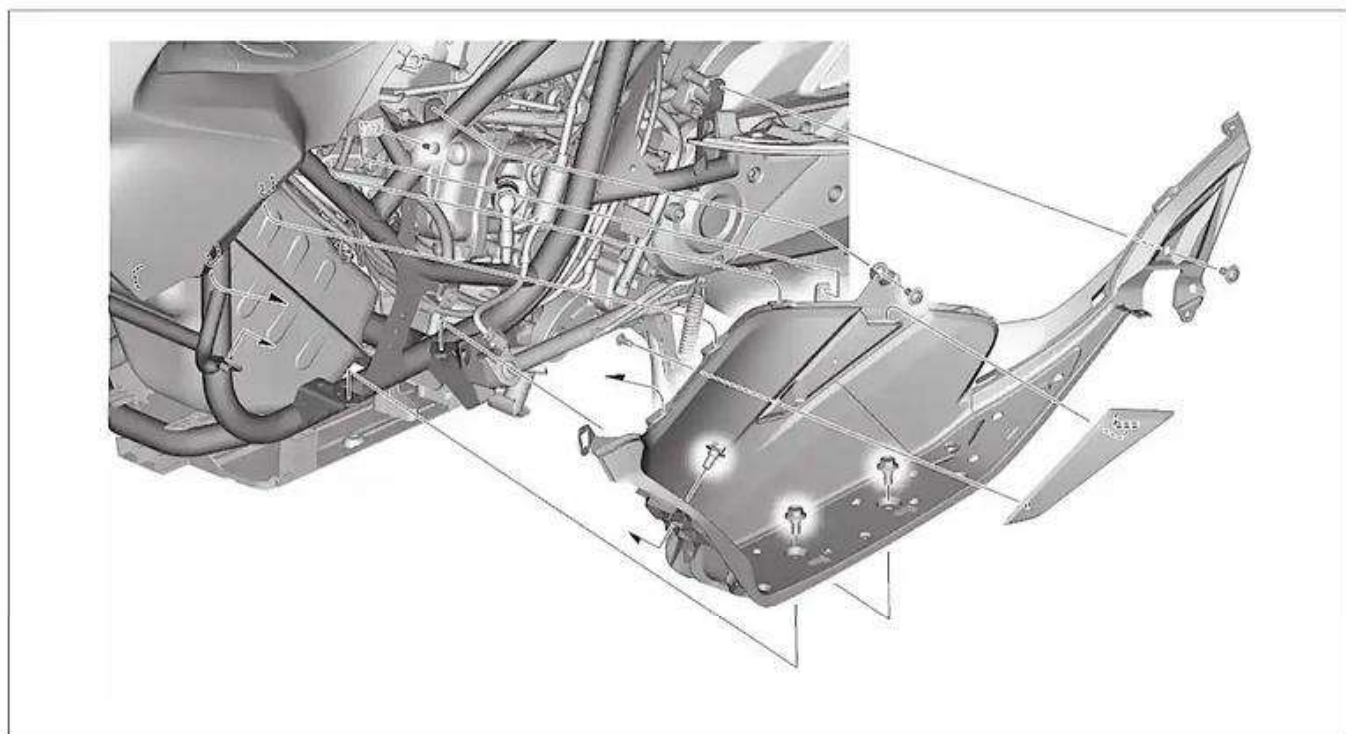

-  • Carenagem do assoalho →3-12

ASSOALHO



-  • Carenagem traseira →3-6
-  • Capa inferior dianteira →3-13



CAPA INTERIOR

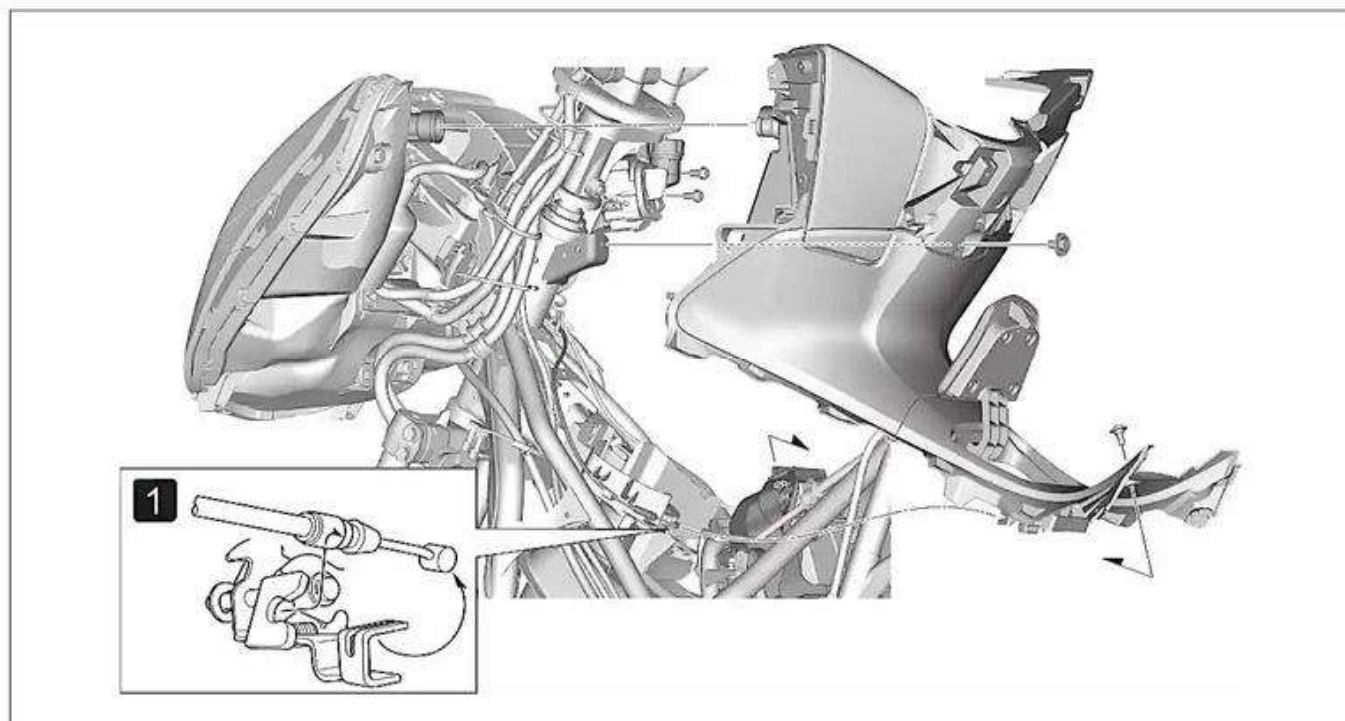

- Capa interior superior esquerda →3-8
- Capa do painel de instrumentos traseira →3-10
- Bagageiro →3-7
- **1** Puxe a capa interior e desconecte o cabo da tampa de combustível conforme mostrado.

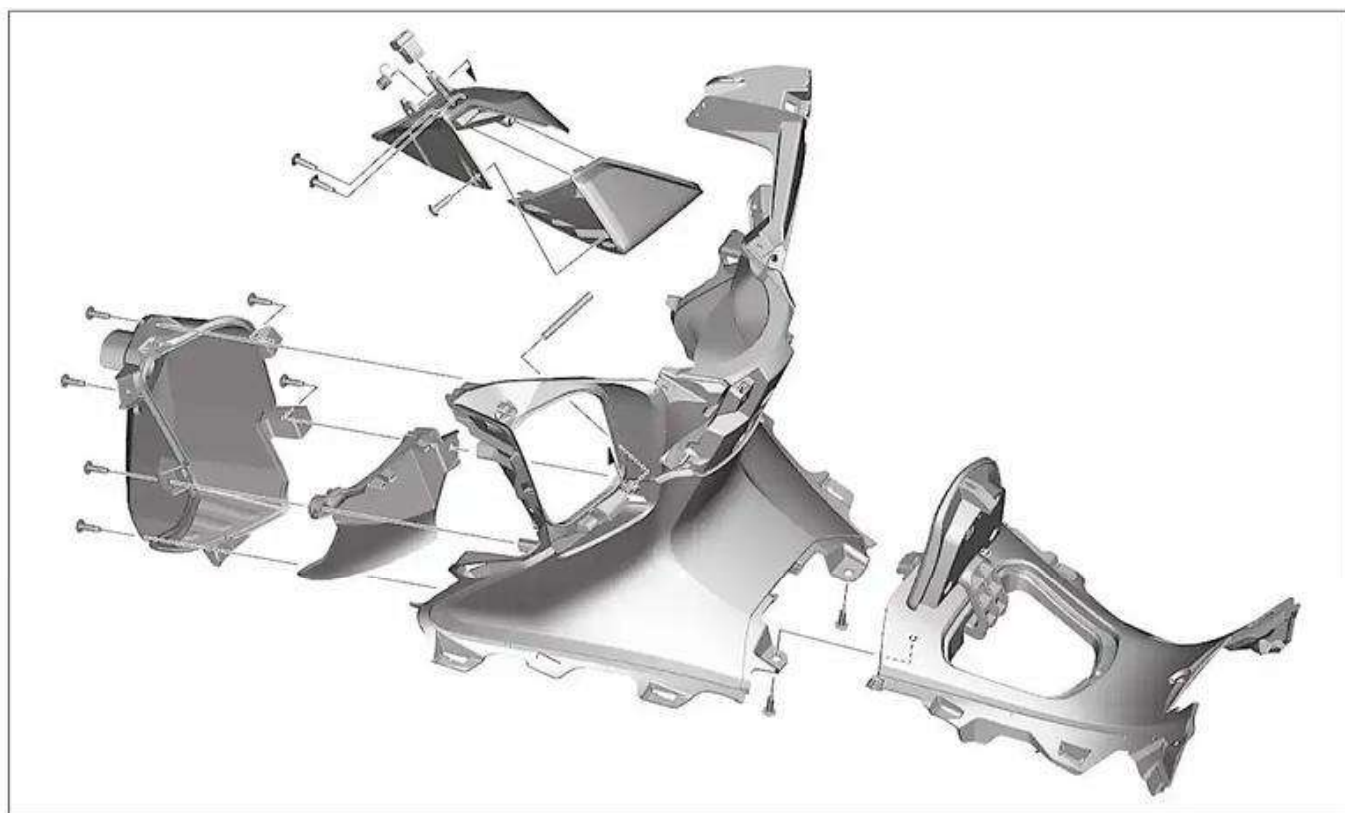

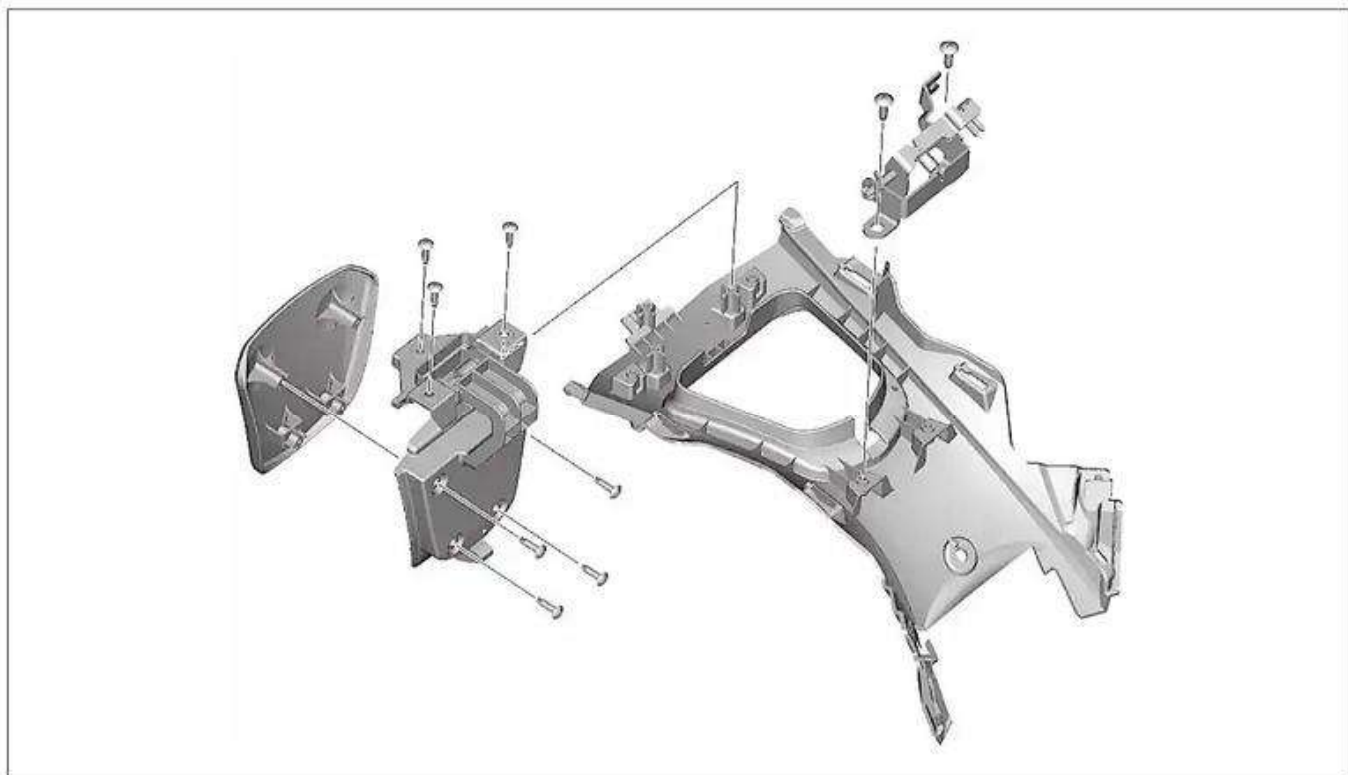

CAIXA DE BATERIA

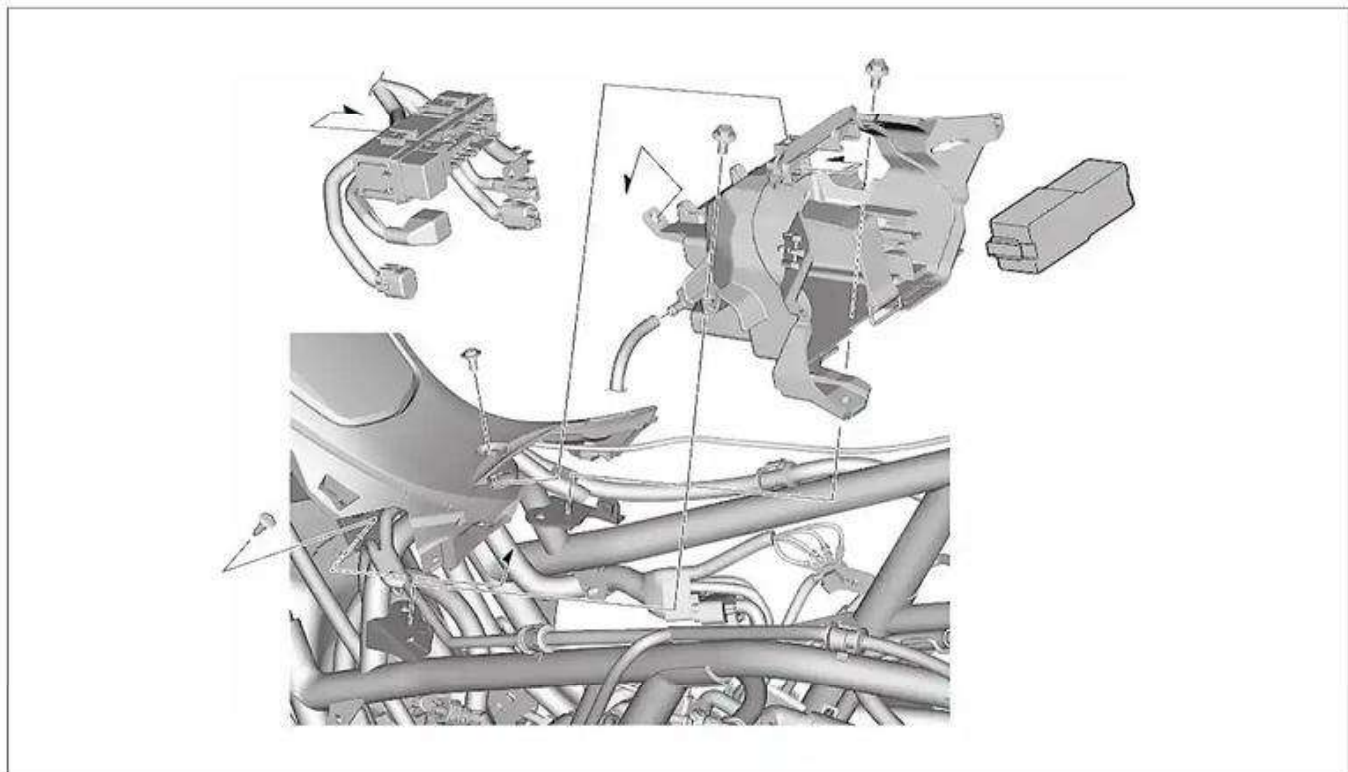

- Carenagem dianteira esquerda →3-9
- Carenagem dianteira direita →3-9
- Bagageiro →3-7
- Bateria →4-45



PARALAMA TRASEIRO A

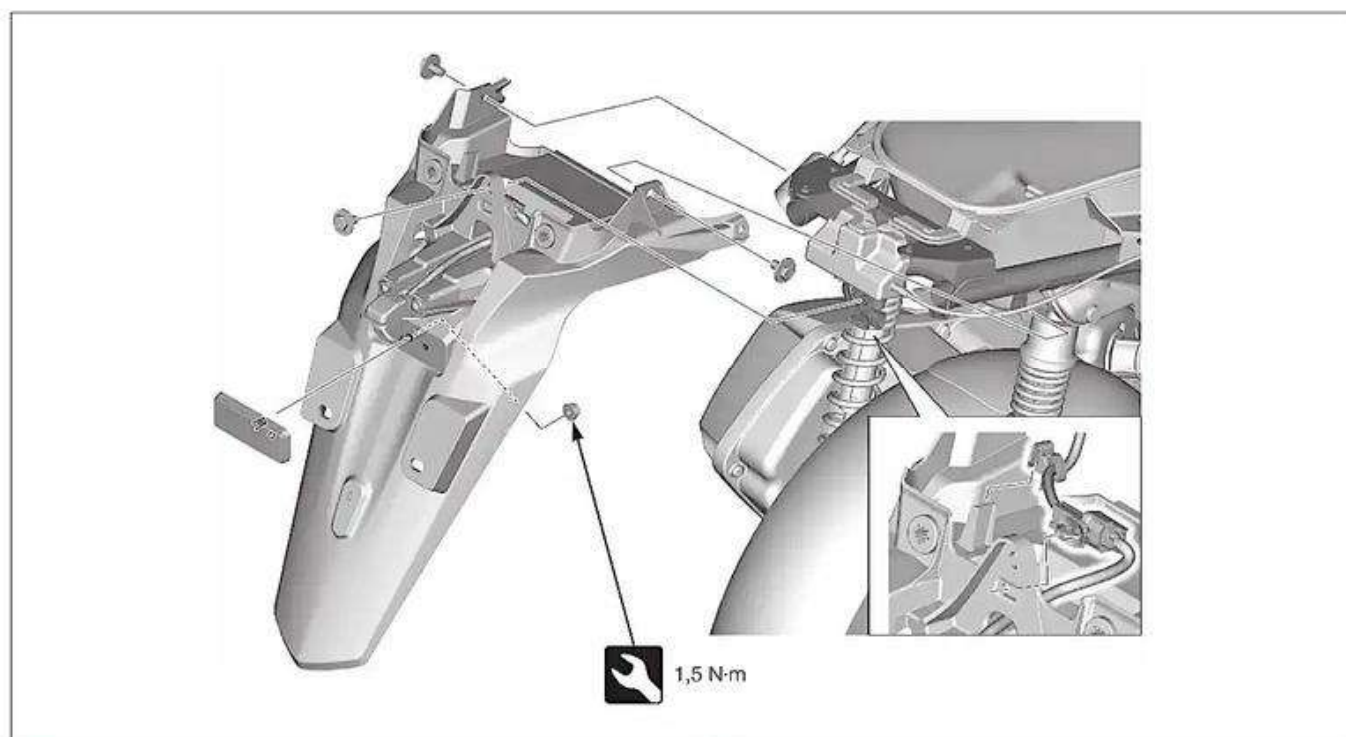

 • Carenagem traseira →3-6

PARALAMA TRASEIRO C

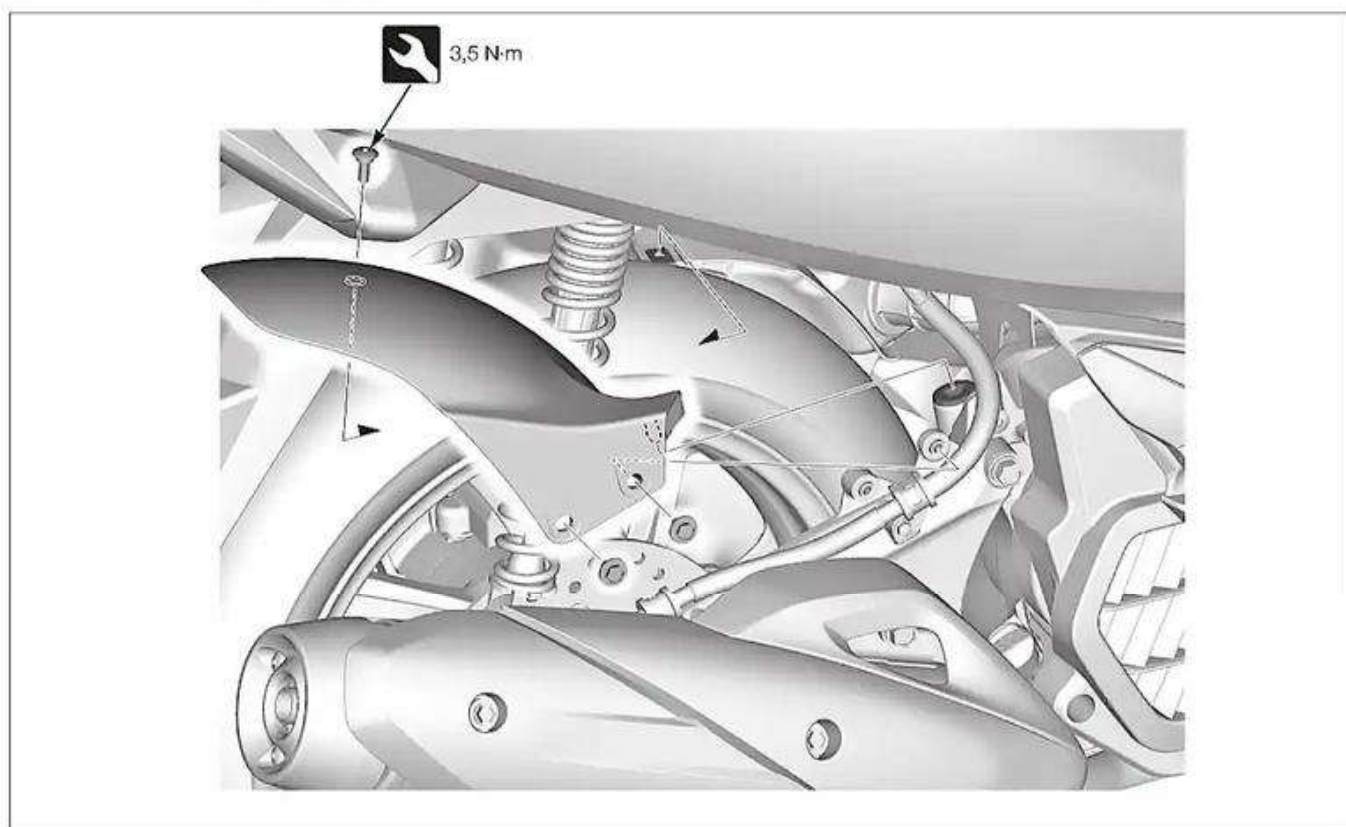



ASSENTO

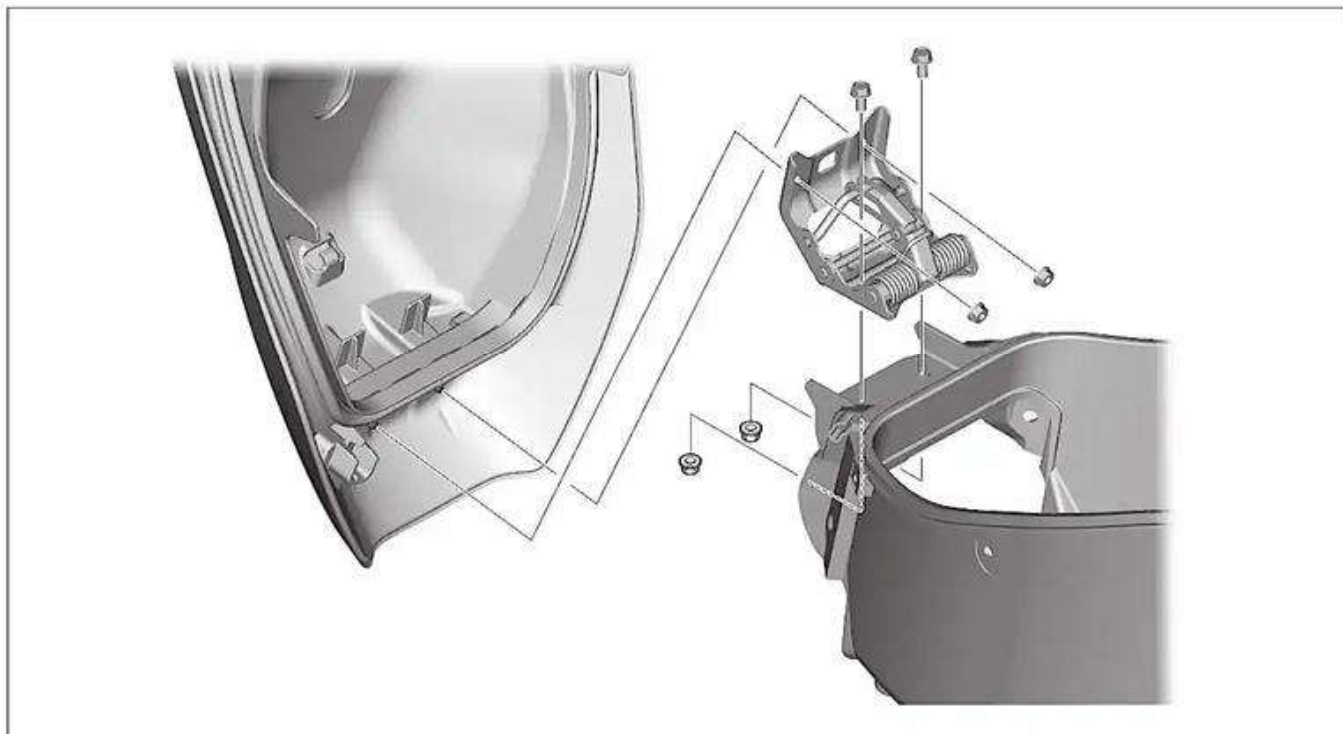

 • Bagageiro →3-7

CAPA DE MANUTENÇÃO

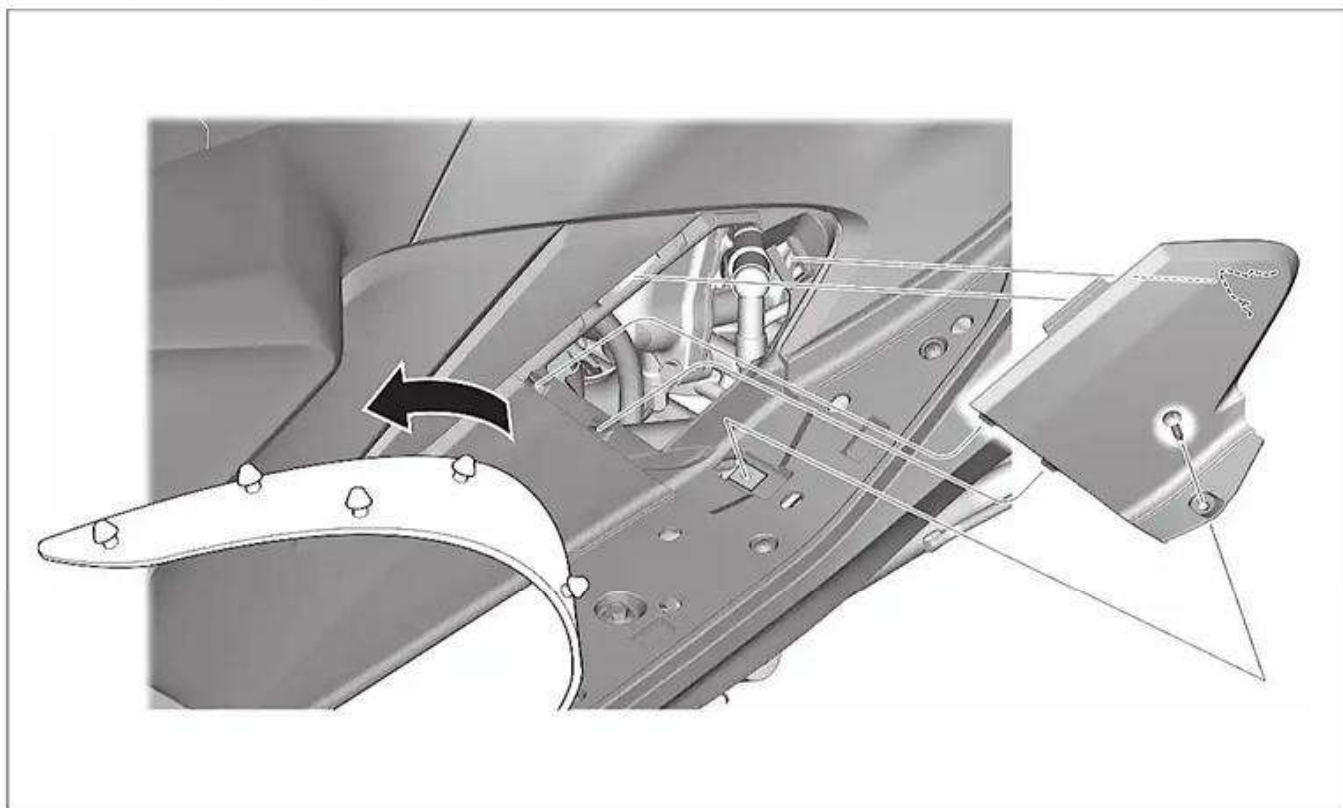



QUADRO E CHASSI

CAPA INFERIOR

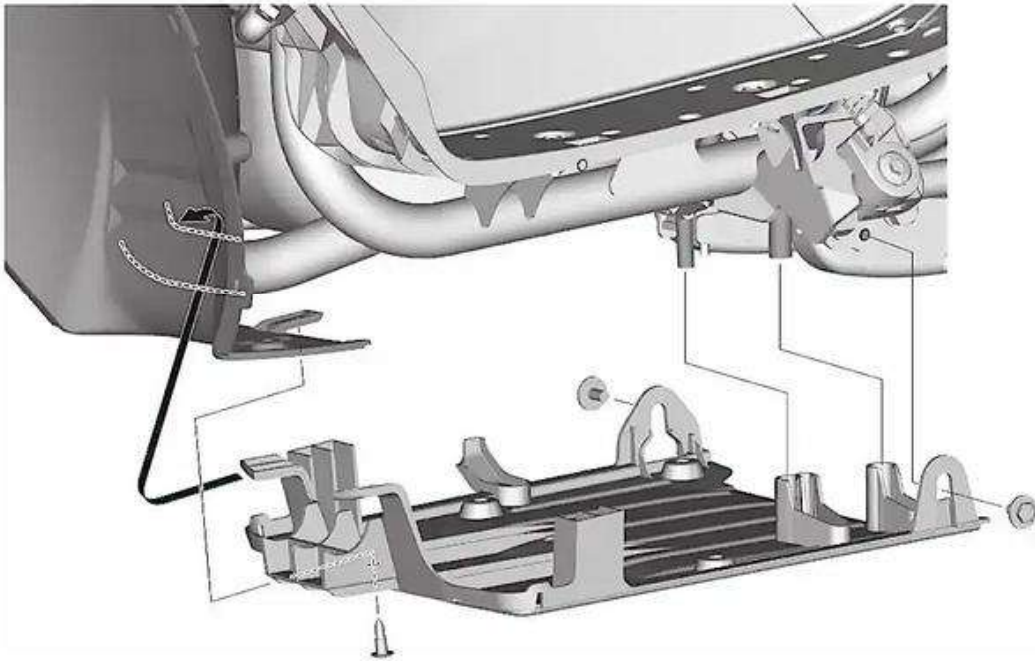

• Carenagem do assalho →3-12

CAVALETE CENTRAL

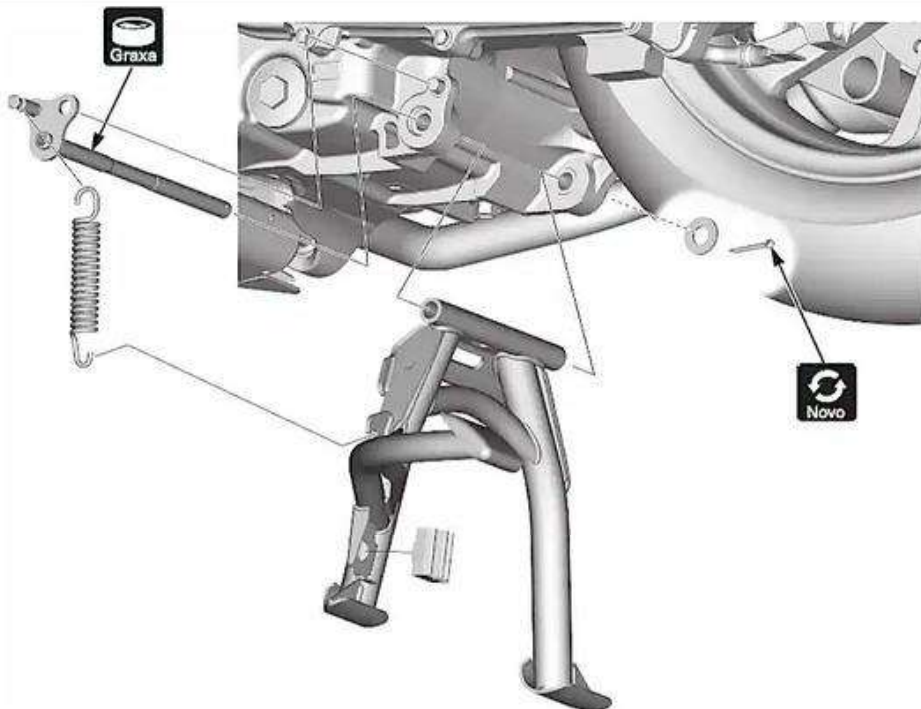



CAVALETE LATERAL

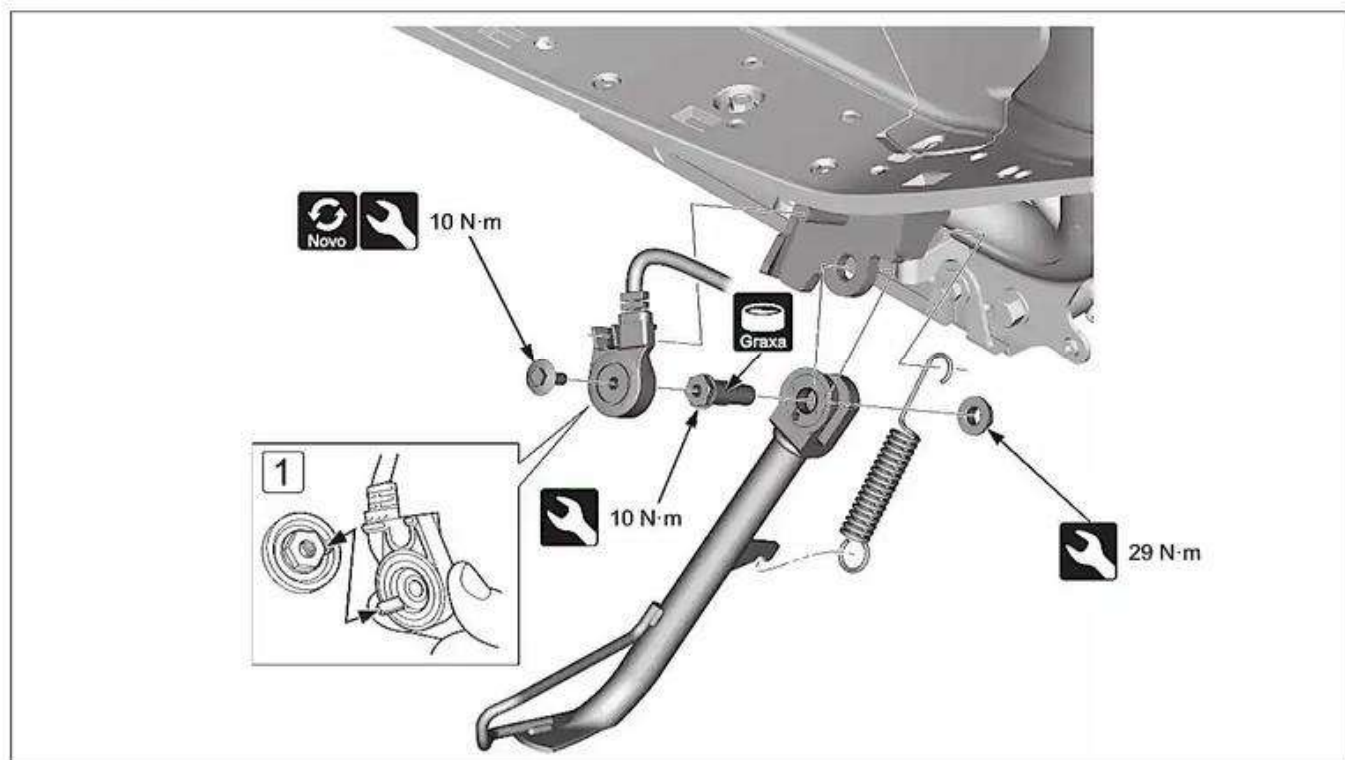

• Carenagem do assalho esquerdo →3-12

• Alinhe o pino com o orifício.

TUBO DE ESCAPE/SILENCIADOR

[1] a [5]: Sequência de aperto

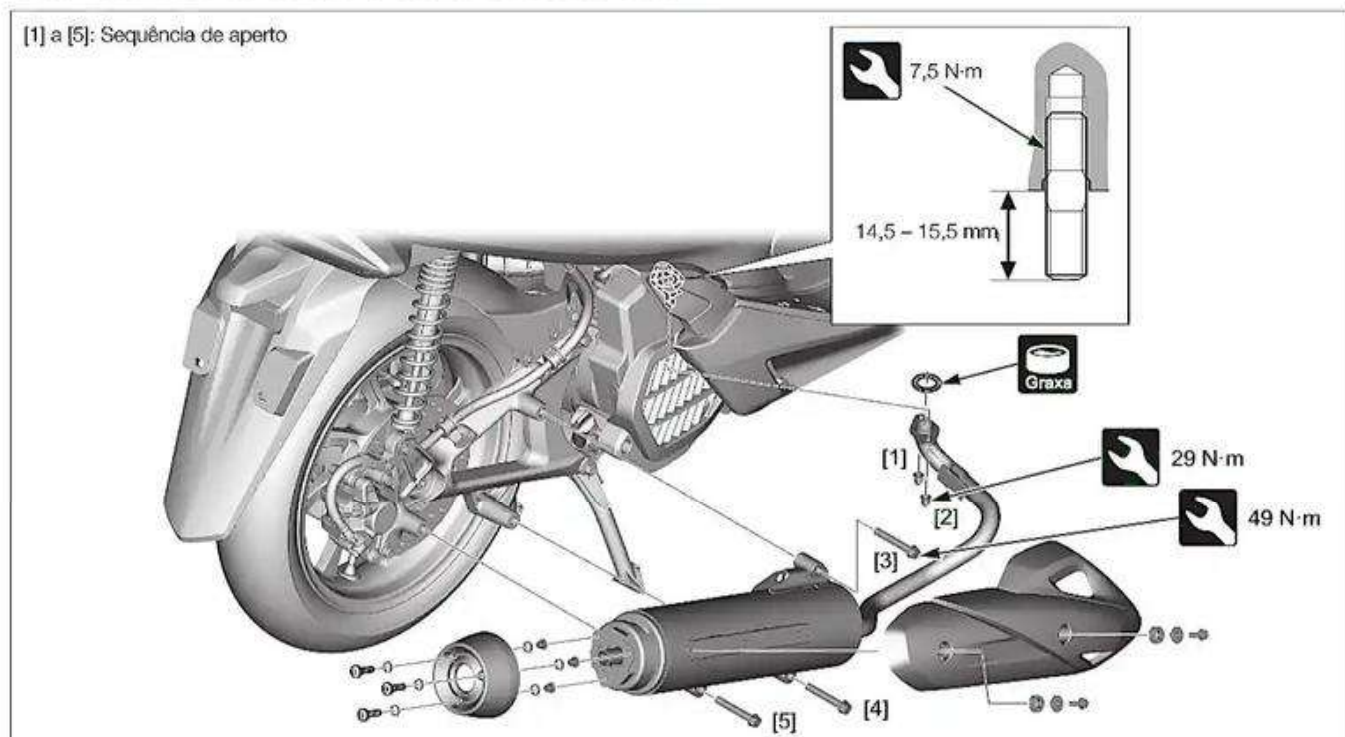



RODA DIANTEIRA

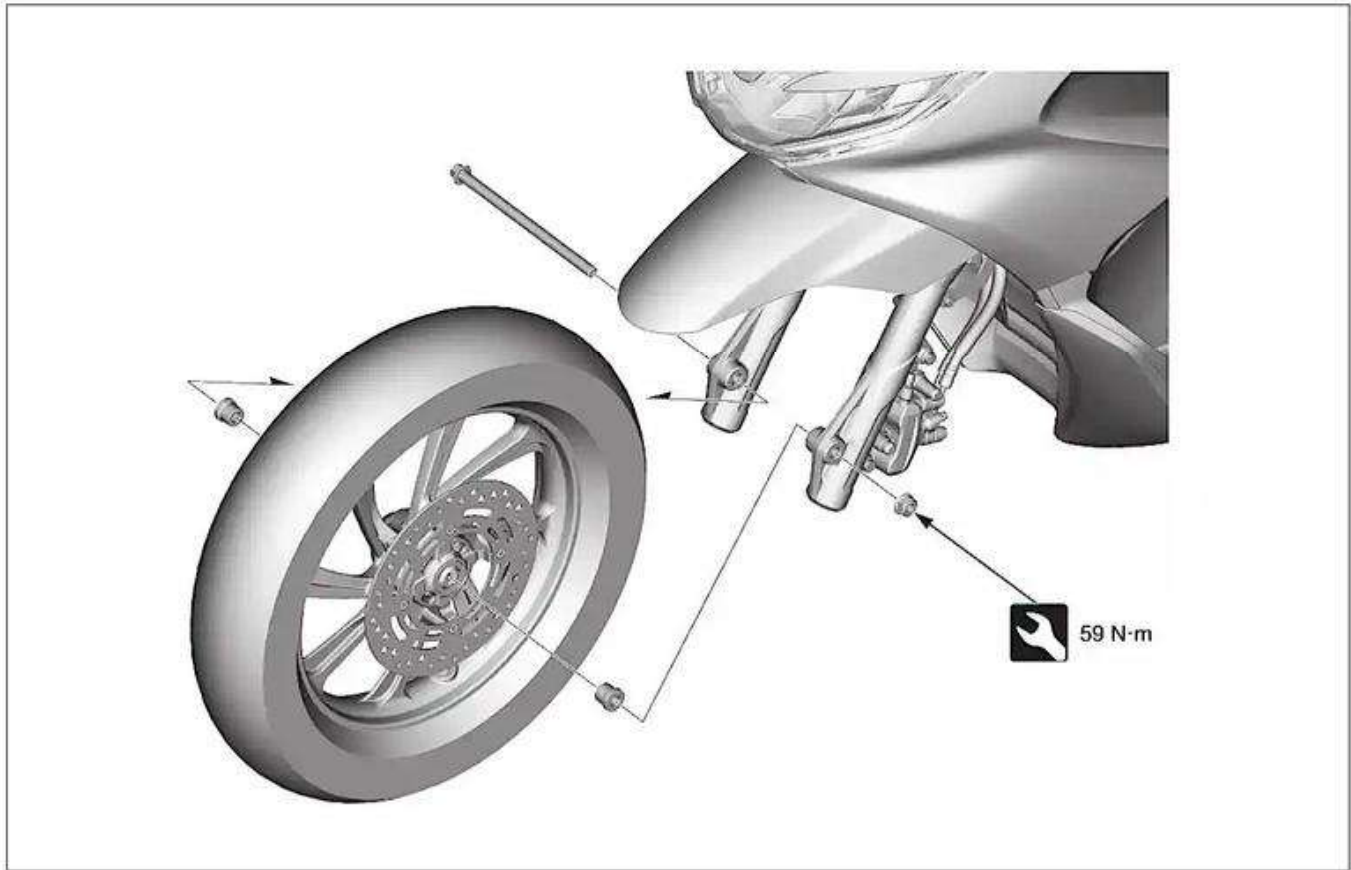

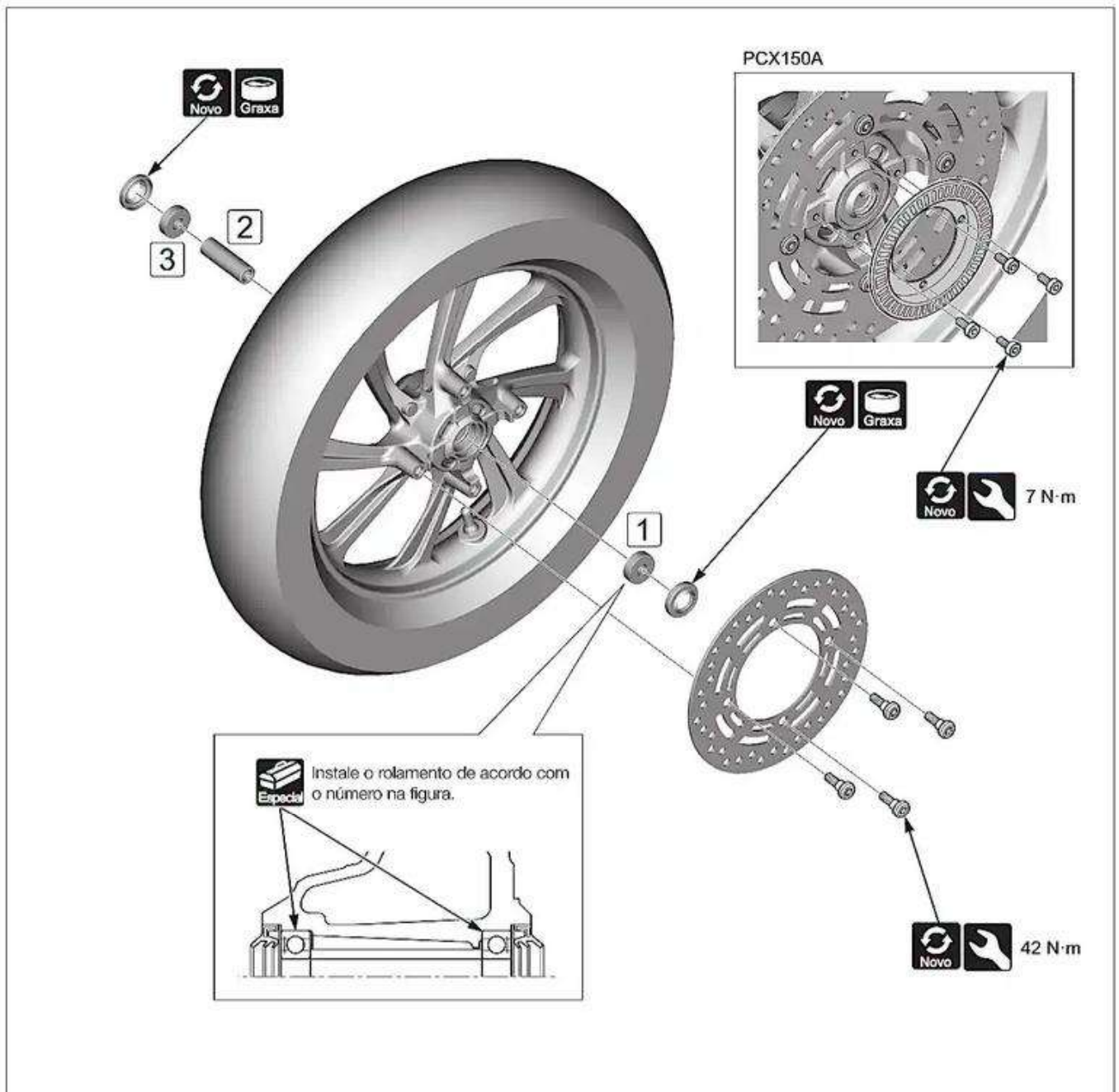

- Instale a cabeça do extrator no rolamento. Pelo lado oposto à roda, instale o eixo do extrator de rolamento e extraia o rolamento do cubo da roda.

Cabeça do extrator de rolamento, 12 mm: 07746-0050300

Eixo do extrator de rolamento, 9 x 200L: 07746-0050100



- [1] [3] Instale um novo rolamento uniformemente com seu lado selado voltado para fora até que esteja completamente assentado.

Instalador: 07749-0010000

Adaptador, 32 x 35 mm: 07746-0010100

Piloto, 12 mm: 07746-0040200

- [2] Instale o espaçador.



- Desmontagem e inspeção da roda

Básico



GARFO

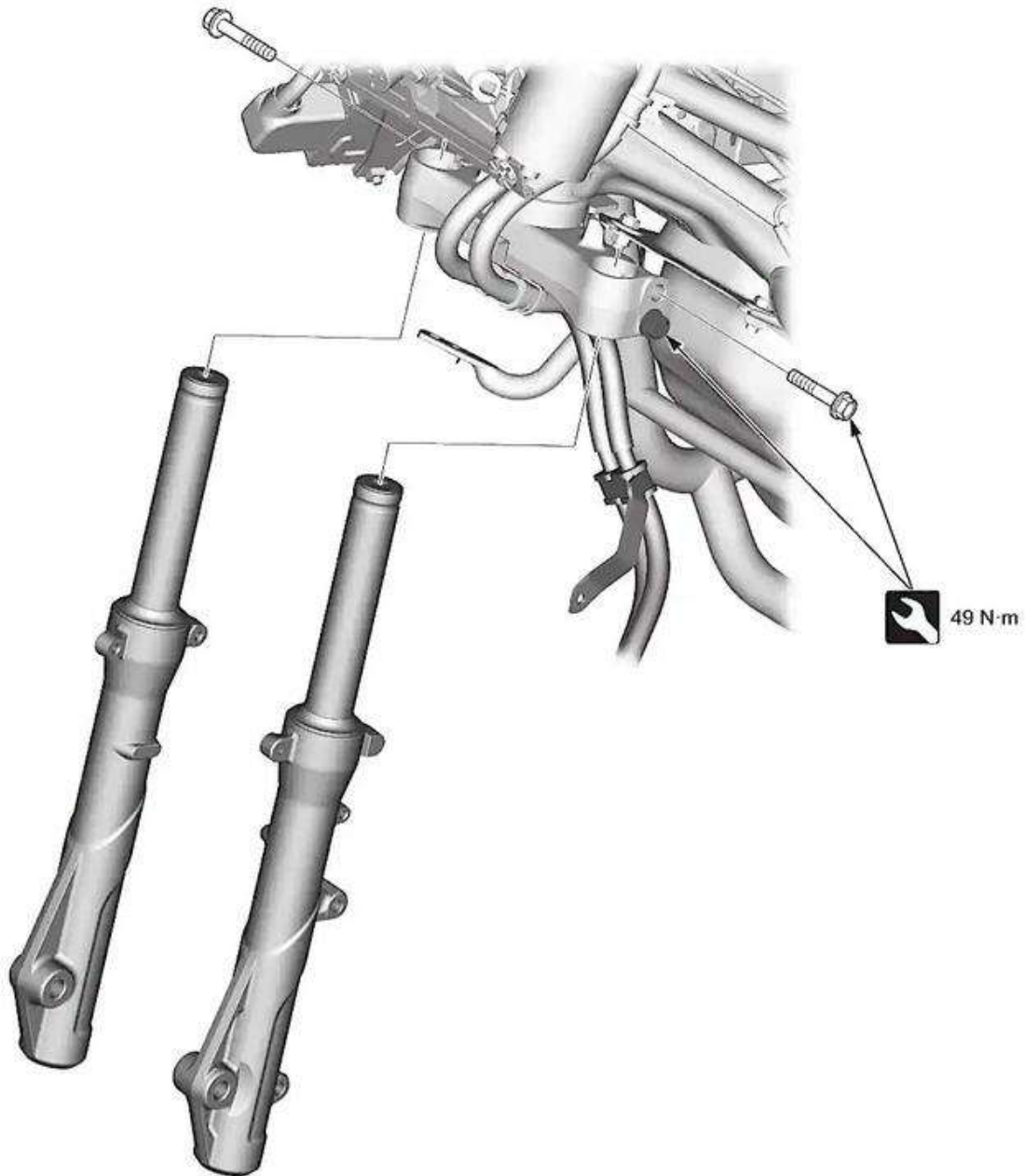

- Cáliper do freio dianteiro →3-36
- Paralama dianteiro →3-3

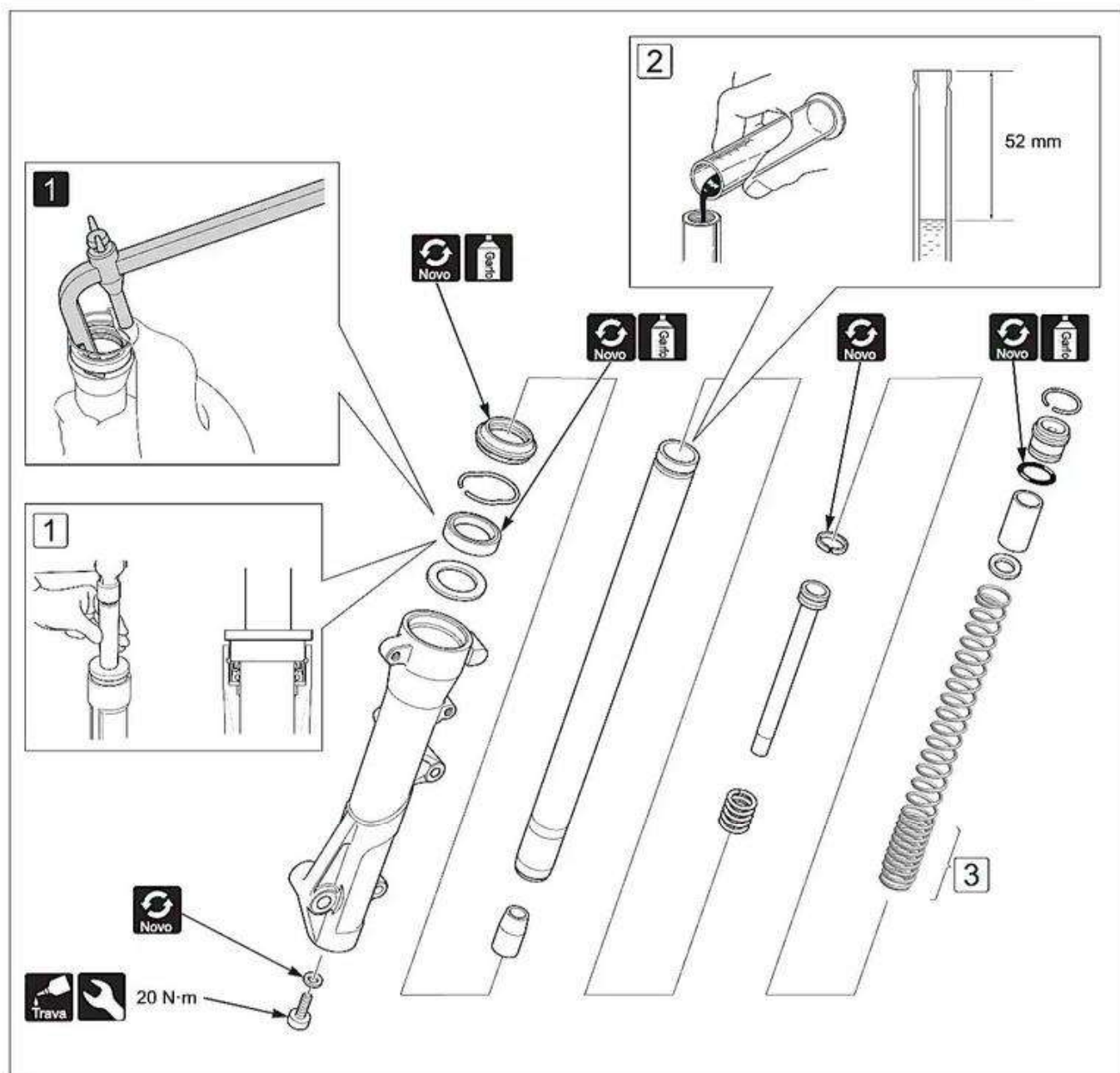

- **1** Remova o retentor de óleo.
Extrator de retentor de óleo: 07748-0010001



- **1** Instale o novo retentor de óleo uniformemente com seu lado marcado voltado para cima até que esteja completamente assentado.
Instalador: 07749-0010000
Adaptador, 42 x 47 mm: 07746-0010300



- **2** Abasteça a quantidade especificada de óleo de garfo no tubo do garfo.
ÓLEO DE GARFO RECOMENDADO: Honda Ultra Cushion Oil 10W
CAPACIDADE DO ÓLEO DE GARFO: 136 ± 2,5 cm³

- Comprima o tubo do garfo completamente e meça o nível de óleo desde sua parte superior.
NÍVEL DE ÓLEO DE GARFO: 52 mm



- **3** Puxe o tubo do garfo para cima e instale a mola do garfo com as espiras mais apertadas voltadas para baixo.



- Desmontagem e inspeção do garfo



GUIDÃO

PCX150A

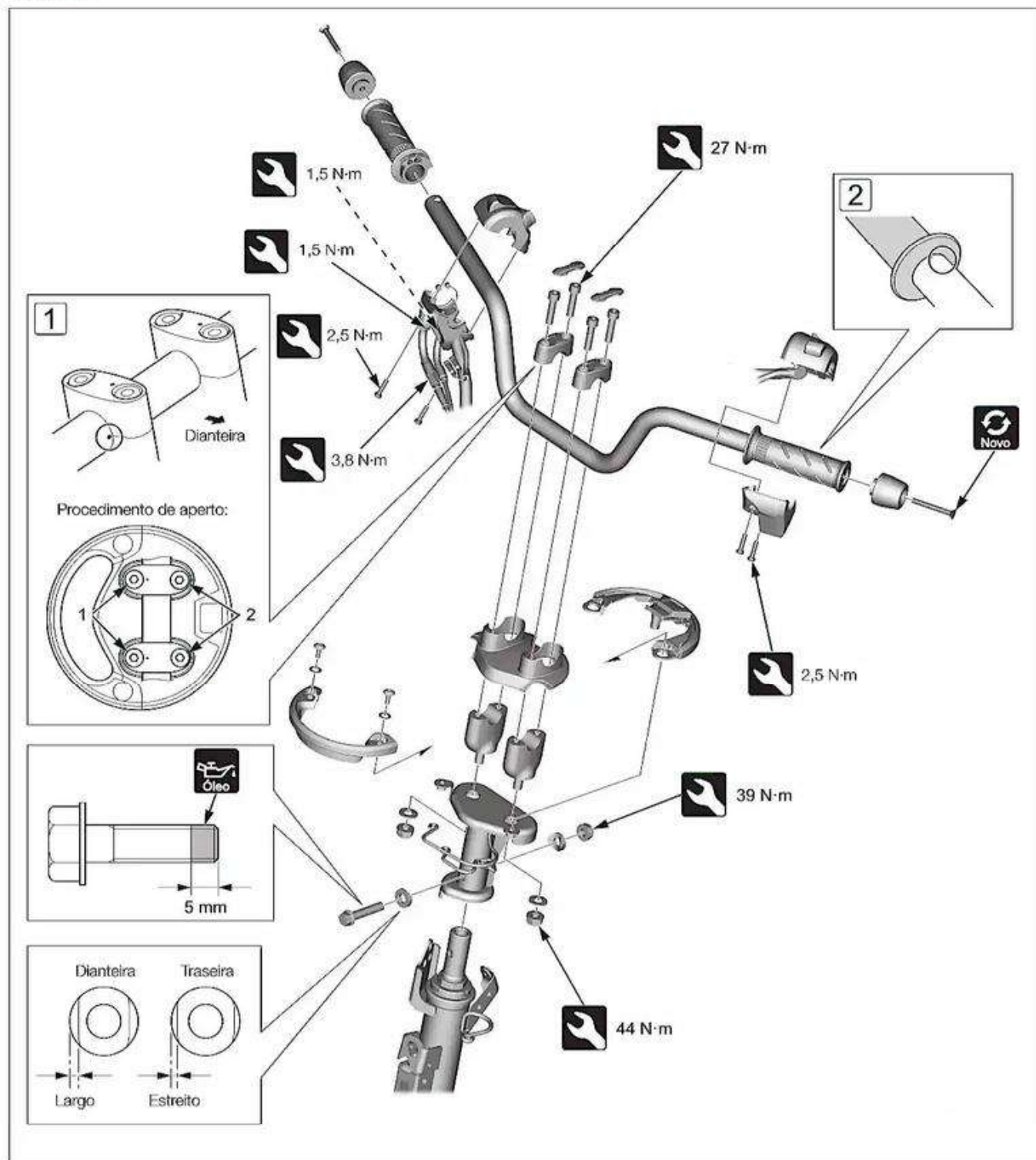

• Espelho retrovisor →3-3



• Capa interior →3-14



- **1** Alinhe a marca com a superfície superior do fixador inferior. Instale os parafusos e aperte-os com o torque especificado na sequência mostrada.
- **2** Alinhe a extremidade da superfície com a marca no guidão.



PCX150

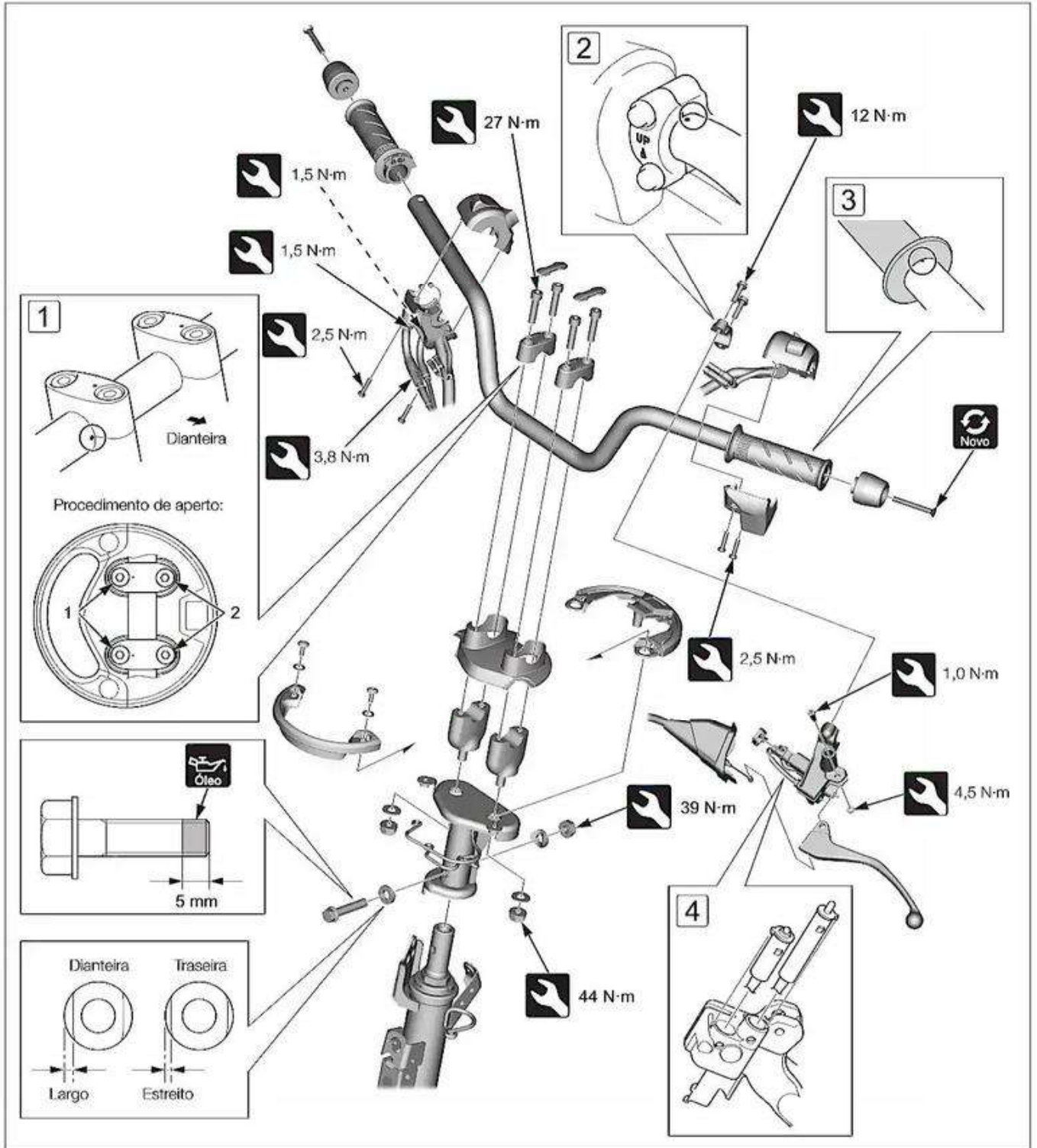

- Espelho retrovisor →3-3
- Capa interior →3-14
- **1** Alinhe a marca com a superfície superior do fixador inferior. Instale os parafusos e aperte-os com o torque especificado na sequência mostrada.
- **2** Instale o suporte do manete do freio traseiro e o fixador com a marca "UP" voltada para cima e alinhe sua borda com a marca no guidão.
- **3** Alinhe a extremidade da superfície com a marca no guidão.
- **4** Alinhe o pino com a ranhura.



COLUNA DE DIREÇÃO

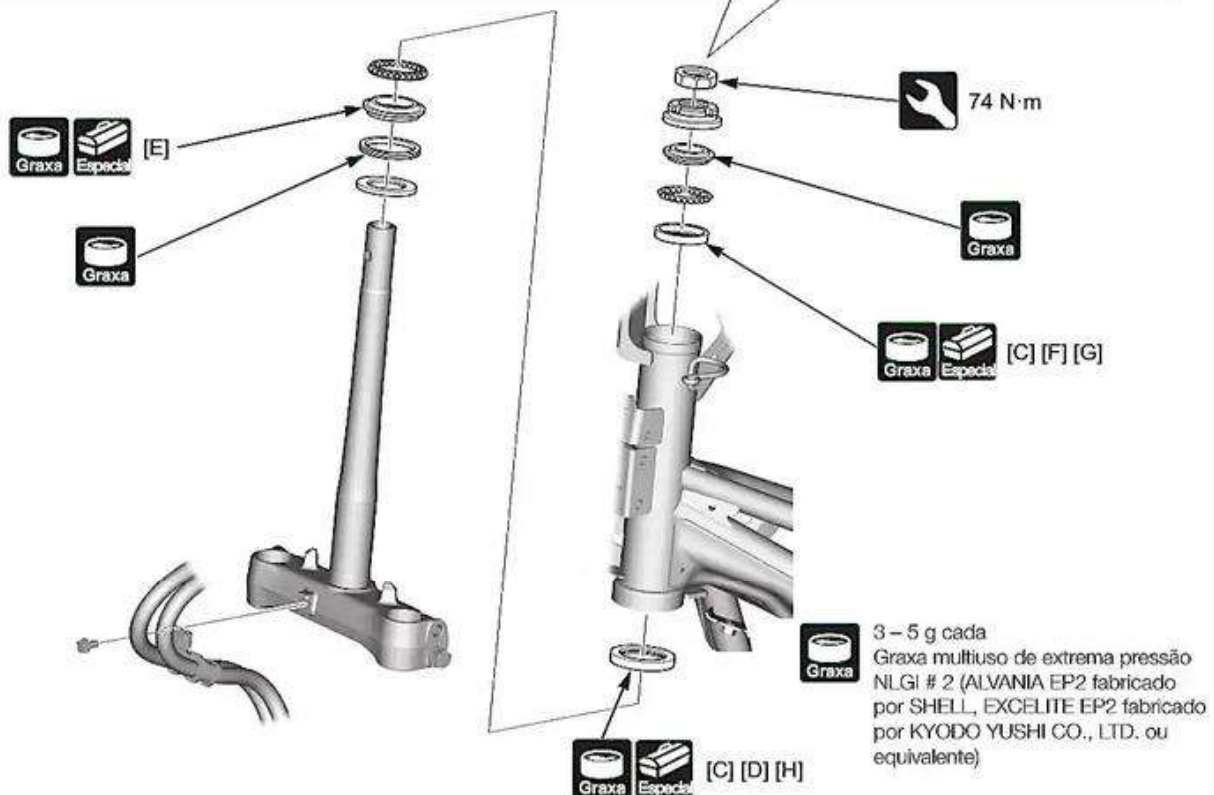
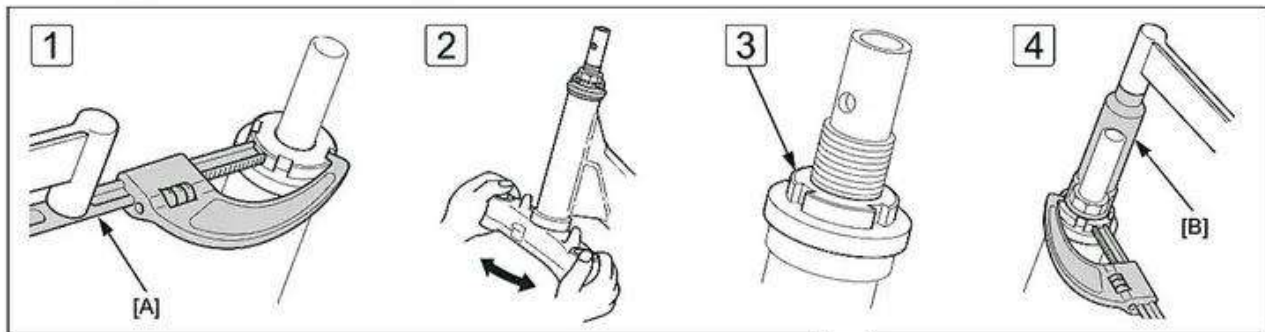





- Guidão → 3-24
- Garfo → 3-22
- COLUNA DE DIREÇÃO:
[A] Chave de porca ranhurada: 07702-0020001, [B] Chave soquete: 07916-KM10000
- ROLAMENTOS DA COLUNA DE DIREÇÃO:
[C] Eixo do extrator de pista: 07GMD-KS40100, [D] Extrator de pista, 34,5 mm: 07948-4630100
- COLUNA DE DIREÇÃO:
[A] Chave de porca ranhurada: 07702-0020001, [B] Chave soquete: 07916-KM10000
- ROLAMENTOS DA COLUNA DE DIREÇÃO:
[E] Adaptador do instalador de retentor de garfo, 35,2 mm: 07947-KA20200, [F] Instalador: 07749-0010000
[G] Adaptador do instalador de rolamento: 07946-3710701, [H] Instalador de retentor de óleo, 53,5 mm: 07947-SB00200
- **[1]** Instale a porca ranhurada. Segure a coluna de direção e aperte a porca ranhurada com o torque inicial.
TORQUE: Real: 25 N·m/Indicado: 21 N·m
- **[2]** Gire a coluna de direção de ponta a ponta várias vezes para assentar os rolamentos. Solte completamente a porca ranhurada.
- **[3]** Aperte a porca ranhurada manualmente enquanto segura a coluna de direção e então, solte-a cerca de 45 graus.
- **[4]** Segure a porca ranhurada usando a chave de porca ranhurada e aperte a contraporca da coluna de direção com o torque especificado.
TORQUE: 74 N·m
- Desmontagem/montagem e inspeção da direção

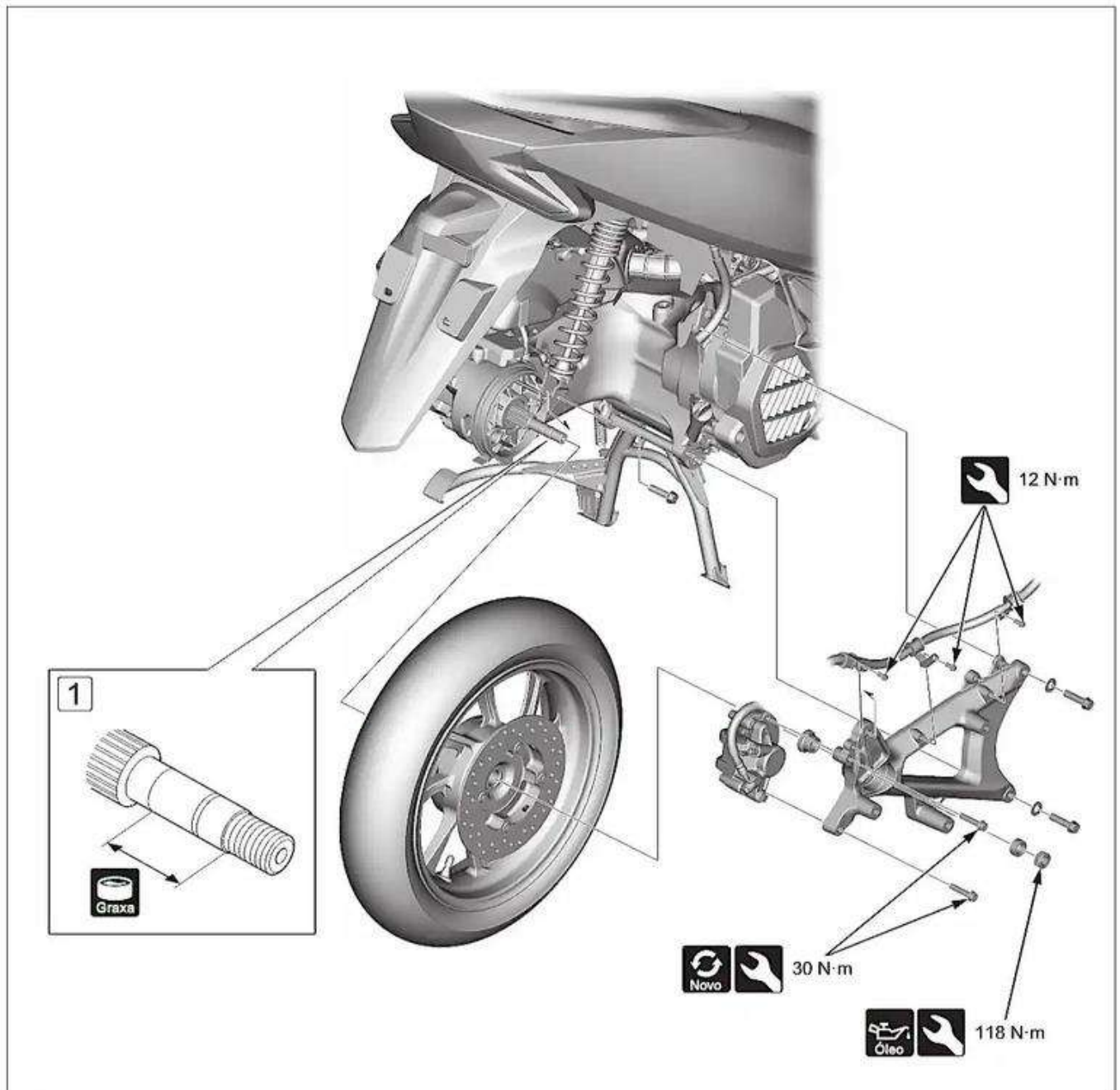

RODA TRASEIRA

PCX150A



-  • Paralamas traseiro C →3-16
-  • Tubo de escape/silenciador →3-19
-  • **1** Aplique 0,03 – 0,04 g de graxa multiuso na ranhura de graxa do eixo da redução final.
Aplique graxa multiuso na área de contato do rolamento da balanço no eixo da redução final.
-  • Inspeção da roda

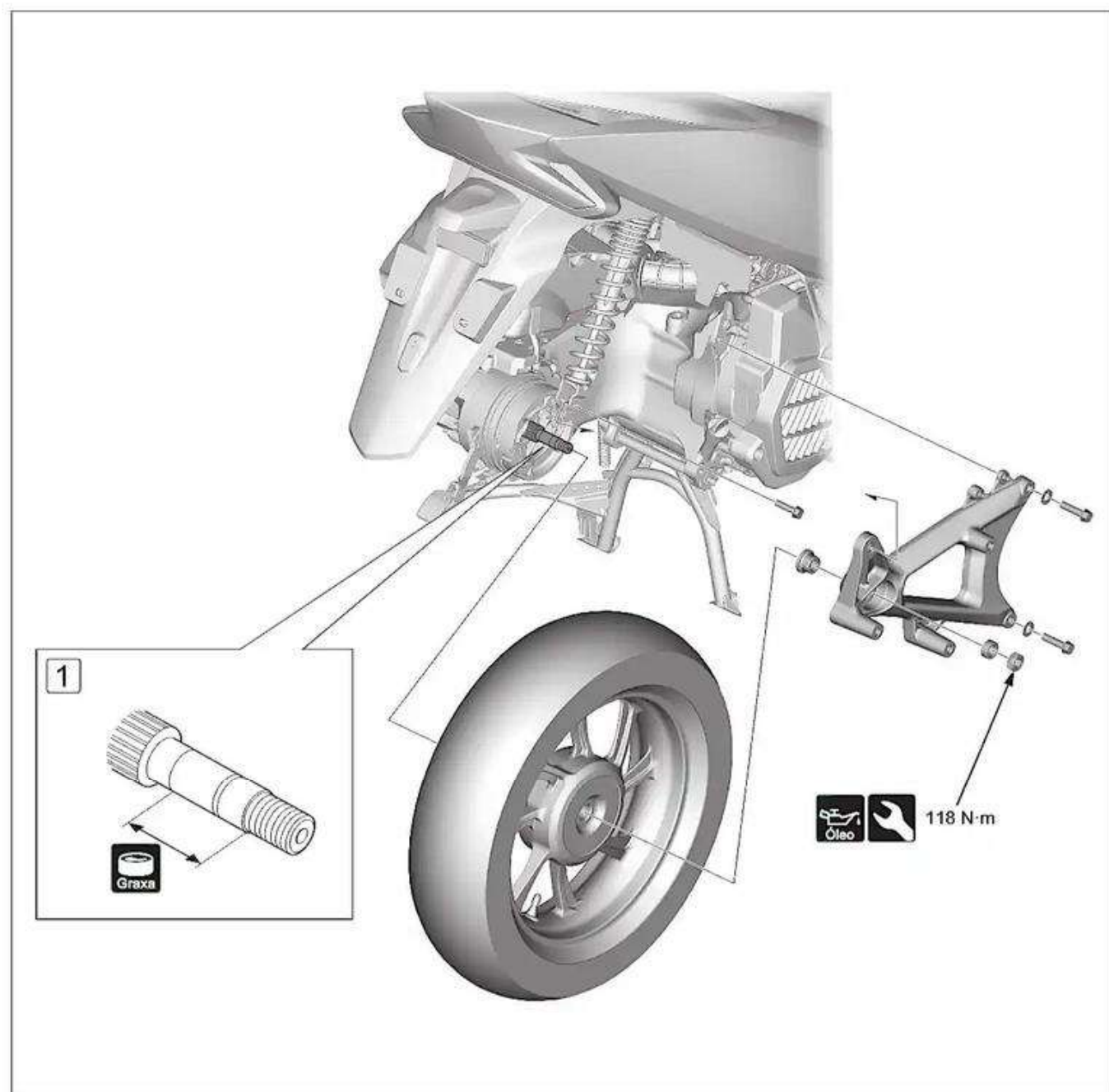

• Paralamas traseiro C →3-16



• Tubo de escape/silenciador →3-19



• **1** Aplique 0,03 – 0,04 g de graxa multiuso na ranhura de graxa do eixo da redução final.
Aplique graxa multiuso na área de contato do rolamento da balança no eixo da redução final.



• Inspeção da roda

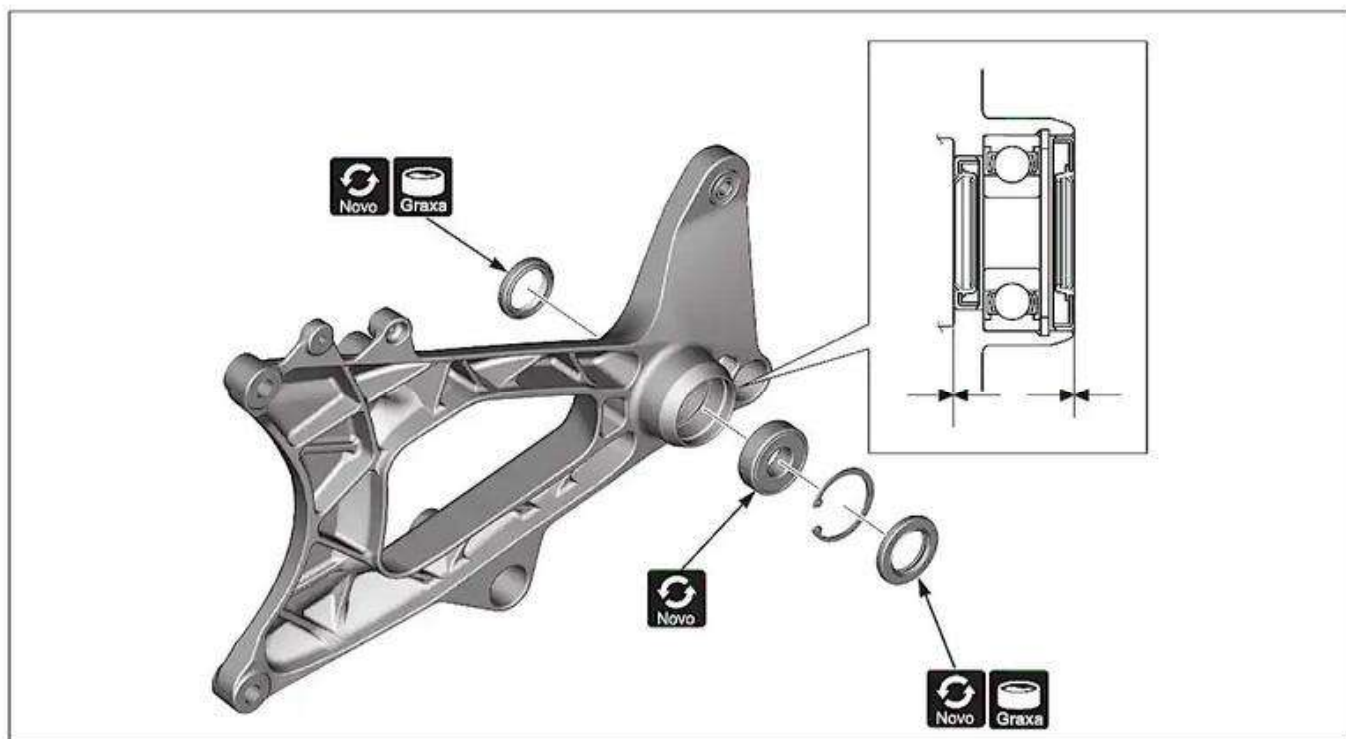

PCX150A

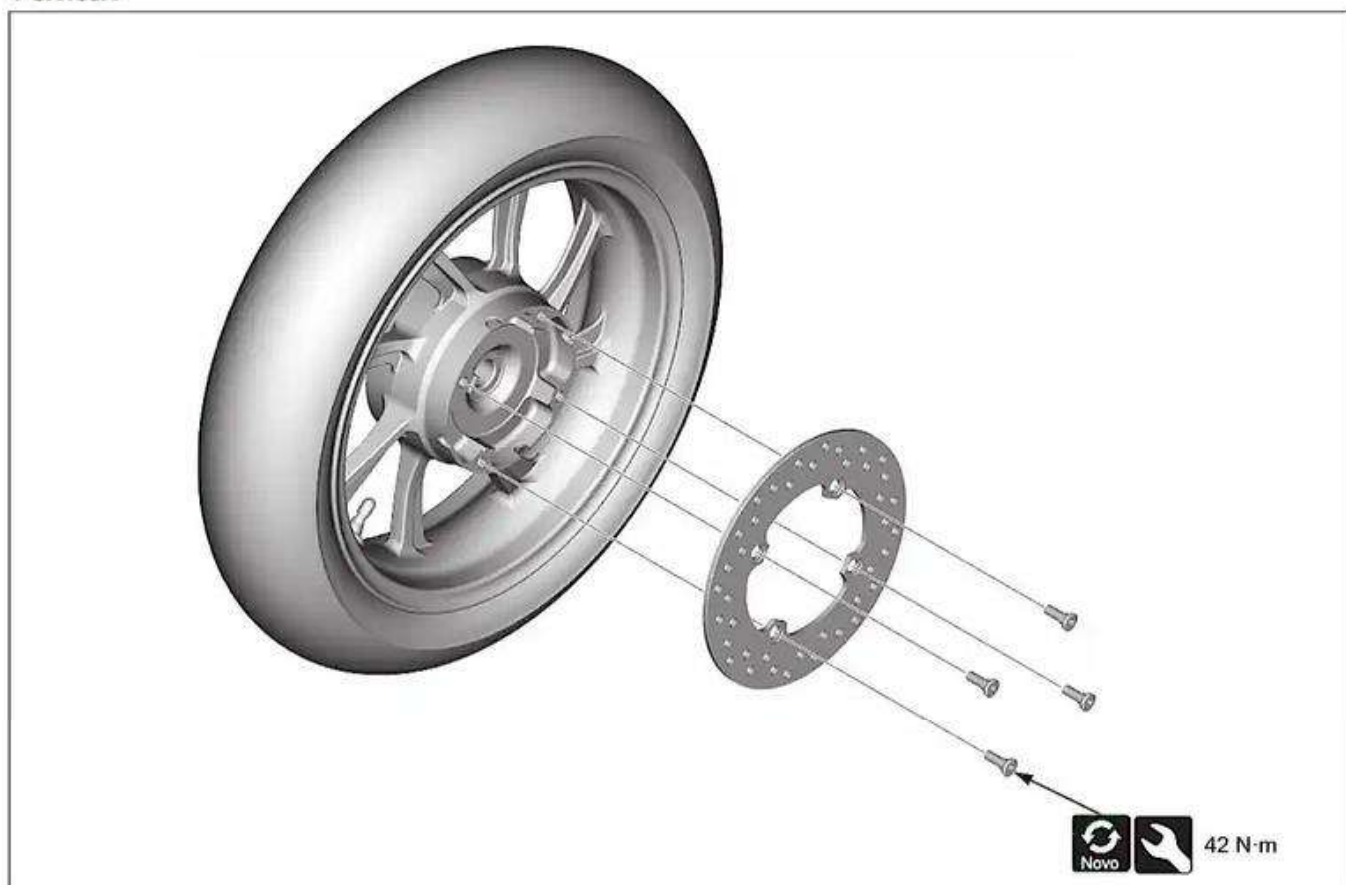



SUSPENSÃO TRASEIRA

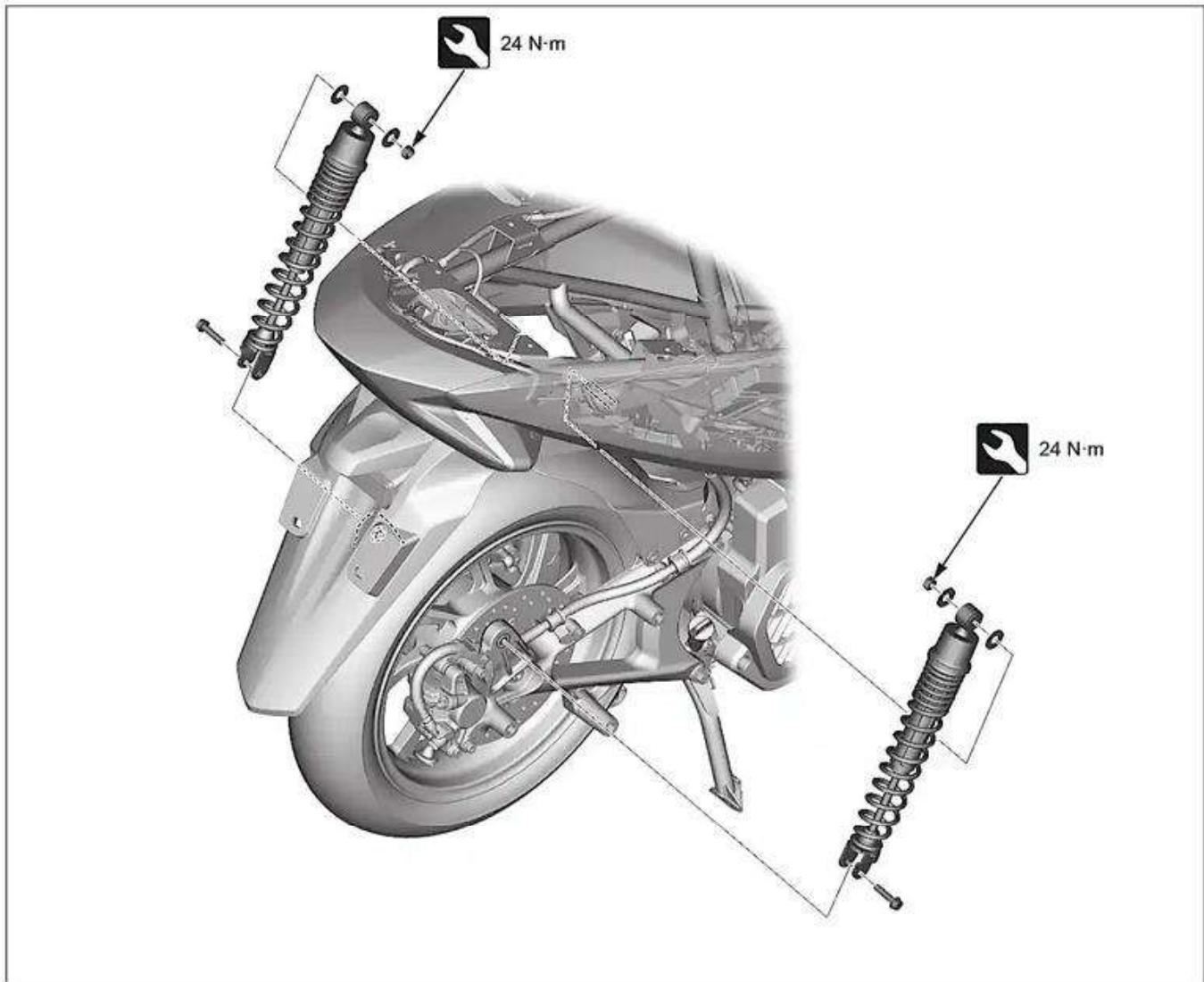

- Bagageiro →3-7
- Filtro de ar →2-7
- Tubo de escape/silenciador →3-19



CBS

PCX150

AJUSTE DO CBS

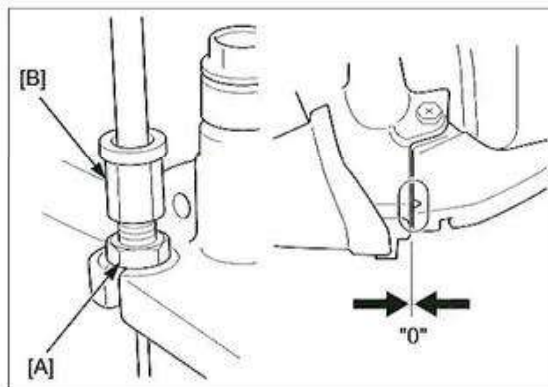
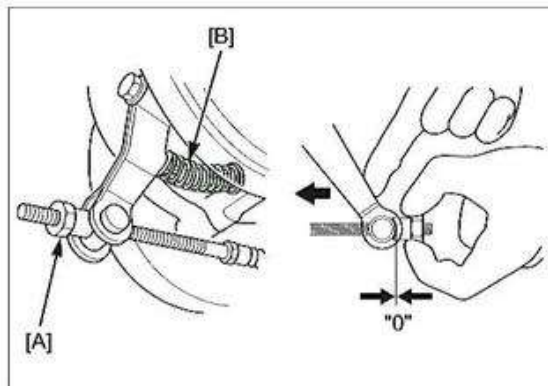
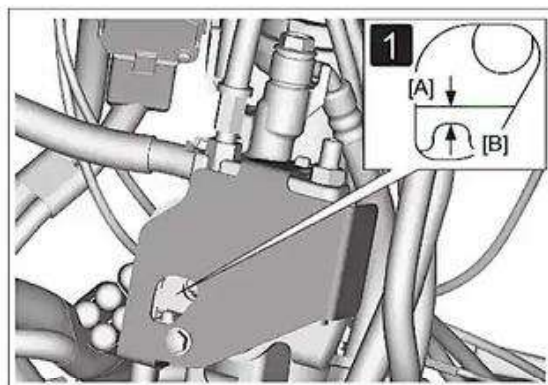

- Inspeção e ajuste o CBS com a direção em linha reta.
- Ajuste o CBS depois de remover o cilindro mestre do CBS ou o cabo do freio traseiro.
- Antes da inspeção, verifique a folga do freio dianteiro e traseiro.
- Inspeção o seguinte:
 - Aplique o manete do freio traseiro e certifique-se que a roda traseira não gire.
 - Levante a roda dianteira do chão e gire-a manualmente. Certifique-se que a roda dianteira gira suavemente.
 - Levante a roda dianteira do chão e aplique com força o manete do freio traseiro. Certifique-se que a roda dianteira não gire.
- Se não funcionar normalmente, ajuste o CBS da seguinte forma:



- Capa do painel de instrumentos dianteira →3-10



- **1** Meça a folga entre o equalizador [A] e a saliência [B]. Se a folga exceder 3 – 4 mm, realize o ajuste a seguir.



- Solte a porca de ajuste [A] completamente.
- Mola de retorno [B]
- Puxe e segure a braço do freio.
- Aperte a porca de ajuste do freio traseiro até que a folga entre a porca e o pino da junção seja "0" conforme mostrado. O freio traseiro começará a ser aplicado nesta posição.



- Mola de retorno
- O braço do freio será empurrado para trás quando a mola de retorno for liberada, criando uma folga entre as sapatas e o tambor de freio.



- Solte a contraporca [A].
- Gire o ajustador [B] até que a folga entre as bordas da alavanca e do suporte da alavanca do freio traseiro seja "0".
- Aperte a contraporca enquanto segura o ajustador.
- Aplique o manete do freio traseiro completamente várias vezes.
- Verifique a folga **1** pela janela de inspeção.
- Folga da alavanca do freio traseiro
- A roda traseira gira livremente sem arraste do freio



CILINDRO MESTRE DO CBS

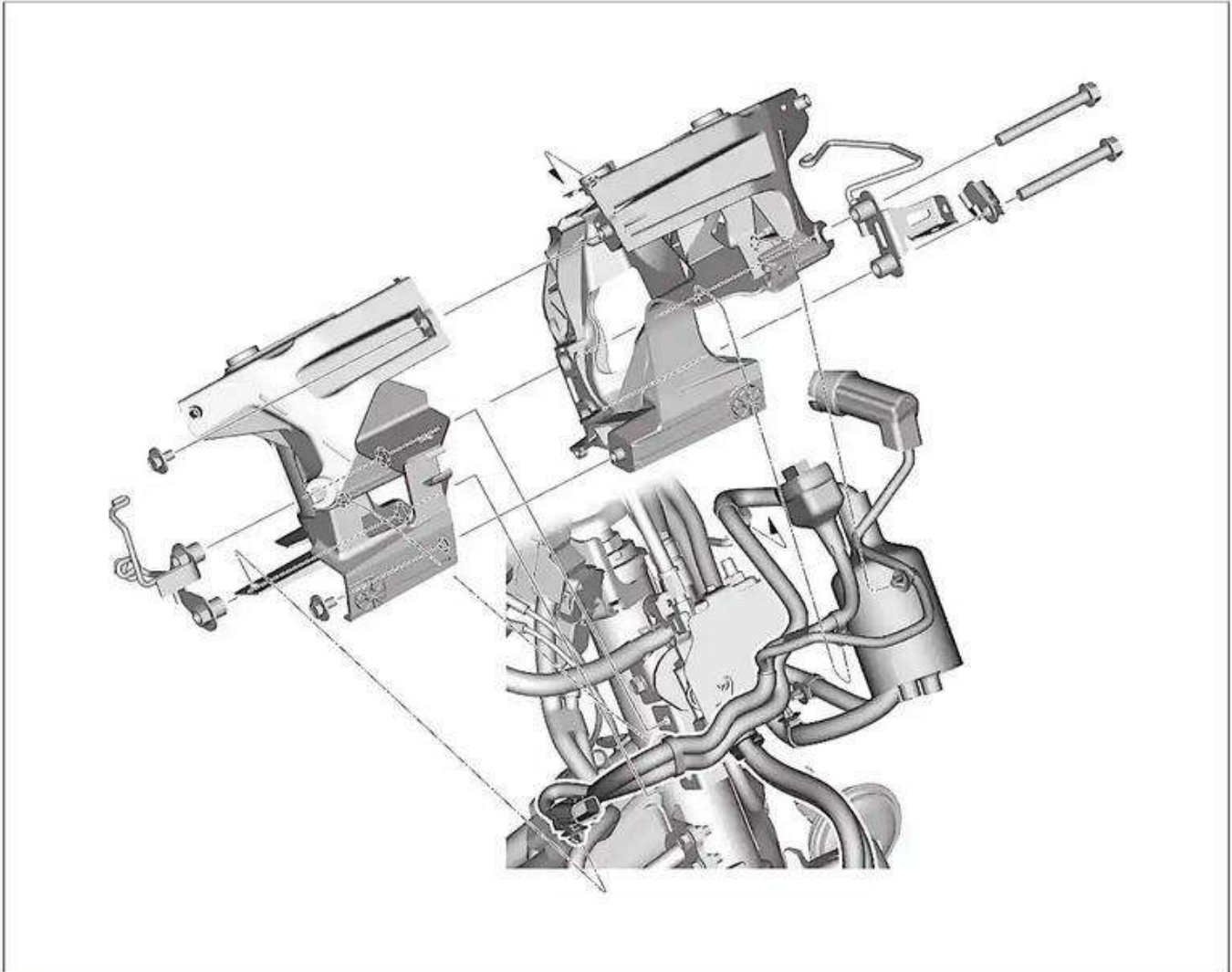

- Farol →4-45
- Capa interior →3-14

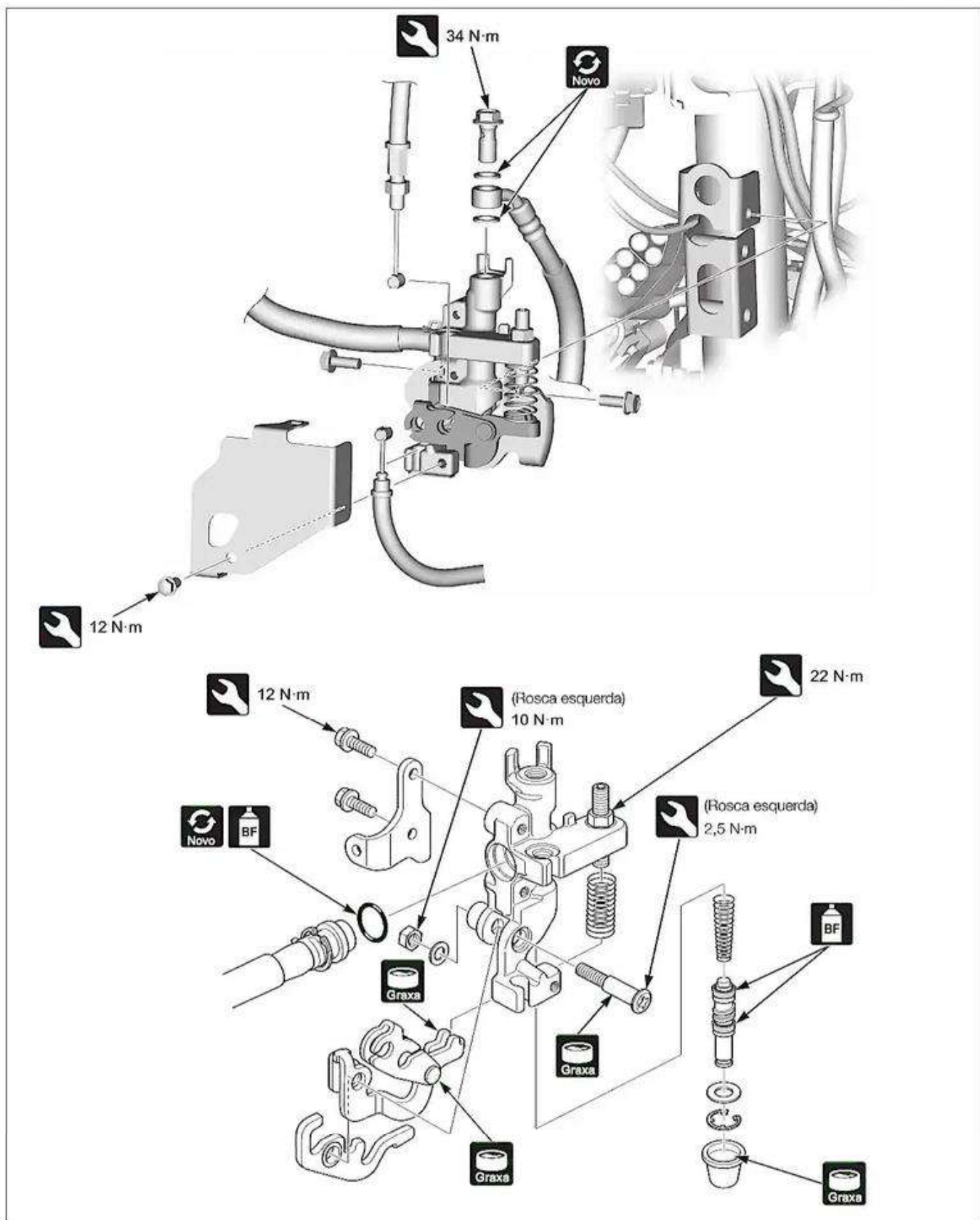

- Fluido de freio (linha do CBS) → 3-34
- Remova o anel elástico.
Alicate de anel elástico: 07914-SA50001



FREIO DIANTEIRO

SUBSTITUIÇÃO DO FLUIDO DE FREIO

PCX150A

Freio dianteiro:

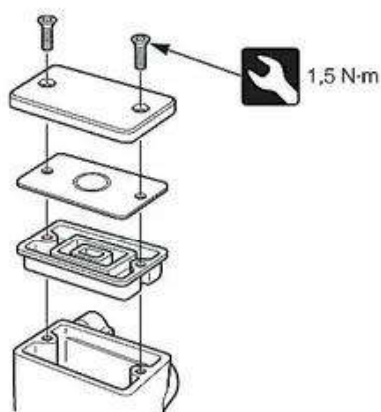

Freio traseiro:



- Abasteça o reservatório com fluido de freio de um recipiente lacrado até linha superior.

FLUIDO DE FREIO RECOMENDADO: DOT 3 ou 4

PCX150

Freio dianteiro:

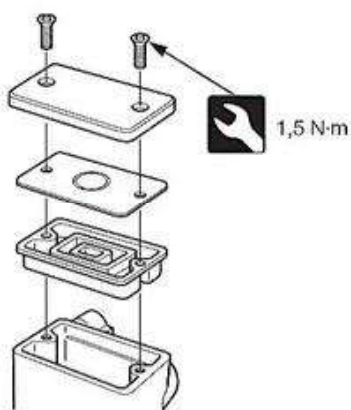

Freio CBS:

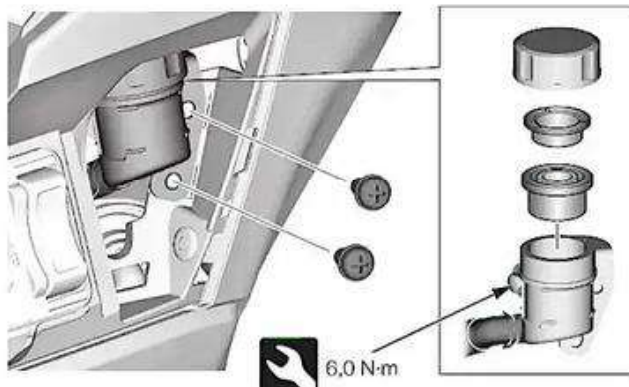

5,4 N-m

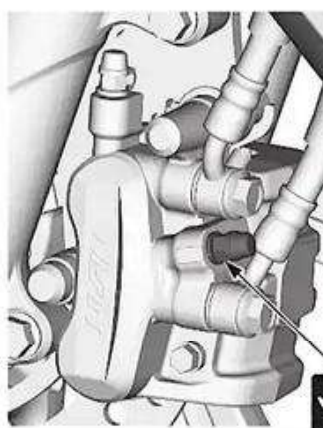
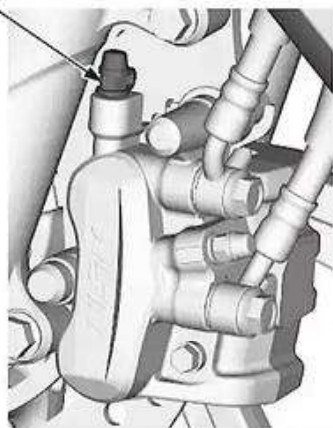

5,4 N-m



- Capa interior superior direita (CBS) →3-8



- Abasteça o reservatório com fluido de freio de um recipiente lacrado até linha superior.

FLUIDO DE FREIO RECOMENDADO: DOT 3 ou 4



CILINDRO MESTRE DO FREIO

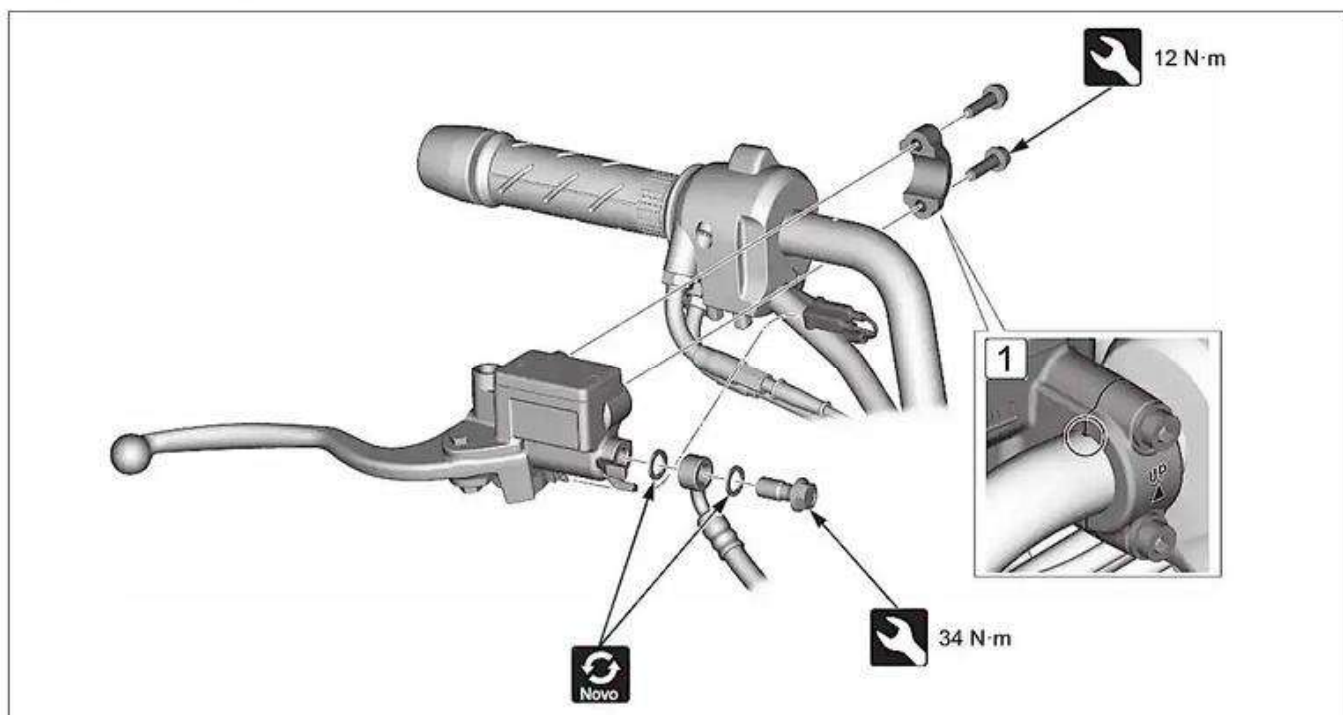

- 1** Instale o cilindro mestre de freio e o fixador com a marca "UP" voltada para cima. Alinhe a borda do cilindro mestre com a marca no guidão.

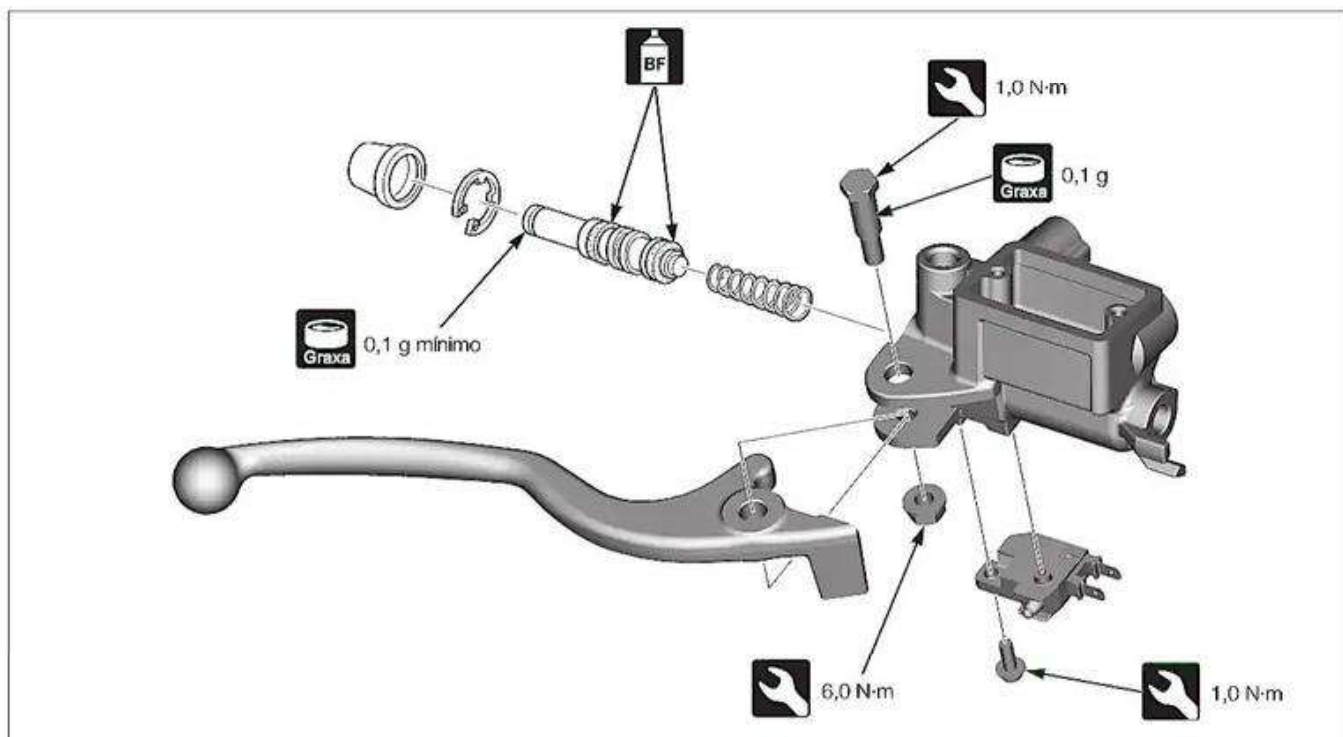

- Remova o anel elástico.
Alicate de anel elástico: 07914-SA50001

- Inspeção do cilindro mestre.



CÁLIPER DE FREIO

PCX150

SUBSTITUIÇÃO DAS PASTILHAS DE FREIO

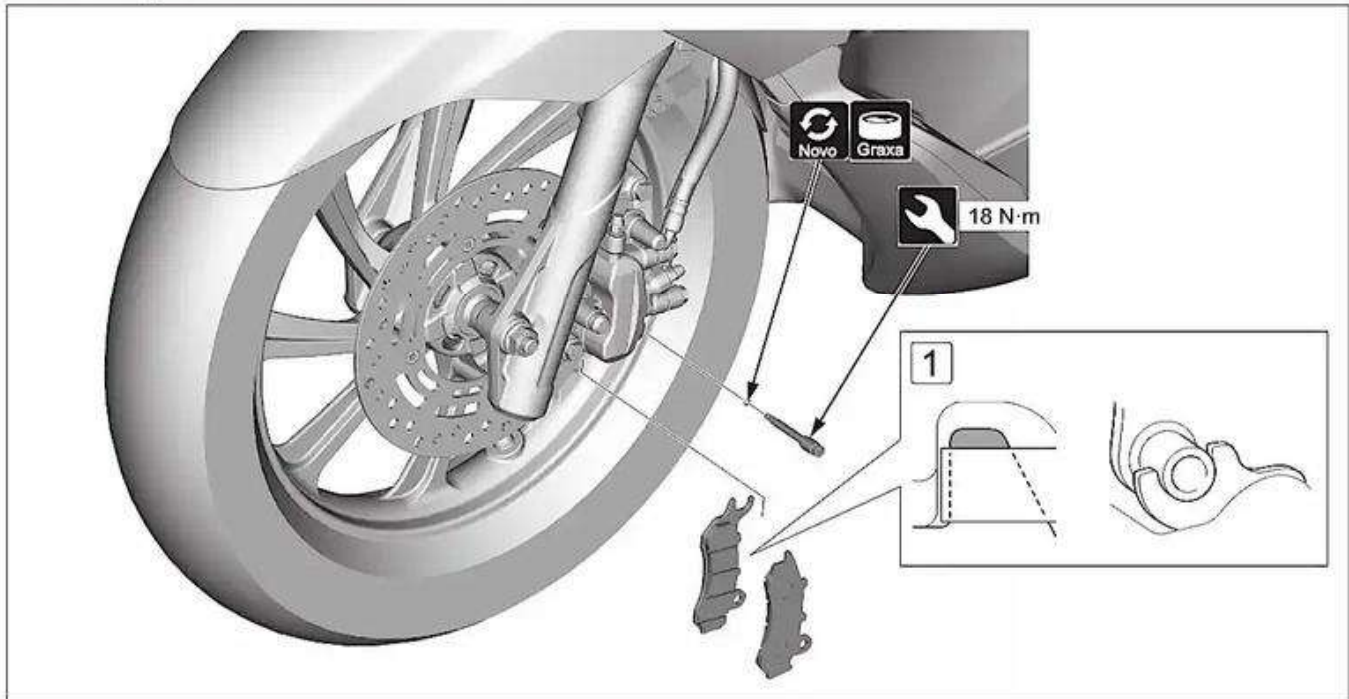

- 1) Instale pastilhas de freio de modo que fiquem encaixadas no suporte do câliper de freio e no pino.

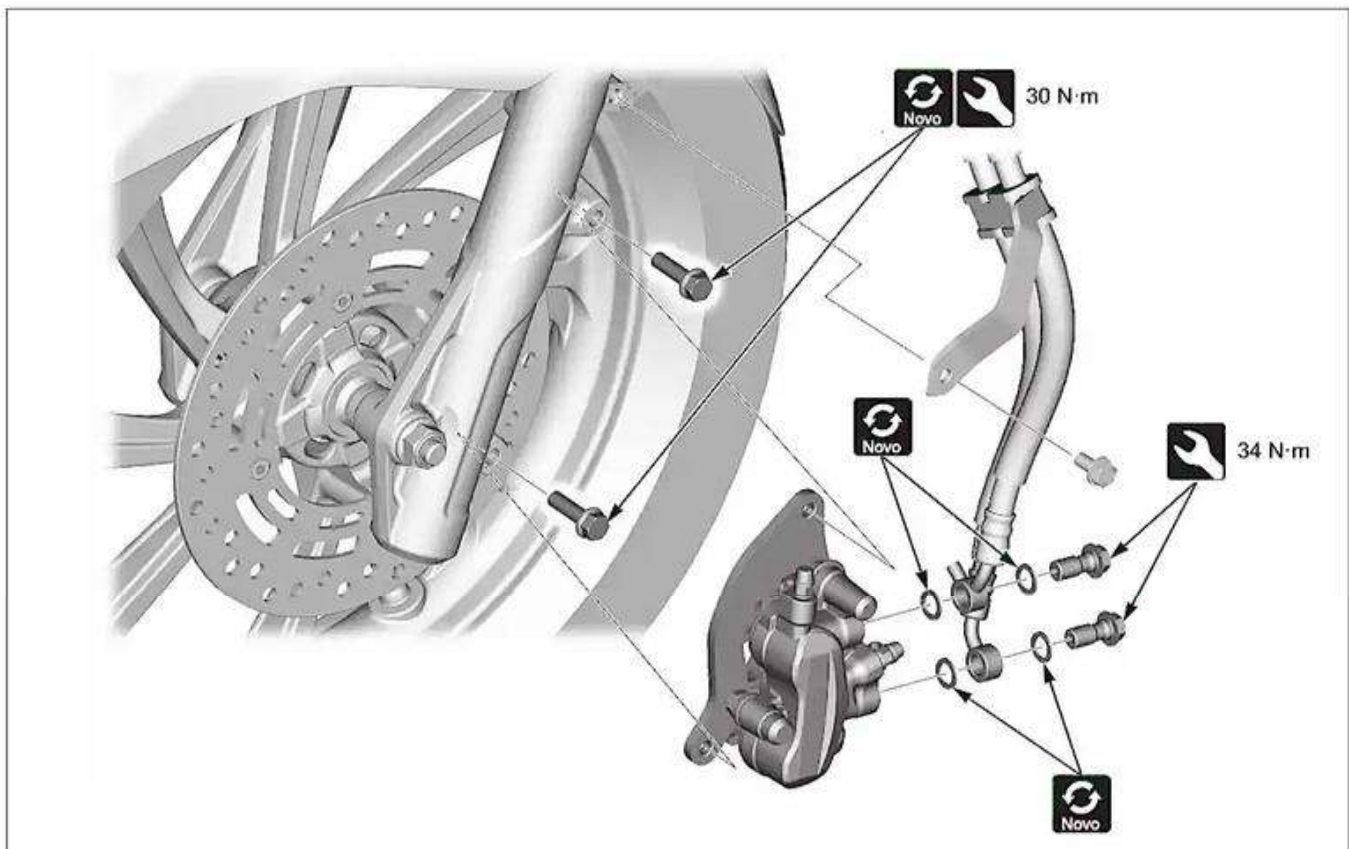



QUADRO E CHASSI

PCX150A

SUBSTITUIÇÃO DAS PASTILHAS DE FREIO

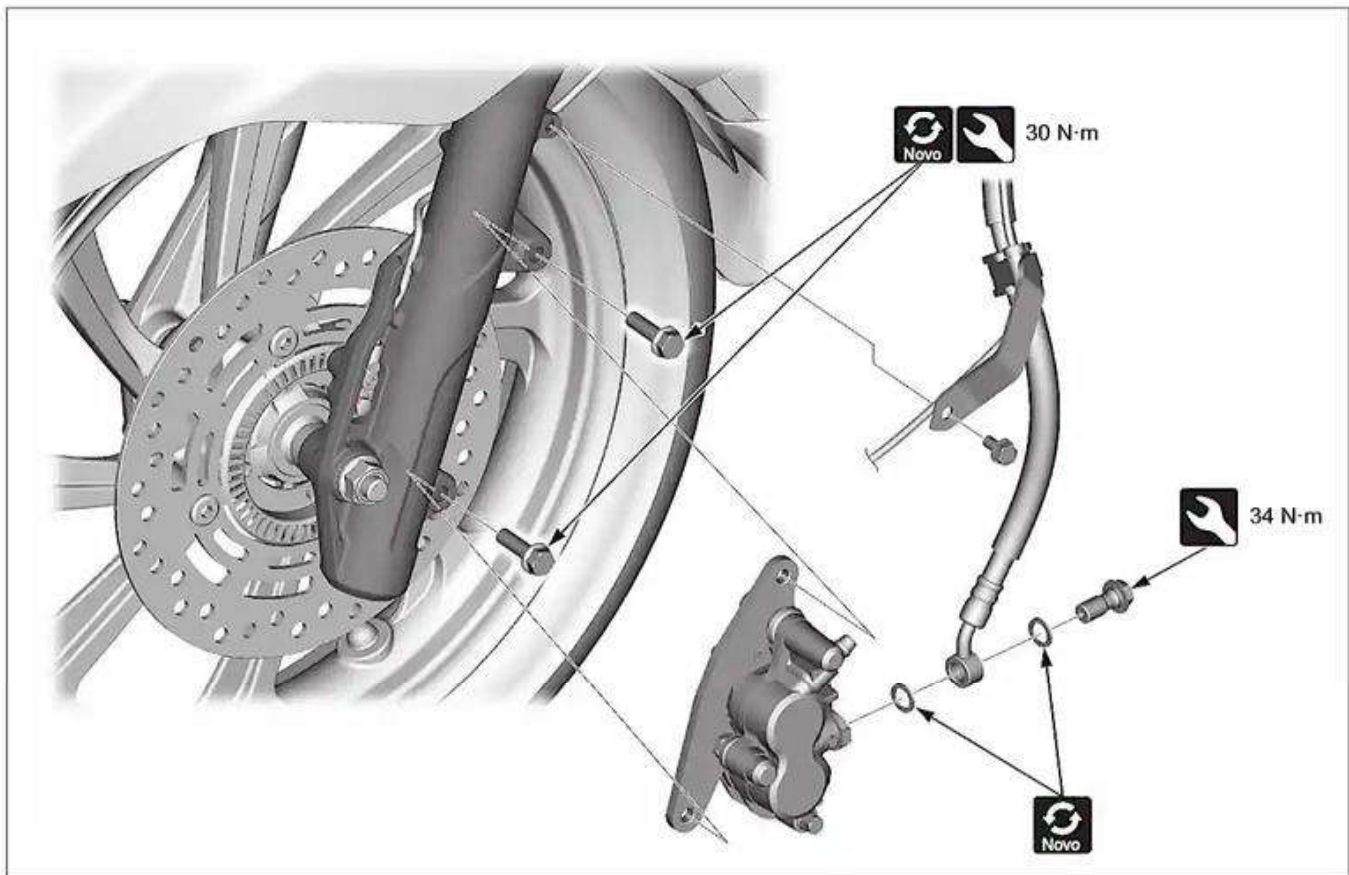
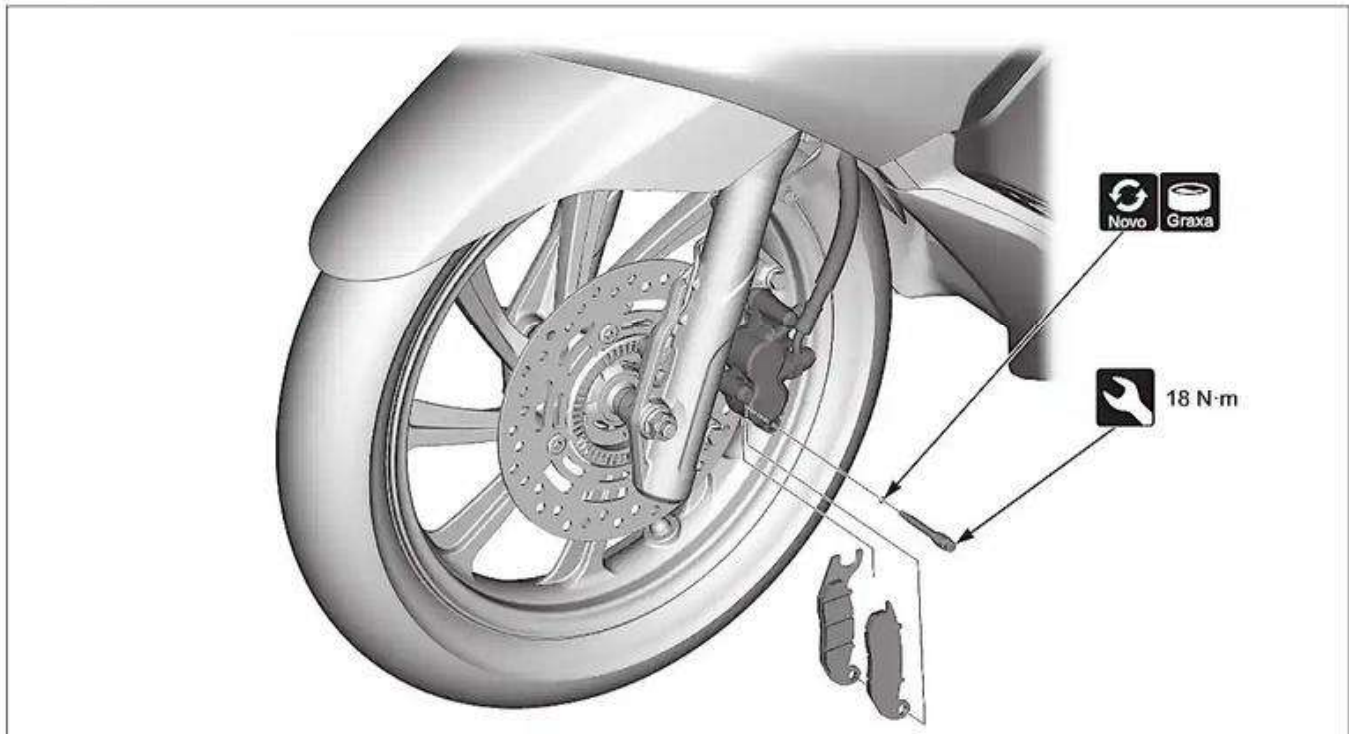

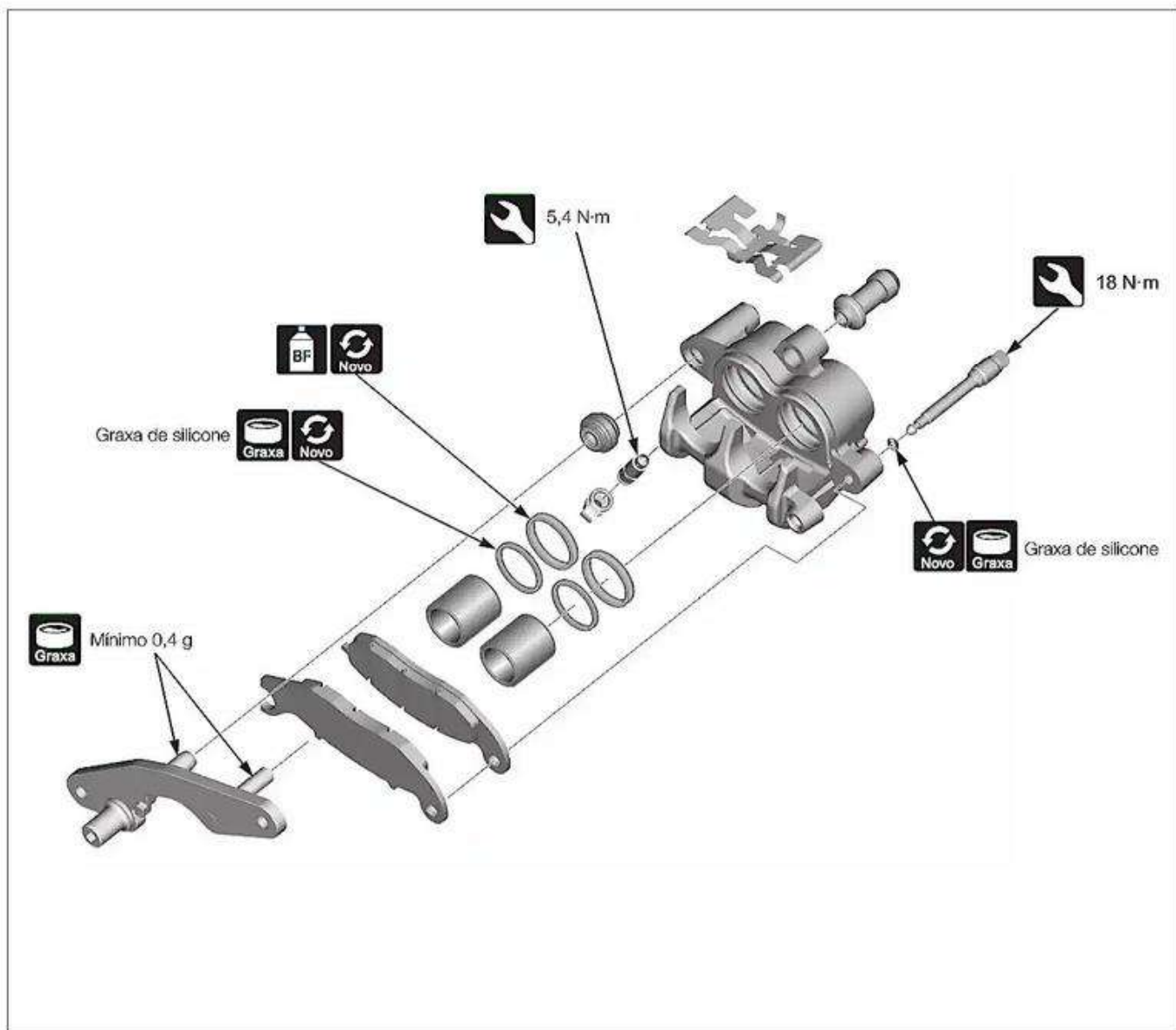

- Inspeção do câliper de freio



FREIO TRASEIRO

PCX150

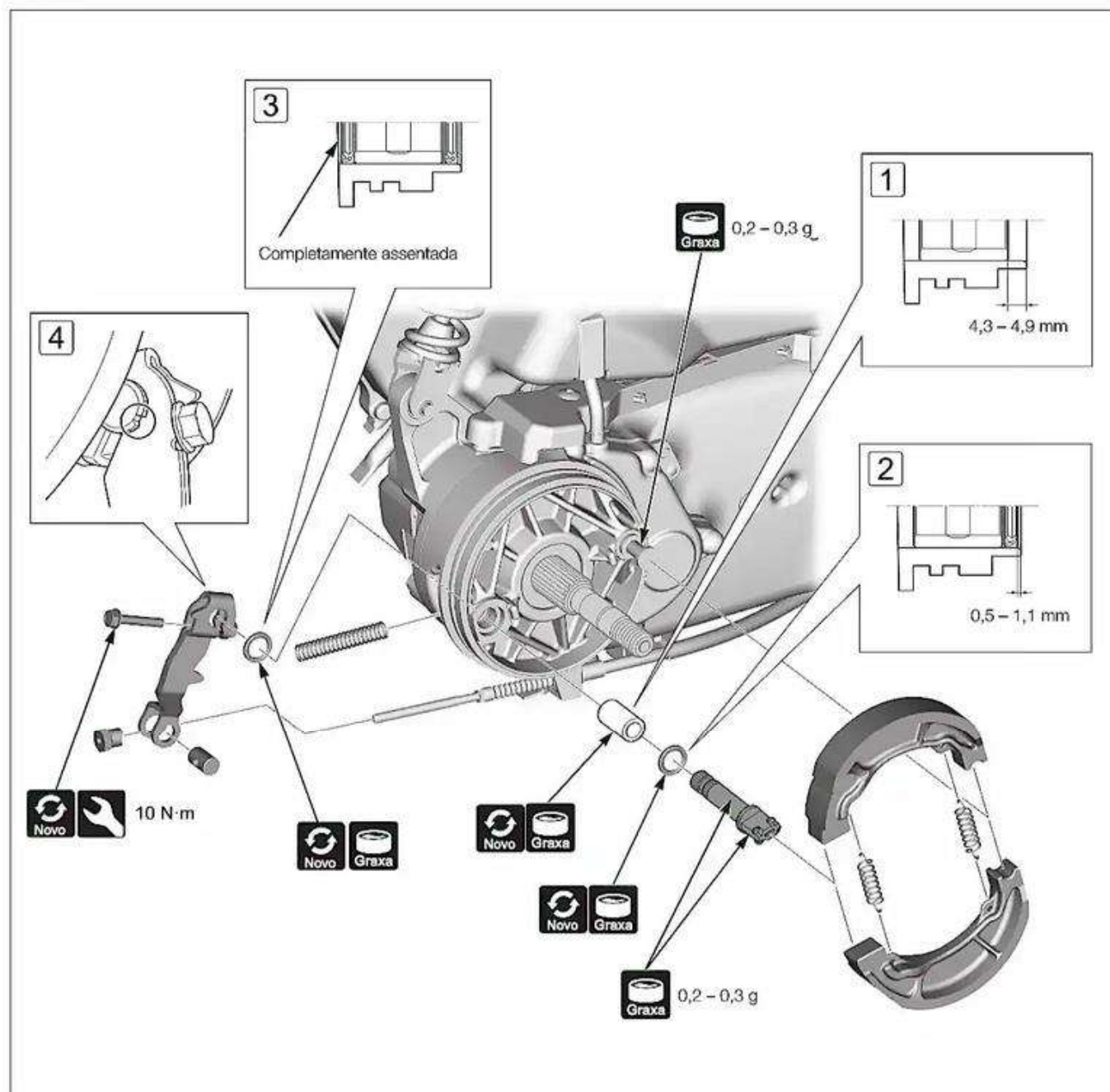

• Roda traseira →3-27



- 1 2 3 Instale de acordo com o número na figura.
- 4 Alinhe a aba do braço do freio com a ranhura do comando do freio.
- Se o cabo de freio for substituído, ajuste o CBS →3-31.



CILINDRO MESTRE DE FREIO

PCX150A

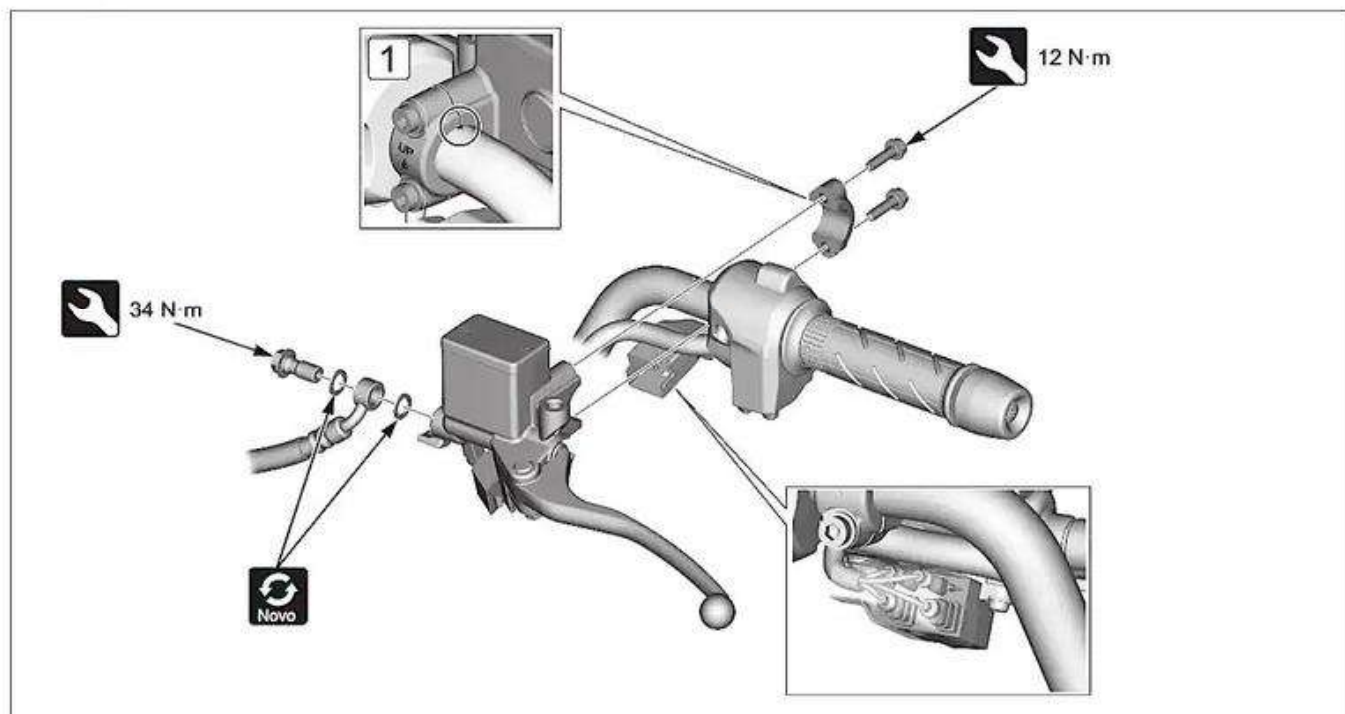

- 1** Instale o cilindro mestre de freio e o fixador com a marca "UP" voltada para cima. Alinhe a borda do cilindro mestre com a marca no guidão.

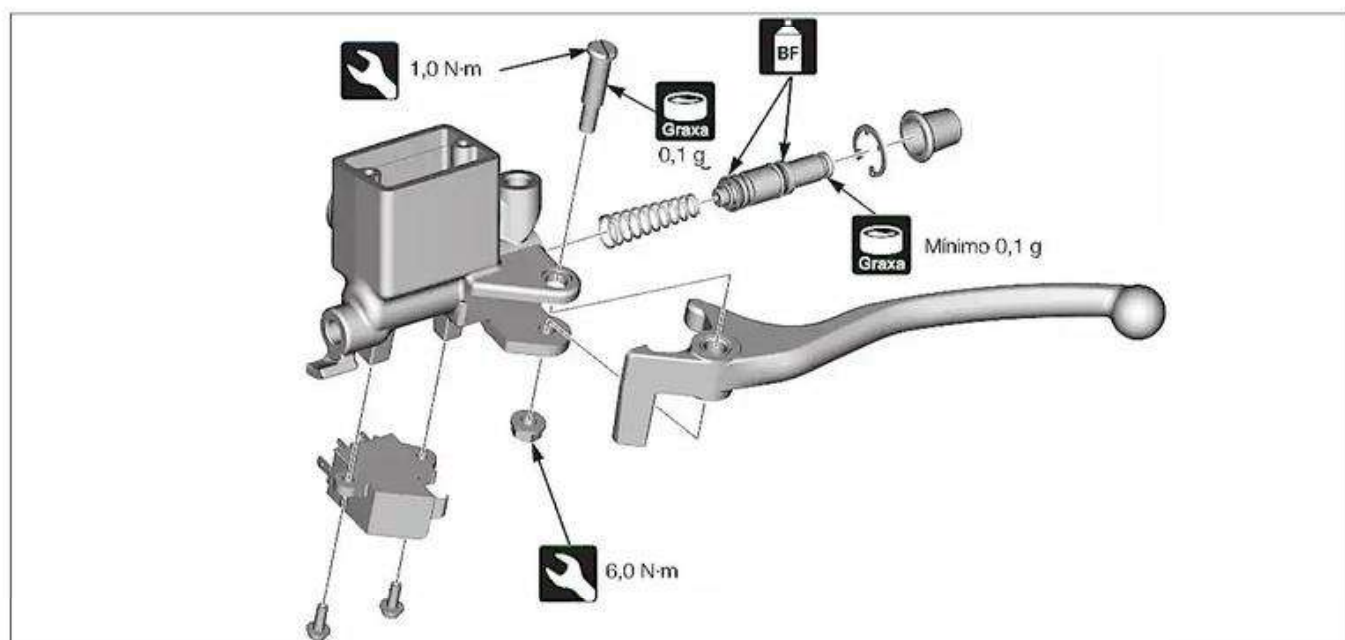

- Remova o anel elástico.
Alicate de anel elástico: 07914-SA50001

- Básico**
 Inspeção do cilindro mestre



CÁLIPER DE FREIO

PCX150A

SUBSTITUIÇÃO DAS PASTILHAS DE FREIO

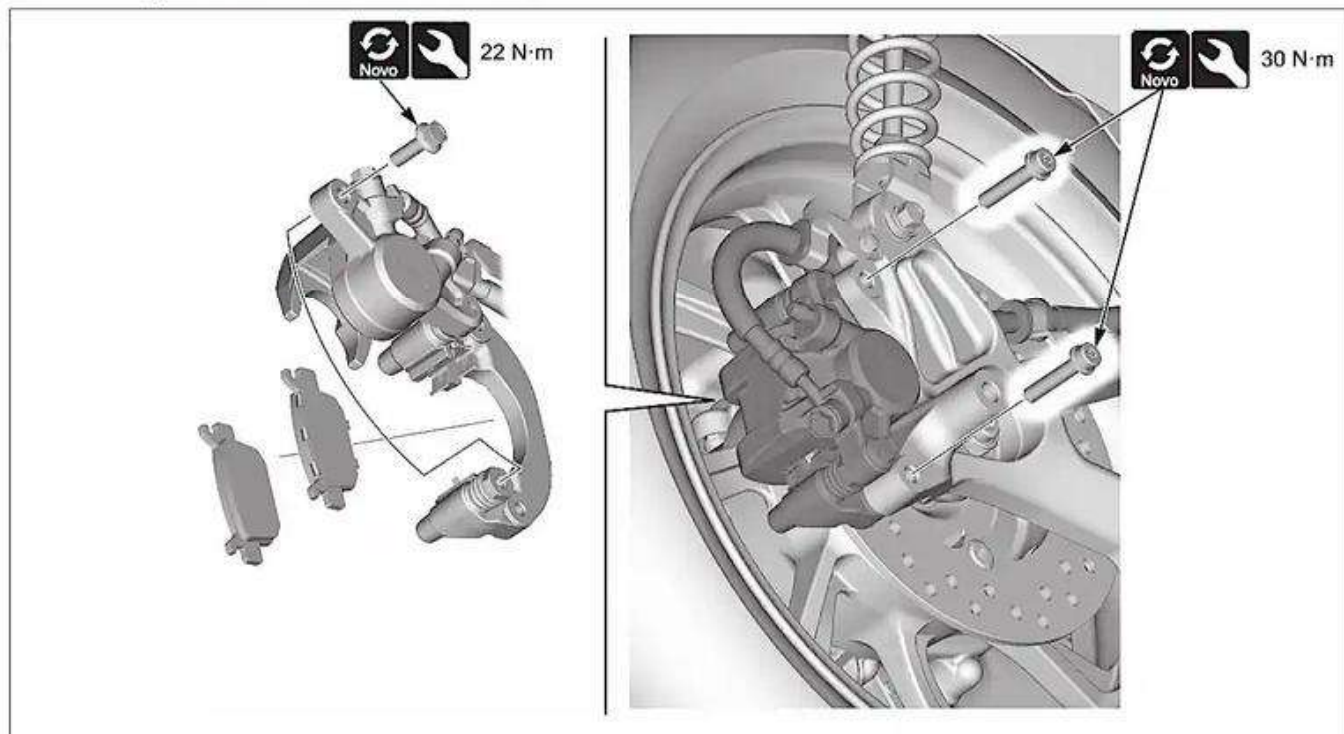

- Tubo de escape/silenciador →3-19

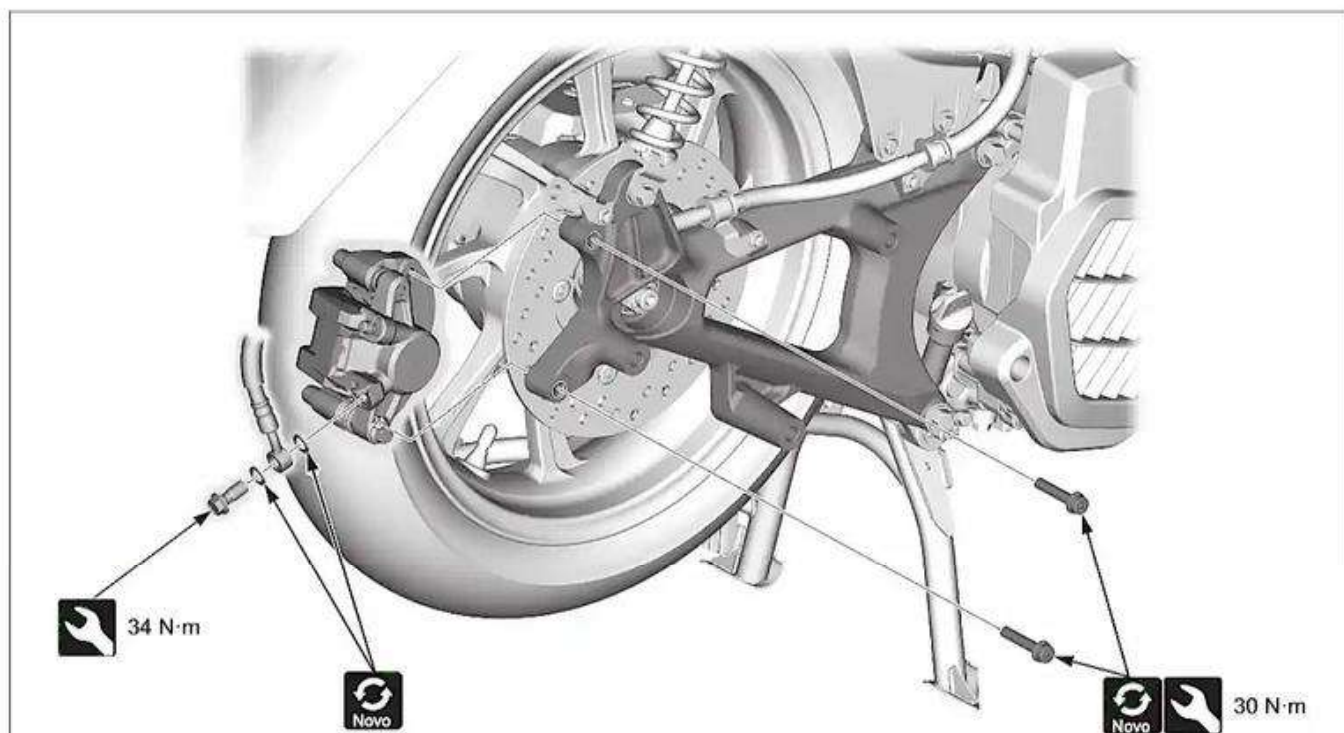

- Tubo de escape/silenciador →3-19

NOTAS

4. SISTEMA ELÉTRICO

SISTEMA PGM-FI	4-2	SISTEMA DE ILUMINAÇÃO	4-45
SISTEMA DE IGNIÇÃO	4-23	PAINEL DE INSTRUMENTOS.....	4-47
PARTIDA ELÉTRICA	4-25	COMPONENTES ELÉTRICOS.....	4-52
ABS	4-28	SISTEMA SMART KEY HONDA	4-55
SISTEMA DE PARADA EM MARCHA LENTA	4-43	SMART KEY HONDA	4-80
SISTEMA DE CARGA/BATERIA.....	4-44	SISTEMA DE RESPOSTA/ALARME...4-82	





SISTEMA ELÉTRICO

SISTEMA PGM-FI



- Consulte o Manual de Serviço “Básico” para a seguinte informação:
 - Características técnicas do PGM-FI e função de cada sensor.
 - Solução de problemas por sintoma do sistema PGM-FI.
 - MCS (Sistema de Comunicação com a Motocicleta).

ÍNDICE DE DTC

DTC	Falha de função	Sintoma/Função à prova de falhas	Página
1-1	Falha do sensor MAP • Baixa tensão no sensor MAP	• O motor funciona normalmente	→4-5
1-2	Falha do sensor MAP • Alta tensão no sensor MAP	• O motor funciona normalmente	→4-6
7-1	Falha do sensor ECT • Baixa tensão no sensor ECT	• Dificuldade de partida em baixas temperaturas	→4-7
7-2	Falha do sensor ECT • Alta tensão no sensor ECT	• Dificuldade de partida em baixas temperaturas	→4-8
8-1	Falha do sensor TP • Baixa tensão no sensor TP	• Aceleração ruim do motor	→4-9
8-2	Falha do sensor TP • Alta tensão no sensor TP	• Aceleração ruim do motor	→4-10
9-1	Falha do sensor IAT • Baixa tensão no sensor IAT	• O motor funciona normalmente	→4-11
9-2	Falha do sensor IAT • Alta tensão no sensor IAT	• O motor funciona normalmente	→4-12
11-1	Falha do sensor VS	• O motor funciona normalmente • Desligamento do sistema de parada em marcha lenta	→4-13
12-1	Falha no injetor de combustível	• O motor não dá partida • Desligamento do injetor de combustível, bomba de combustível e bobina de ignição	→4-14
21-1	Falha do sensor de O ₂ • Baixa tensão no sensor de O ₂	• O motor funciona normalmente	→4-15
21-2	Falha do sensor de O ₂ • Alta tensão no sensor de O ₂	• O motor funciona normalmente	→4-16
29-1	Falha na IACV	• O motor morre, dificuldade de partida, marcha lenta irregular	→4-17
33-2	Falha na EEPROM do ECM	• O motor morre, dificuldade de partida, marcha lenta irregular • Os dados de autodiagnóstico não são armazenados • Os dados de autodiagnóstico não podem ser apagados com o conector de curto-circuito SCS	→4-18
52-1	Falha do sensor CKP • Falha do sensor CKP ou em seu circuito	• Parada do motor • O motor não dá partida	→4-18
52-2	Falha do alternador • Falha do sensor CKP ou em seu circuito • Falha no alternador ou em seu circuito	• Parada do motor • O motor não dá partida	→4-19
91-1	Falha no circuito primário da bobina de ignição • Falha da bobina de ignição ou em seu circuito	• O motor não dá partida • Desligamento do injetor de combustível e da bobina de ignição	→4-20

LOCALIZAÇÃO DO SISTEMA PGM-FI

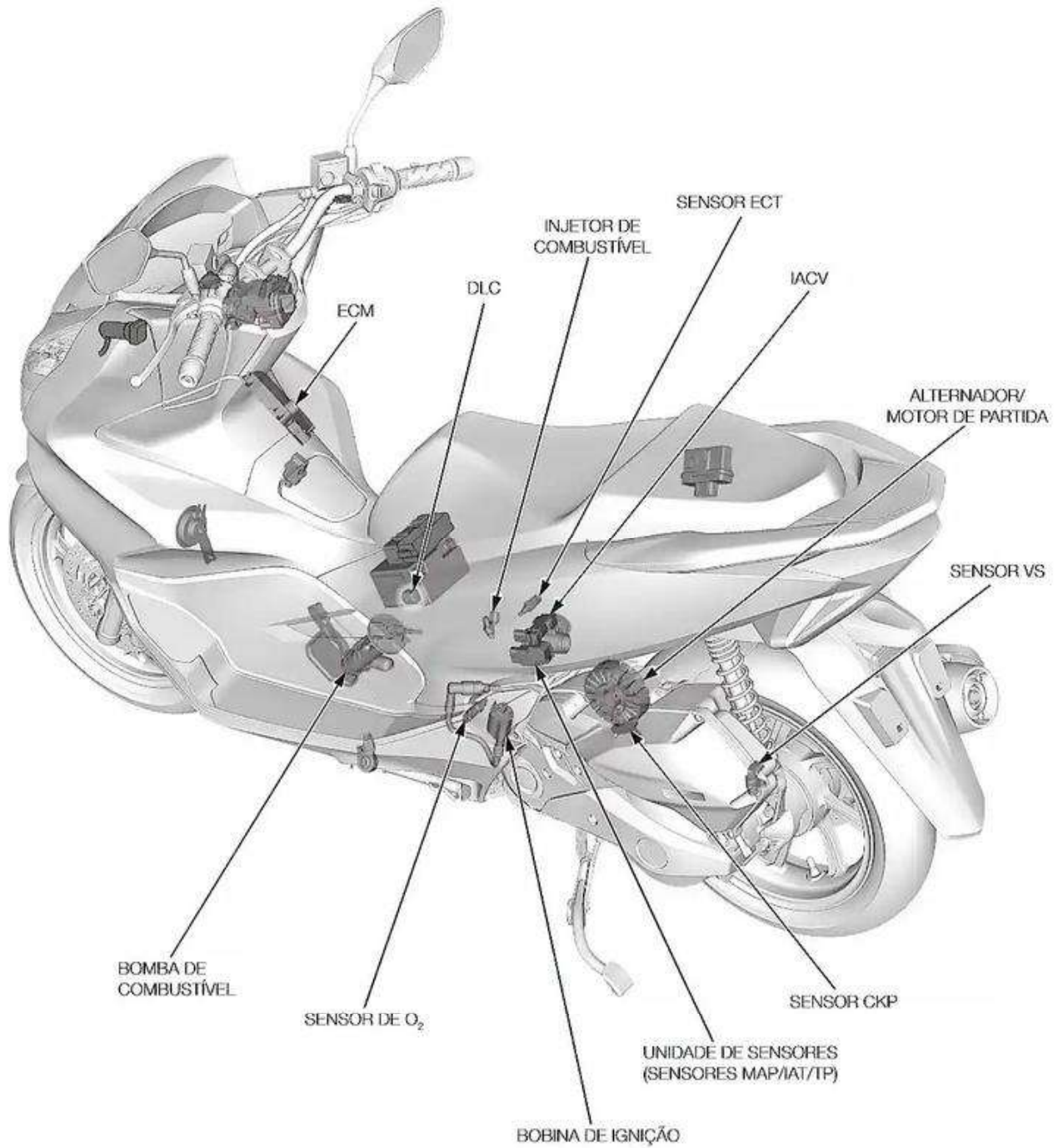



SISTEMA ELÉTRICO

DIAGRAMA DO SISTEMA PGM-FI

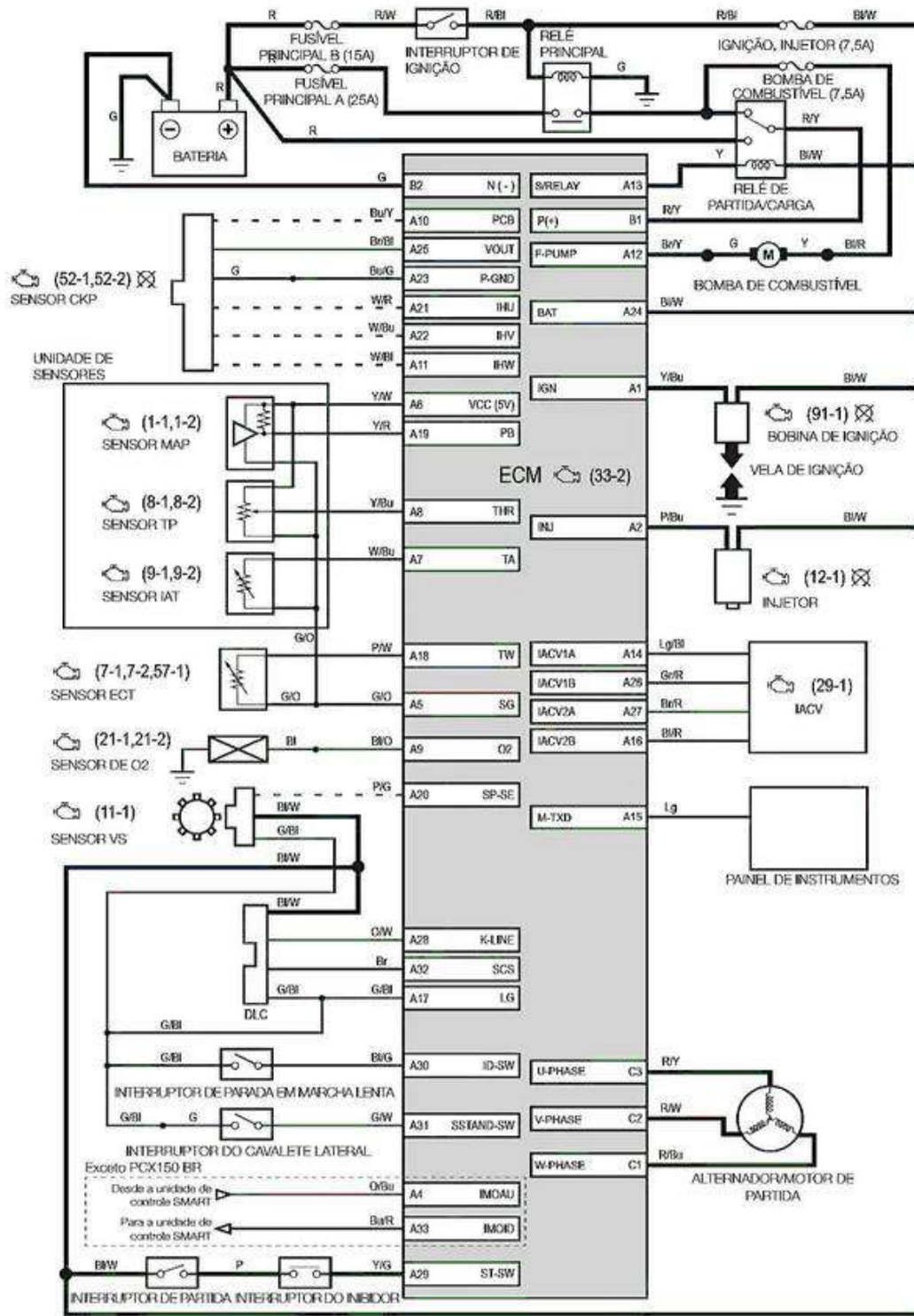

() : DTC
 ⊗ : O motor não dá partida ao detectar o DTC

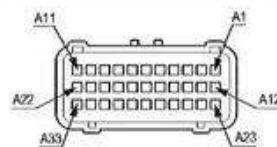

CONECTOR A 33P
 (Terminais macho do lado do ECM)

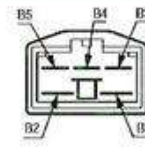

CONECTOR B 5P
 (Terminais macho do lado do ECM)

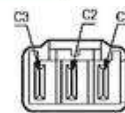

CONECTOR C 3P
 (Terminais macho do lado do ECM)



SOLUÇÃO DE PROBLEMAS DE DTC

DTC 1-1 (BAIXA TENSÃO NO SENSOR MAP)

- Capa interior →3-14

Diagrama do sensor MAP

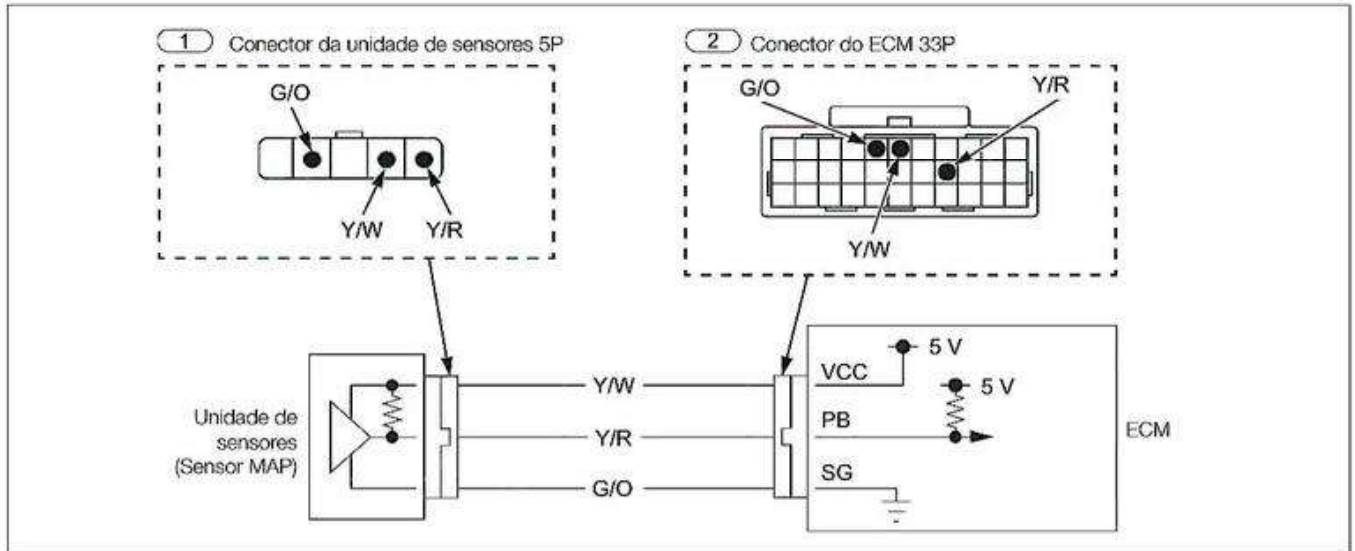

1. Inspeção do sensor MAP

- Verifique a tensão do sensor MAP com o MCS
- Uma tensão de cerca de 0 V é indicada?

Não

- Falha intermitente
- Conexão frouxa ou ruim do conector

Sim ▼

2. Inspeção da tensão de alimentação da unidade de sensores



- Conexão: Y/W (+) – G/O (-)
- A tensão está entre 4,75 – 5,25 V?

Não

- Falha no fio Y/W
- Se não há circuito aberto ou curto-circuito, substitua o ECM por um novo →4-21, e verifique novamente.

Sim ▼

3. Inspeção da tensão de saída do sensor MAP



- Conexão: Y/R (+) – G/O (-)
- A tensão está entre 3,80 – 5,25 V?

Sim

- Substitua a unidade de sensores (sensor MAP) por um novo →2-8, e verifique novamente.

Não ▼

4. Inspeção da linha de saída do sensor MAP

- Verifique se há curto-circuito no fio Y/R.
- Se não há curto-circuito, substitua o ECM por um novo →4-21, e verifique novamente.



SISTEMA ELÉTRICO

DTC 1-2 (ALTA TENSÃO NO SENSOR MAP)



• Capa interior →3-14

Diagrama do sensor MAP

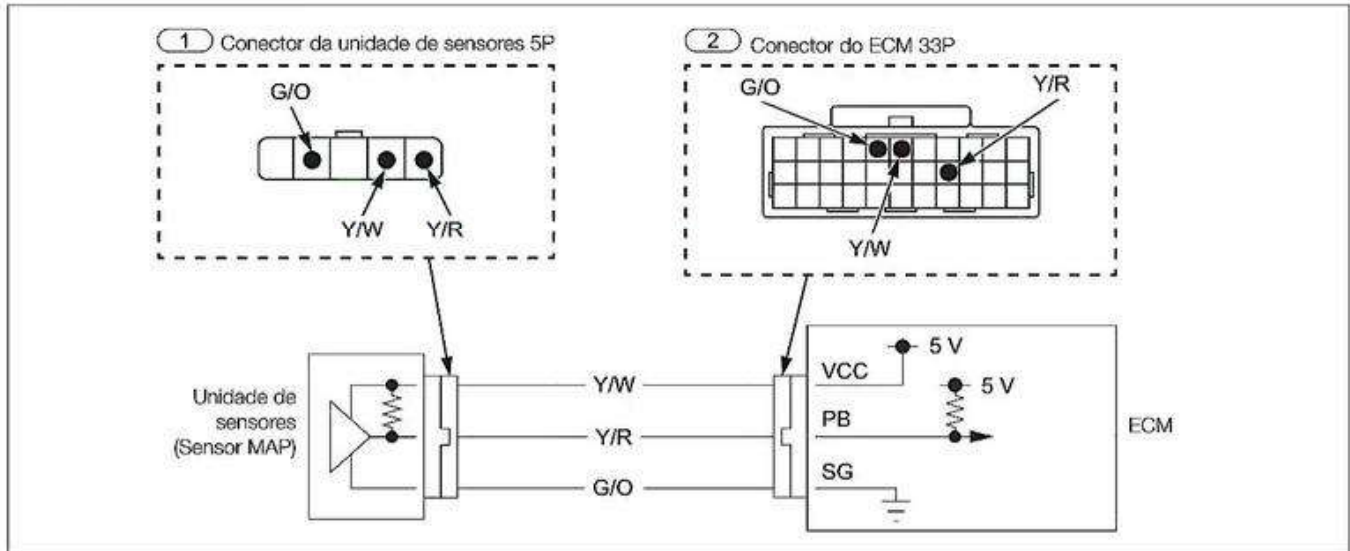

1. Inspeção do sensor MAP

- Verifique a tensão do sensor MAP com o MCS
- Uma tensão de cerca de 5 V é indicada?

Não

- Falha intermitente
- Conexão frouxa ou ruim do conector

Sim ▼

2. Inspeção do sensor MAP



1

- Instale um fio ponte entre os terminais.
Conexão: Y/R – G/O
- Verifique a tensão do sensor MAP com o MCS
- Uma tensão de cerca de 0 V é indicada?

Sim

- Substitua a unidade de sensores (sensor MAP) por uma nova →2-8, e verifique novamente.

Não ▼

3. Inspeção da linha de saída do sensor MAP

- Verifique se há circuito aberto nos fios Y/R e G/O.
- Se não há circuito aberto, substitua o ECM por um novo →4-21, e verifique novamente.



DTC 7-1 (BAIXA TENSÃO NO SENSOR ECT)



• Capa interior →3-14

Diagrama do sensor ECT

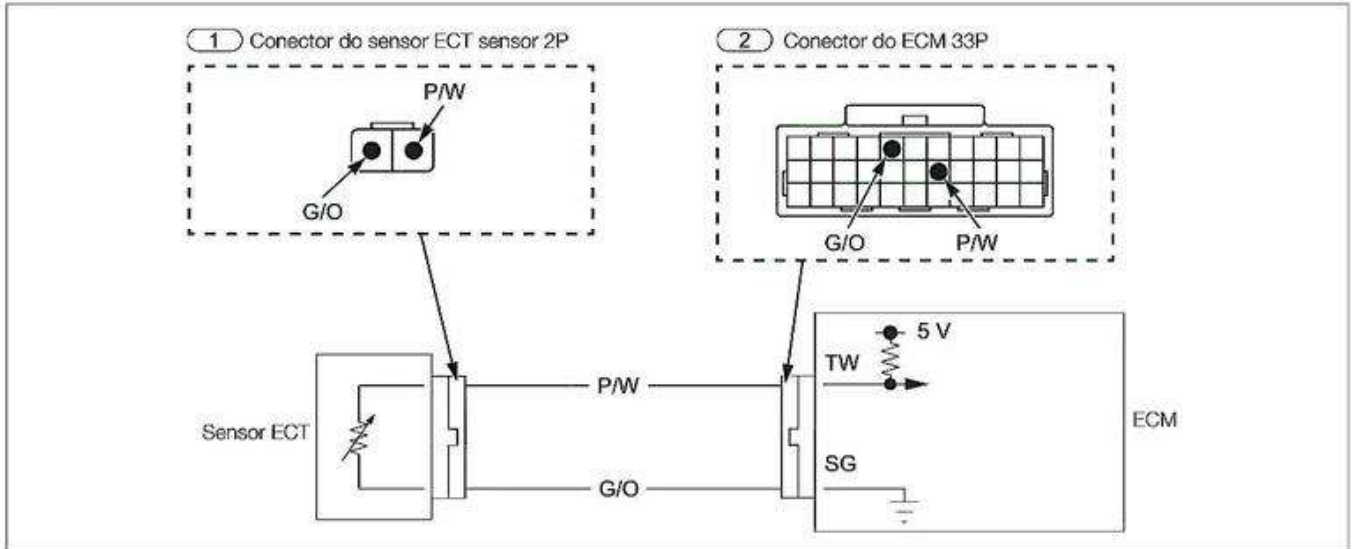

1. Inspeção do sensor ECT

- Verifique a tensão do sensor ECT com o MCS.
- Uma tensão de cerca de 0 V é indicada?

Não ►

- Falha intermitente
- Conexão frouxa ou ruim do conector

Sim ▼

2. Inspeção do sensor ECT

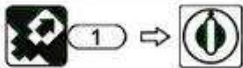

- Verifique a tensão do sensor ECT com o MCS.
- Uma tensão de cerca de 0 V é indicada?

Não ►

- Substitua o sensor ECT por um novo →4-21, e verifique novamente.

Sim ▼

3. Inspeção da linha de saída do sensor ECT

- Verifique se há curto-circuito no fio P/W.
- Se não há curto-circuito, substitua o ECM por um novo →4-21, e verifique novamente.



SISTEMA ELÉTRICO

DTC 7-2 (ALTA TENSÃO NO SENSOR ECT)



Capa interior →3-14

Diagrama do sensor ECT

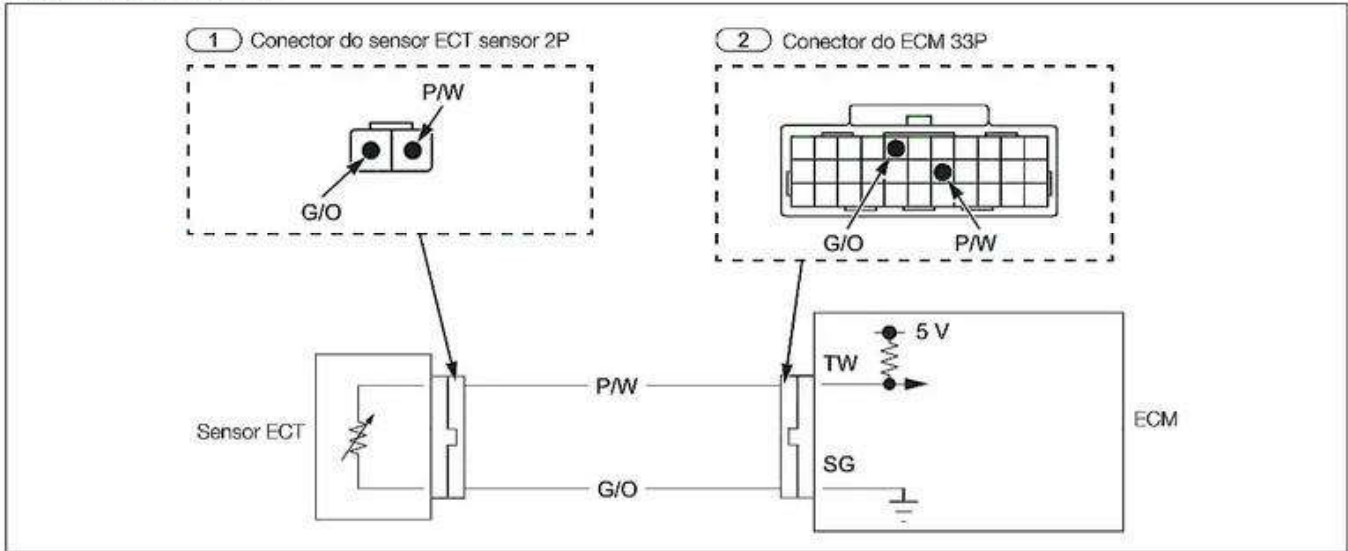

1. Inspeção do sensor ECT

- Verifique a tensão do sensor ECT com o MCS.
- Uma tensão de cerca de 5 V é indicada?

Não ►

- Falha intermitente
- Conexão frouxa ou ruim do conector

Sim ▼

2. Inspeção do sensor ECT

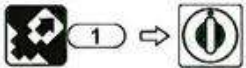

- Instale um fio ponte entre os terminais.
Conexão: P/W – G/O
- Verifique a tensão do sensor ECT com o MCS.
- Uma tensão de cerca de 0 V é indicada?

Sim ►

- Substitua o sensor ECT por um novo →4-21, e verifique novamente.

Não ▼

3. Inspeção da linha de saída do sensor ECT

- Verifique se há circuito aberto nos fios P/W e G/O.
- Se não há circuito aberto, substitua o ECM por um novo →4-21, e verifique novamente.



DTC 8-1 (BAIXA TENSÃO NO SENSOR TP)



• Capa interior →3-14

Diagrama do sensor TP

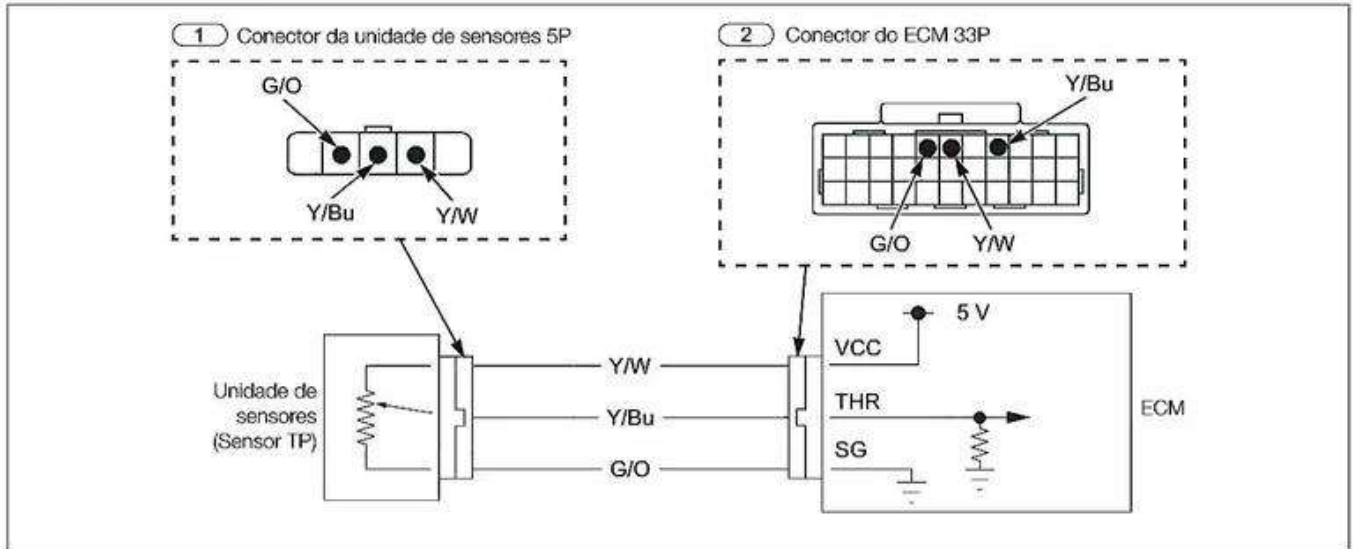

1. Inspeção do sensor TP

- Verifique a tensão do sensor TP com o MCS.
- Uma tensão de cerca de 0 V é indicada?

Não

- Falha intermitente
- Conexão frouxa ou ruim do conector

Sim ▼

2. Inspeção da tensão de alimentação da unidade de sensores



- Conexão: Y/W (+) – G/O (-)
- A tensão está entre 4,75 – 5,25 V?

Não

- Falha no fio Y/W
- Se não há circuito aberto ou curto-circuito, substitua o ECM por um novo →4-21, e verifique novamente.

Sim ▼

3. Inspeção da linha de saída do sensor TP

- Verifique se há circuito aberto ou curto-circuito no fio Y/Bu.
- Há circuito aberto ou curto-circuito?

Sim

- Falha no fio Y/Bu

Não ▼

4. Inspeção do sensor TP

- Substitua a unidade de sensores (sensor TP) por uma nova →2-8
- Apague os DTCs.
- Verifique o sensor TP com o MCS.
- Se o DTC 8-1 é indicado, substitua o ECM por um novo →4-21, e verifique novamente.



SISTEMA ELÉTRICO

DTC 8-2 (ALTA TENSÃO NO SENSOR TP)



• Capa interior →3-14

Diagrama do sensor TP

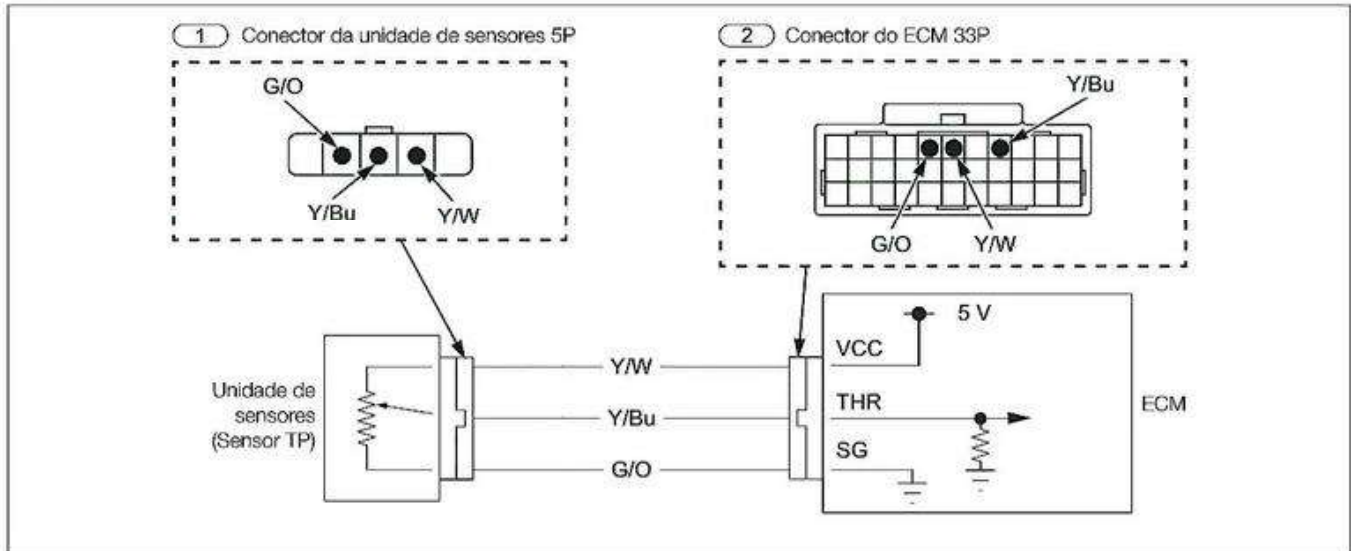

1. Inspeção do sensor TP

- Verifique a tensão do sensor TP com o MCS com o acelerador completamente fechado.
- Uma tensão de cerca de 5 V é indicada?

Não

- Verifique a tensão do sensor TP com o MCS movendo o acelerador da posição completamente fechada para completamente aberta.
- Se a tensão não aumentar gradualmente, substitua a unidade de sensores (sensor TP) por uma nova →2-8, e verifique novamente.

Sim ▼

2. Inspeção da linha de aterramento do sensor TP

- Verifique se há circuito aberto no fio G/O.
- Não há circuito aberto?

Não

- Falha no fio G/O

Sim ▼

3. Inspeção do sensor TP

- Substitua a unidade de sensores (sensor TP) por uma nova →2-8
- Apague os DTCs.
- Verifique o sensor TP com o MCS.
- Se o DTC 8-2 é indicado, substitua o ECM por um novo →4-21, e verifique novamente.



DTC 9-1 (BAIXA TENSÃO NO SENSOR IAT)



• Capa interior →3-14

Diagrama do sensor IAT

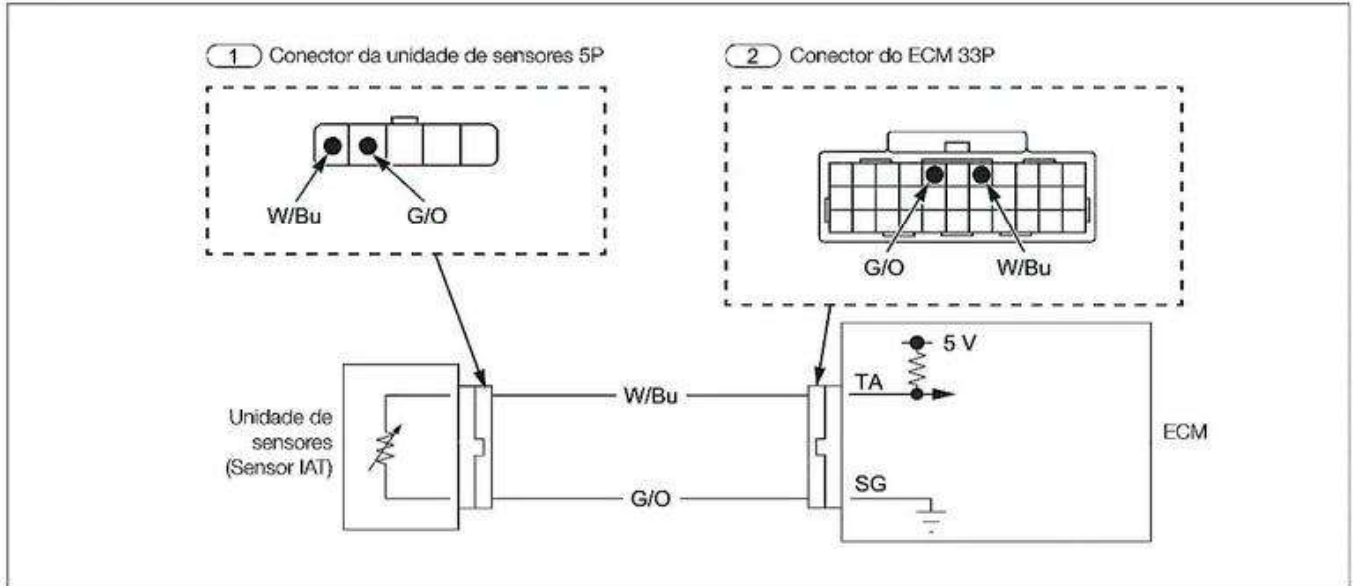

1. Inspeção do sensor IAT

- Verifique a tensão do sensor IAT com o MCS.
- Uma tensão de cerca de 0 V é indicada?

- Não ▶
- Falha intermitente
 - Conexão frouxa ou ruim do conector

Sim ▼

2. Inspeção do sensor IAT

-
- 1 →
- Verifique a tensão do sensor IAT com o MCS.
 - Uma tensão de cerca de 0 V é indicada?

- Não ▶
- Substitua a unidade de sensores (sensor IAT) por uma nova →2-8, e verifique novamente.

Sim ▼

3. Inspeção da linha de saída do sensor IAT

- Verifique se há curto-circuito no fio W/Bu.
- Se não há curto-circuito, substitua o ECM por um novo →4-21, e verifique novamente.



SISTEMA ELÉTRICO

DTC 9-2 (SENSOR IAT TENSÃO ALTA)



• Capa interior →3-14

Diagrama do sensor IAT

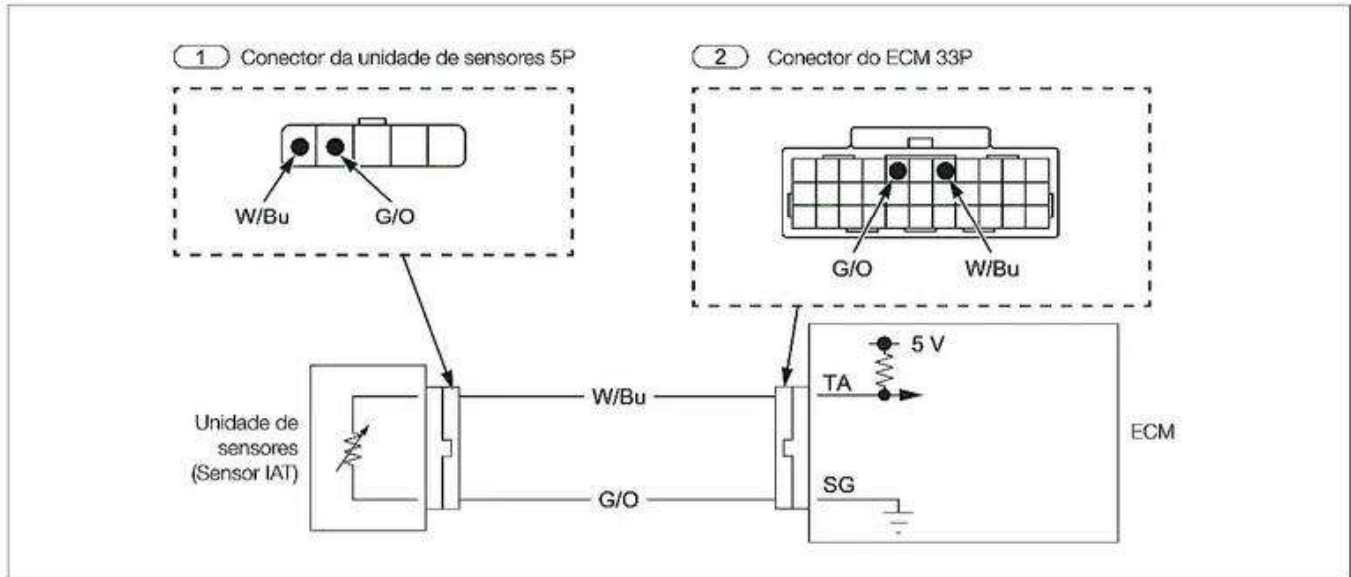

1. Inspeção do sensor IAT

- Verifique a tensão do sensor IAT com o MCS.
- Uma tensão de cerca de 5 V é indicada?

Não ▶

- Falha intermitente
- Conexão frouxa ou ruim do conector

Sim ▼

2. Inspeção do sensor IAT

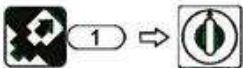

- Instale um fio ponte entre os terminais.
Conexão: W/Bu – G/O
- Verifique a tensão do sensor IAT com o MCS.
- Uma tensão de cerca de 0 V é indicada?

Sim ▶

- Substitua a unidade de sensores (sensor IAT) por uma nova →2-8, e verifique novamente.

Não ▼

3. Inspeção da linha de alimentação do sensor IAT

- Verifique se há circuito aberto nos fios W/Bu e G/O.
- Se não há circuito aberto, substitua o ECM por um novo →4-21, e verifique novamente.



DTC 11-1 (SENSOR VS)

- Capa interior →3-14
- Protetor do sensor VS →4-49

Diagrama do sensor VS

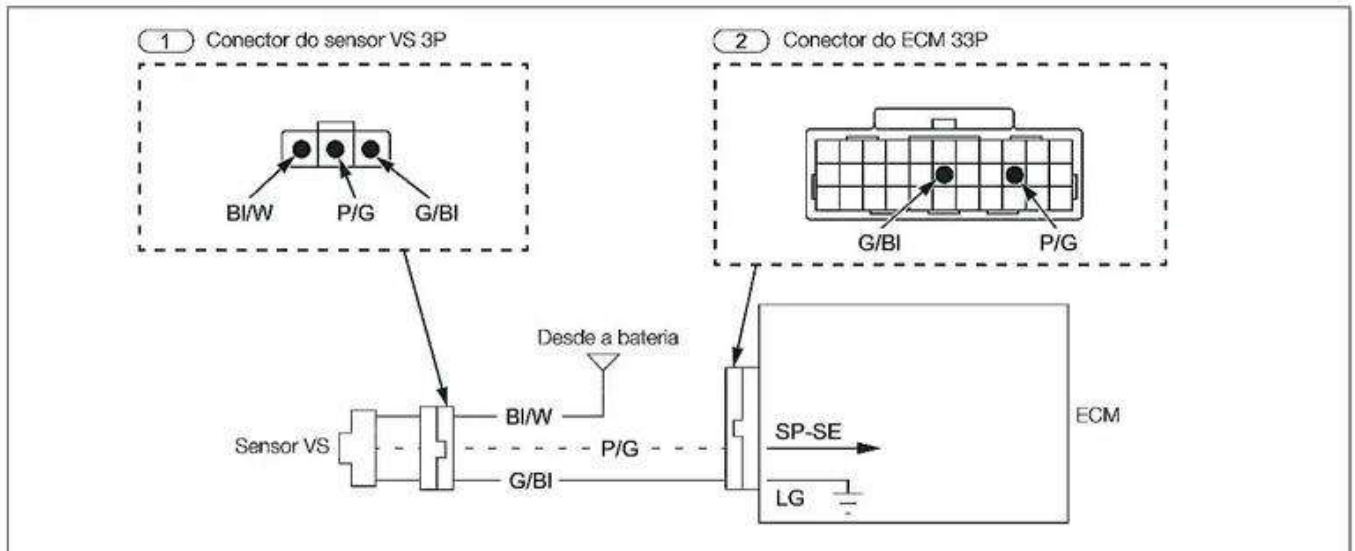

1. Inspeção do sensor VS

- Verifique o sensor VS com o MCS.
- O DTC 11-1 é indicado?

Não

- Falha intermitente
- Conexão frouxa ou ruim do conector.

Sim ▼

2. Inspeção da tensão de entrada do sensor VS

- Conexão: BI/W (+) – G/BI (-)
- Há tensão de bateria?

Não

- Falha nos fios BI/W ou G/BI

Sim ▼

3. Inspeção da linha de sinal do sensor VS

- Verifique se há circuito aberto ou curto-circuito no fio P/G.
- Há circuito aberto ou curto-circuito?

Sim

- Falha no fio P/G

Não ▼

4. Inspeção do sensor VS

- Substitua o sensor VS por um novo →4-49
- Apague os DTCs.
- Faça um teste de condução no veículo e verifique o sensor VS com o MCS.
- Se o DTC 11-1 é indicado, substitua o ECM por um novo →4-21, e verifique novamente.



SISTEMA ELÉTRICO

DTC 12-1 (INJETOR DE COMBUSTÍVEL)



• Capa interior →3-14

Diagrama do injetor de combustível

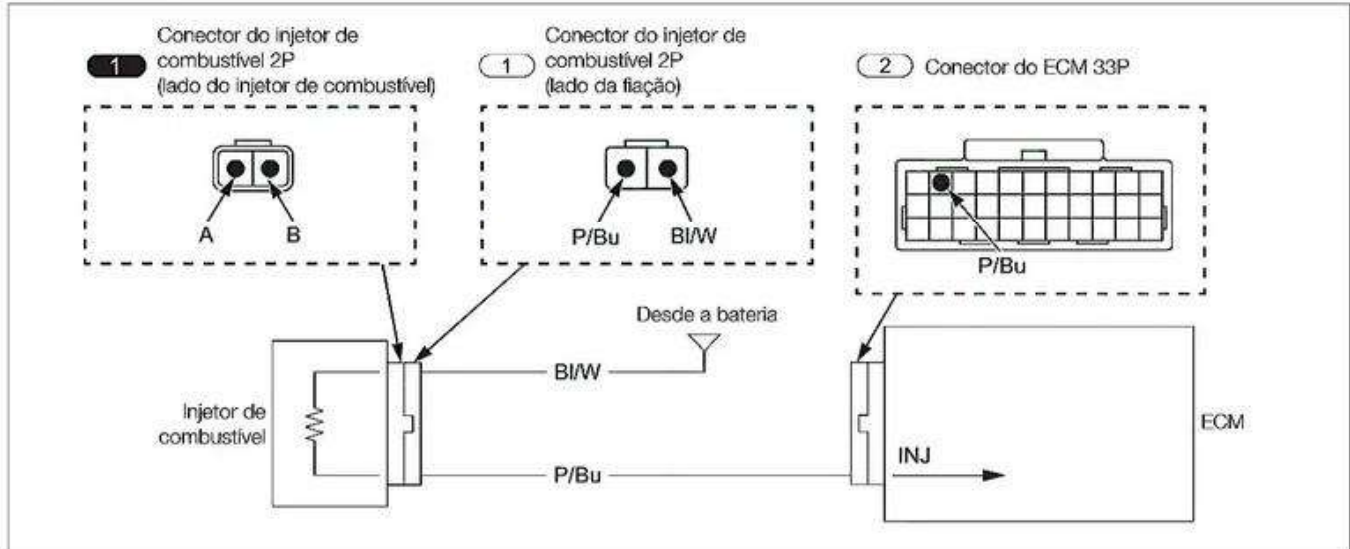

1. Inspeção do injetor de combustível

- Verifique o injetor com o MCS.
- O DTC 12-1 é indicado?

Não ▶

- Falha intermitente
- Conexão frouxa ou ruim do conector

Sim ▼

2. Inspeção da tensão de entrada do injetor de combustível

- Conexão: BI/W (+) - Terra (-)
- Há tensão de bateria?

Não ▶

- Falha no fio BI/W.

Sim ▼

3. Inspeção da linha de sinal do injetor

- Verifique se há circuito aberto ou curto-circuito no fio P/Bu.
- Há circuito aberto ou curto-circuito?

Sim ▶

- Falha no fio P/Bu

Não ▼

4. Inspeção da resistência do injetor de combustível

- Conexão: A - B
- A resistência está dentro de 11 - 13 Ω (24°C)?

Não ▶

- Falha no injetor de combustível

Sim ▼

- Substitua o ECM por um novo →4-21, e verifique novamente.



DTC 21-1 (BAIXA TENSÃO NO SENSOR DE O₂)



- Capa interior →3-14

Diagrama do sensor de O₂

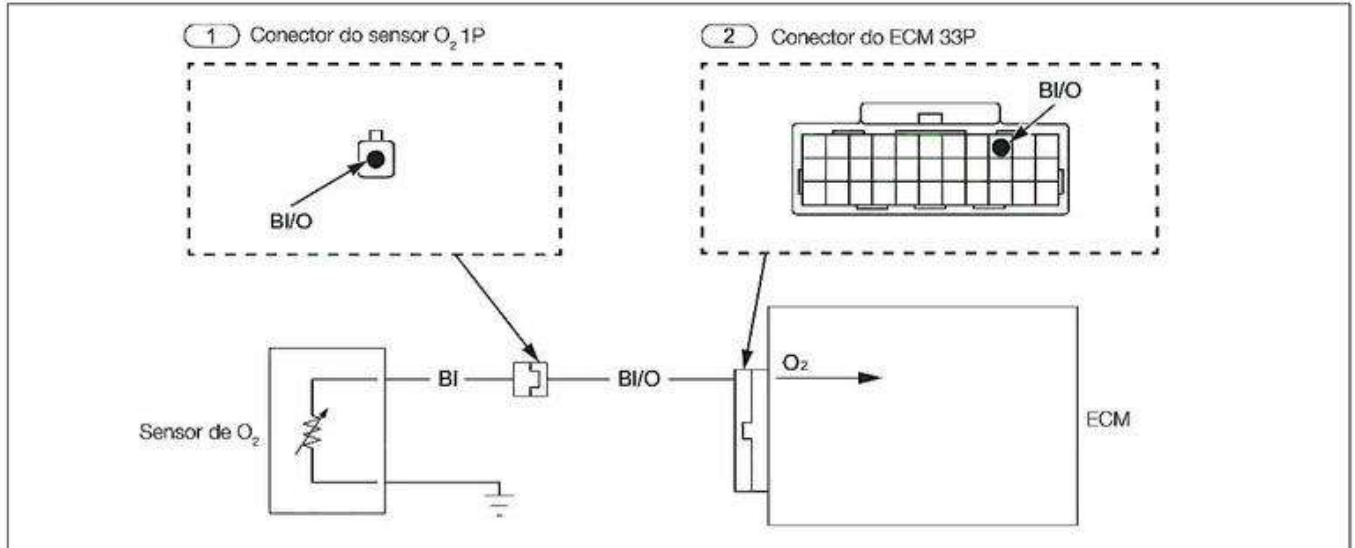

1. Inspeção do sensor de O₂

- Faça um teste de condução no veículo e verifique o sensor de O₂ com o MCS.
- O DTC 21-1 é indicado?

Não ▶

- Falha intermitente
- Conexão frouxa ou ruim do conector

Sim ▼

2. Inspeção do circuito do sensor de O₂

- Verifique se há curto-circuito no fio BI/O.
- Há curto-circuito?

Sim ▶

- Falha no fio BI/O.

Não ▼

3. Inspeção do sensor de O₂

- Substitua o sensor de O₂ por um novo. →4-22
- Apague os DTCs.
- Faça um teste de condução no veículo e verifique o sensor de O₂ com o MCS.
- Se o DTC 21-1 é indicado, substitua o ECM por um novo →4-21, e verifique novamente.



SISTEMA ELÉTRICO

DTC 21-2 (ALTA TENSÃO NO SENSOR DE O₂)



- Capa interior →3-14

Diagrama do sensor de O₂

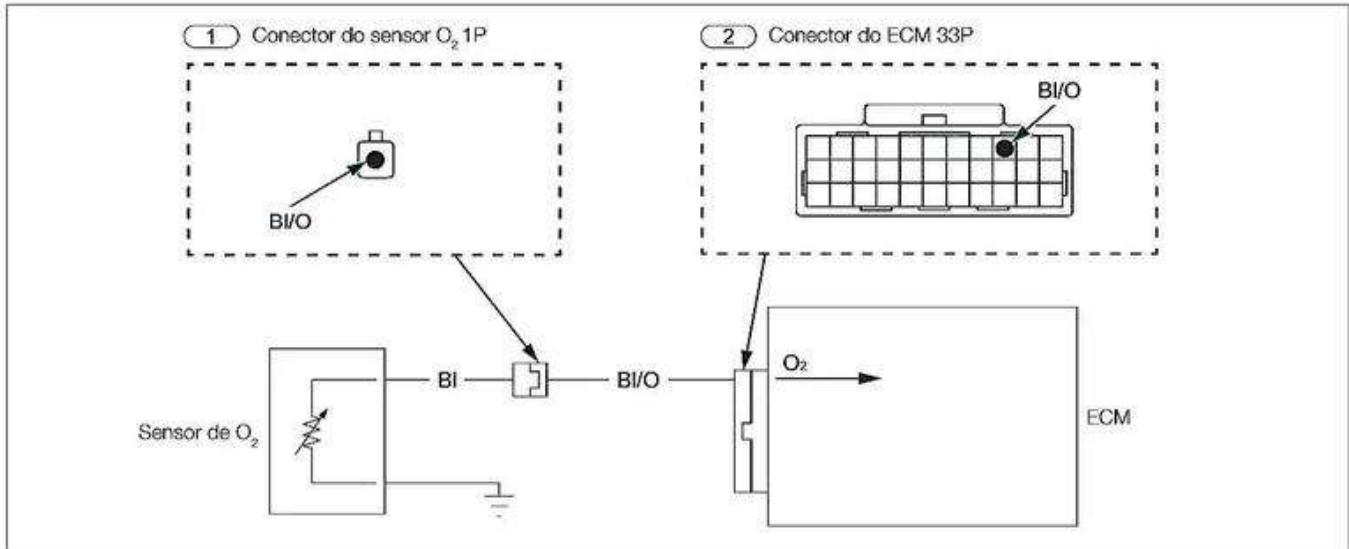

1. Inspeção do sensor de O₂

- Faça um teste de condução no veículo e verifique o sensor de O₂ com o MCS.
- O DTC 21-2 é indicado?

Não ▶

- Falha intermitente
- Conexão frouxa ou ruim do conector

Sim ▼

2. Inspeção do circuito do sensor de O₂

- Verifique se há circuito aberto no fio BI/O.
- Há circuito aberto?

Sim ▶

- Falha no fio BI/O.

Não ▼

3. Inspeção do sensor de O₂

- Substitua o sensor de O₂ por um novo. →4-22
- Apague os DTCs.
- Faça um teste de condução no veículo e verifique o sensor de O₂ com o MCS.
- Se o DTC 21-2 é indicado, substitua o ECM por um novo →4-21, e verifique novamente.



DTC 29-1 (IACV)

- Capa interior → 3-14

Diagrama do IACV

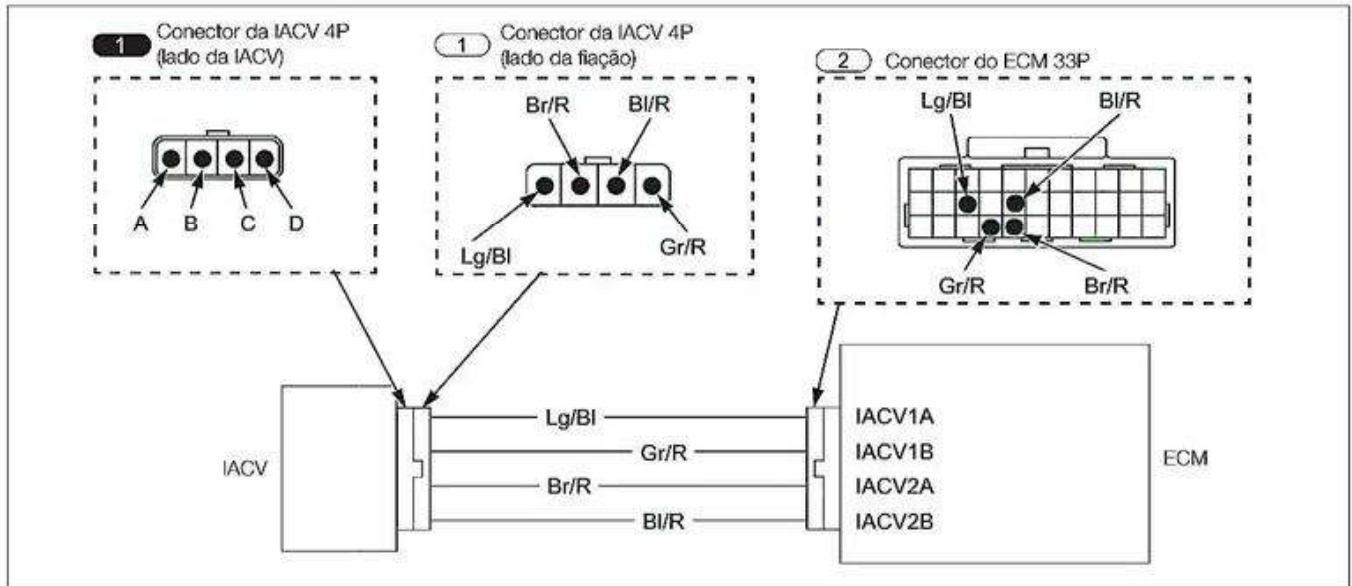

1. Inspeção da IACV

- Verifique a IACV com o MCS.
- O DTC 29-1 é indicado?

Não

- Falha intermitente
- Conexão frouxa ou ruim do conector

Sim ▼

2. Inspeção do circuito da IACV

- Verifique se há circuito aberto ou curto-circuito nos fios Lg/Bl, Gr/R, Br/R e Bl/R.
- Há circuito aberto ou curto-circuito?

Sim

- Falha nos fios Lg/Bl, Gr/R, Br/R ou Bl/R

Não ▼

3. Inspeção da resistência da IACV

- Conexão: A – D, B – C
- A resistência está dentro de 110 – 150 Ω (25°C)?

Não

- Falha no IACV

Sim ▼

4. Inspeção de curto-circuito no IACV

- Conexão: A – B, C – D
- Há continuidade?

Sim

- Falha na IACV

Não ▼

- Substitua o ECM por um novo → 4-21, e verifique novamente.



SISTEMA ELÉTRICO

DTC 33-2 (EEPROM)

1. Inspeção da EEPROM

- Verifique a EEPROM com o MCS.
- O DTC 33-2 é indicado?

Não ►

- Falha intermitente
- Conexão frouxa ou ruim do conector

Sim ▼

- Substitua o ECM por um novo →4-21, e verifique novamente.

DTC 52-1 (SENSOR CKP)



- Capa interior →3-14

Diagrama do sensor CKP

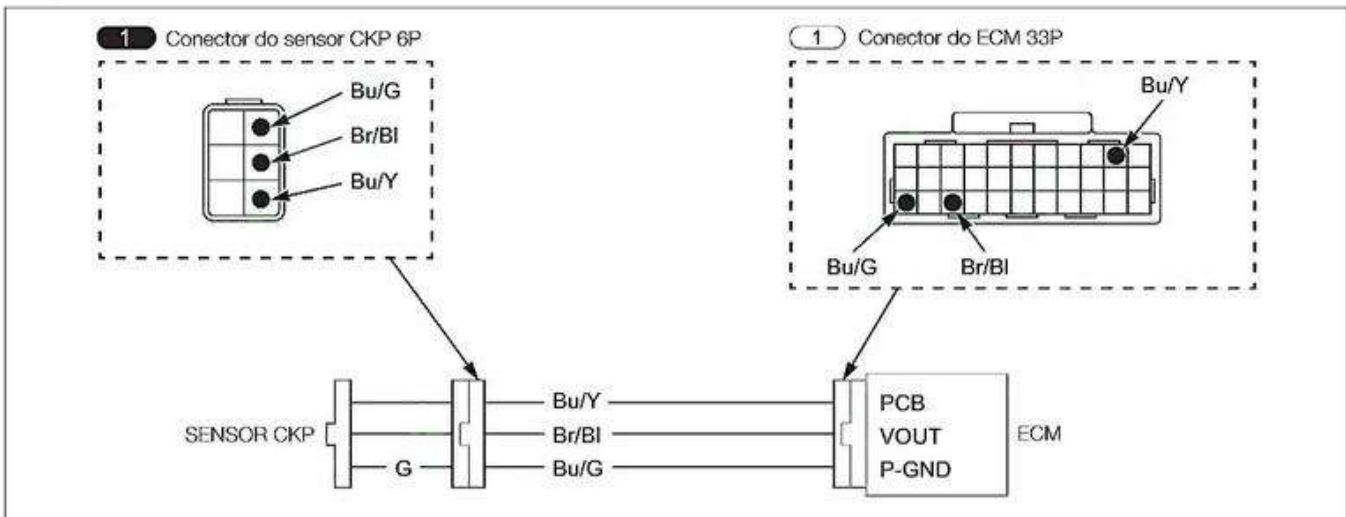

1. Inspeção do sensor CKP

- Verifique o sensor CKP com o MCS.
- O DTC 52-1 é indicado?

Não ►

- Falha intermitente
- Conexão frouxa ou ruim do conector

Sim ▼

2. Inspeção dos circuitos do sensor CKP

- Verifique se há circuito aberto ou curto-circuito nos fios Bu/Y, Br/Bl e Bu/G
- Há circuito aberto ou curto-circuito?

Sim ►

- Falha nos fios Bu/Y, Br/Bl ou Bu/G

Não ▼

3. Inspeção do sensor CKP

- Substitua o alternador/motor de partida por um novo.
- Apague os DTCs.
- Faça um teste de condução no veículo e verifique o sensor CKP com o MCS.
- Se o DTC 52-1 é indicado, substitua o ECM por um novo →4-21, e verifique novamente.



DTC 52-2 (ALTERNADOR)



• Capa interior →3-14

Diagrama do alternador

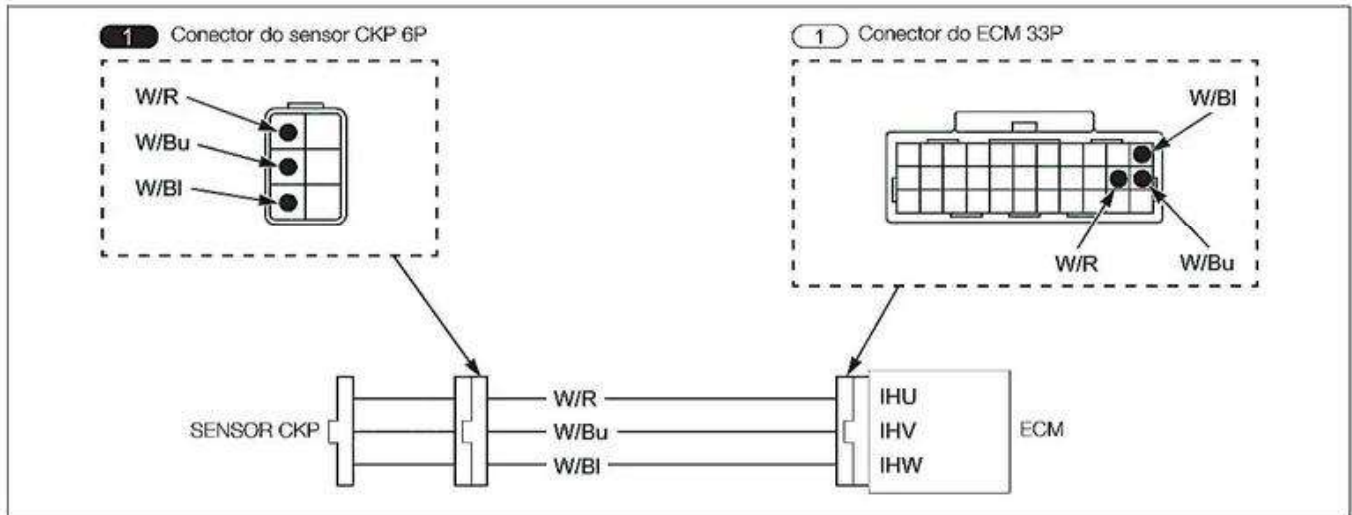

1. Inspeção do alternador

- Verifique o sensor CKP com o MCS.
- O DTC 52-2 é indicado?

- Não ▶
- Falha intermitente
 - Conexão frouxa ou ruim do conector

Sim ▼

2. Inspeção do circuito do alternador

- Verifique se há circuito aberto ou curto-circuito nos fios W/R, W/Bu e W/BI
- Há circuito aberto ou curto-circuito?

- Sim ▶
- Falha no fio W/R, W/Bu ou W/BI

Não ▼

3. Inspeção do alternador

- Substitua o alternador/motor de partida por um novo.
- Apague os DTCs.
- Faça um teste de condução no veículo e verifique o sensor CKP com o MCS.
- Se o DTC 52-2 é indicado, substitua o ECM por um novo →4-21, e verifique novamente.



SISTEMA ELÉTRICO

DTC 91-1 (CIRCUITO PRIMÁRIO DA BOBINA DE IGNIÇÃO)



• Capa interior →3-14

Diagrama do circuito primário da bobina de ignição

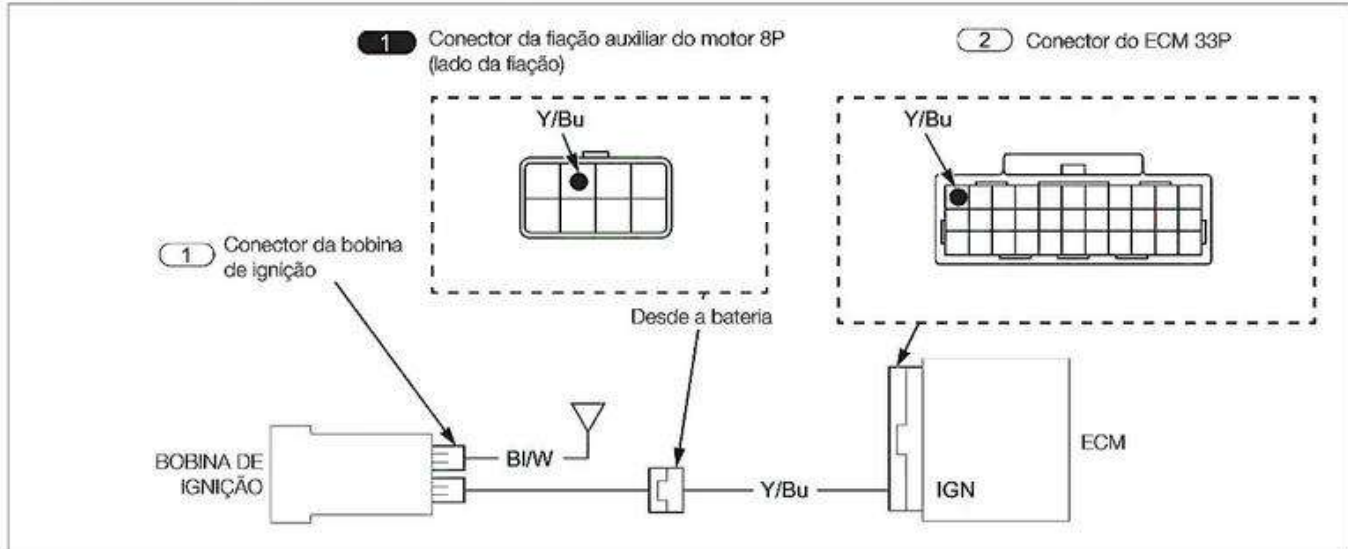

1. Inspeção do circuito primário da bobina de ignição

- Verifique a bobina de ignição com o MCS.
- O DTC 91-1 é indicado?

Não ▶

- Falha intermitente
- Conexão frouxa ou ruim do conector

Sim ▼

2. Inspeção da tensão de entrada do circuito primário da bobina de ignição

- Conexão: BI/W (+) – Terra (-)
- Há tensão de bateria?

Não ▶

- Falha no fio BI/W.

Sim ▼

3. Inspeção da linha de sinal do circuito primário da bobina de ignição

- Verifique se há circuito aberto ou curto-circuito no fio Y/Bu.
- Há circuito aberto ou curto-circuito?

Sim ▶

- Falha no fio Y/Bu



Não ▼

4. Inspeção da bobina de ignição

- Substitua a bobina de ignição por uma nova →4-23, e verifique novamente.
- Apague os DTCs.
- Faça um teste de condução no veículo e verifique a bobina de ignição com o MCS.
- Se o DTC 91-1 é indicado, substitua o ECM por um novo →4-21, e verifique novamente.

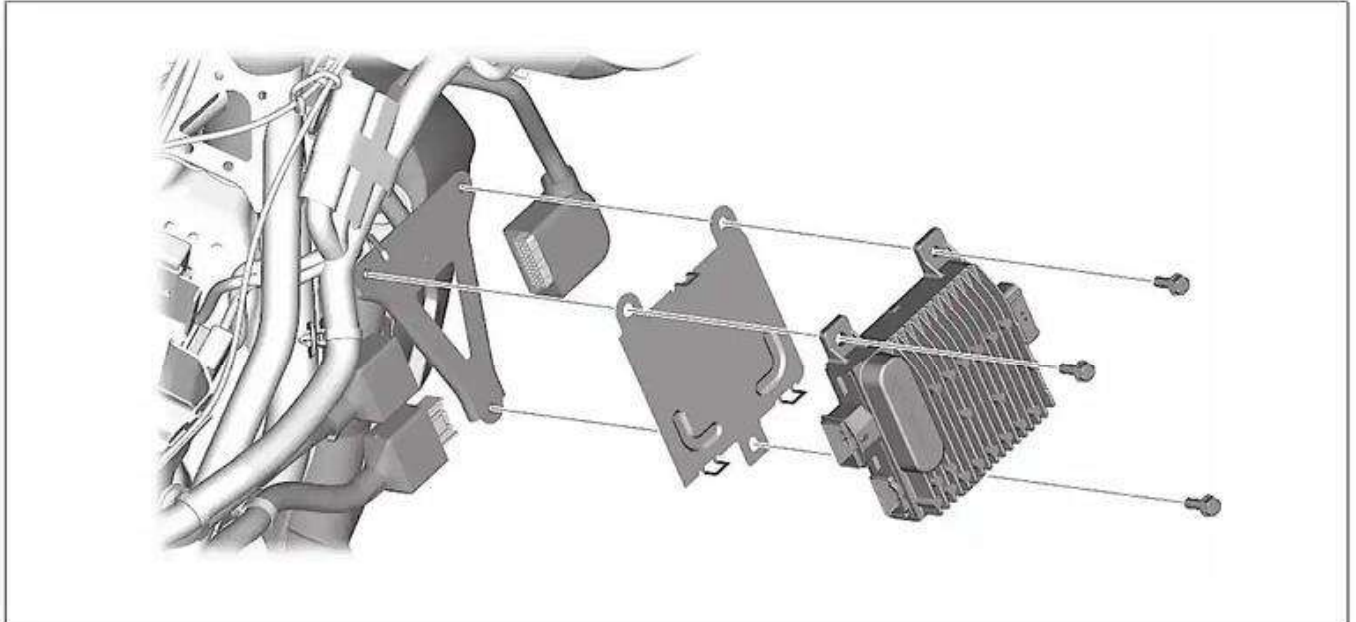

ECM

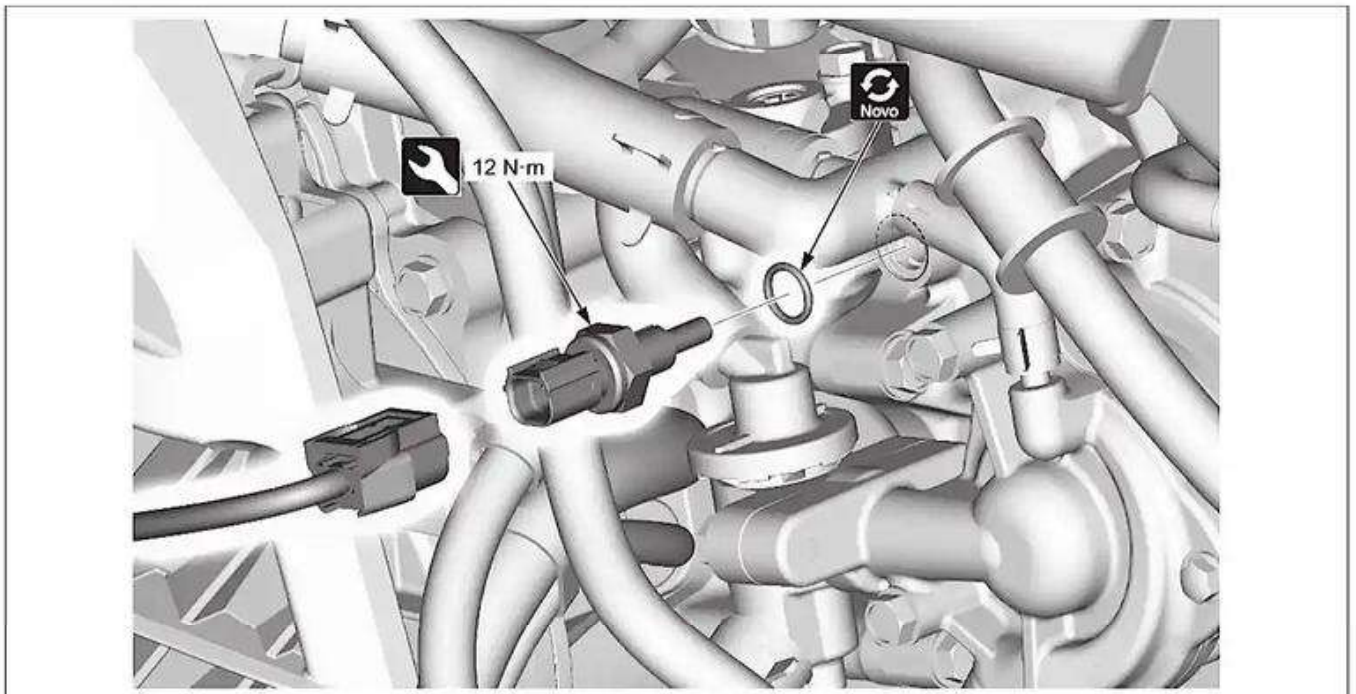

-  • Capa interior →3-14
-  • Inspeção do circuito de alimentação e aterramento do ECM

SENSOR ECT

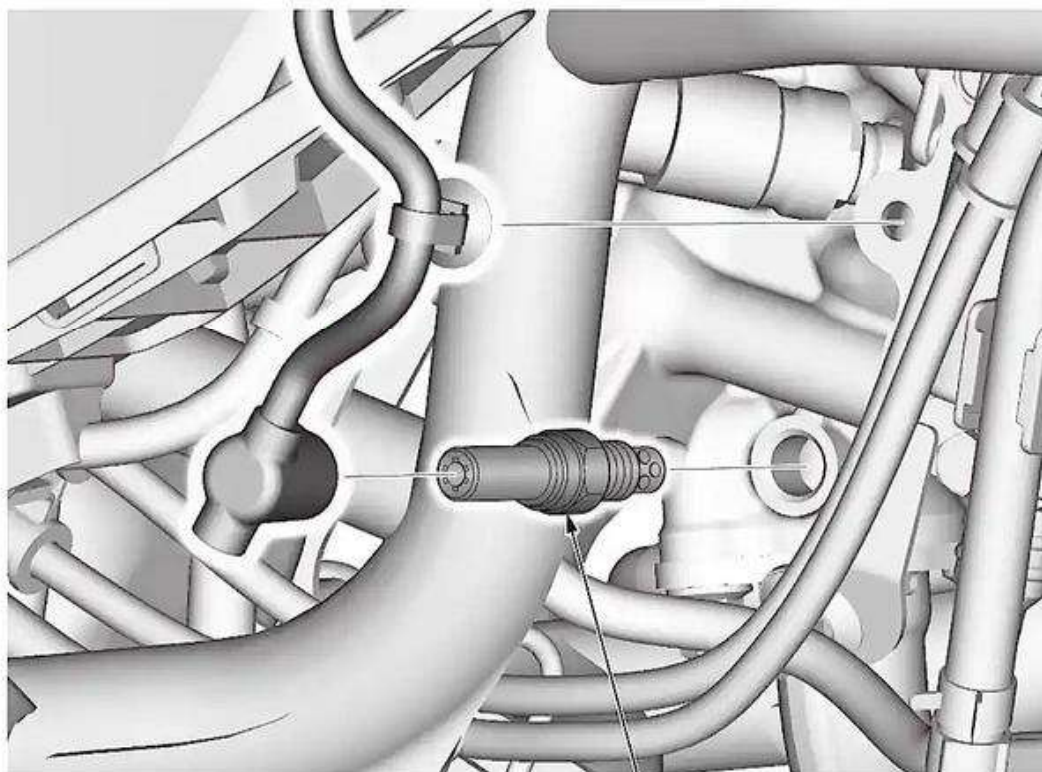

-  • Carenagem lateral direita do assoalho →3-12
-  • Líquido de arrefecimento →2-15
-  • Inspeção do sensor ECT

SENSOR DE O₂

25 N·m



- Carenagem lateral esquerda do assoalho → 3-12



- Remoção/instalação do sensor de O₂



SISTEMA DE IGNIÇÃO

LOCALIZAÇÃO DO SISTEMA DE IGNIÇÃO



DIAGRAMA DO SISTEMA DE IGNIÇÃO



SUBSTITUIÇÃO DA VELA DE IGNIÇÃO

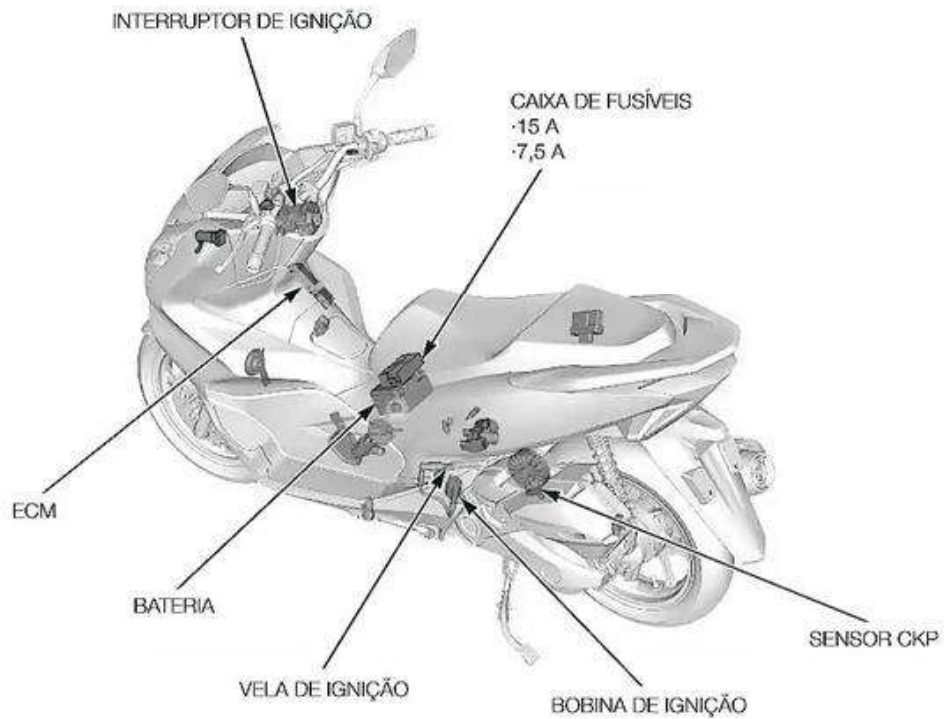
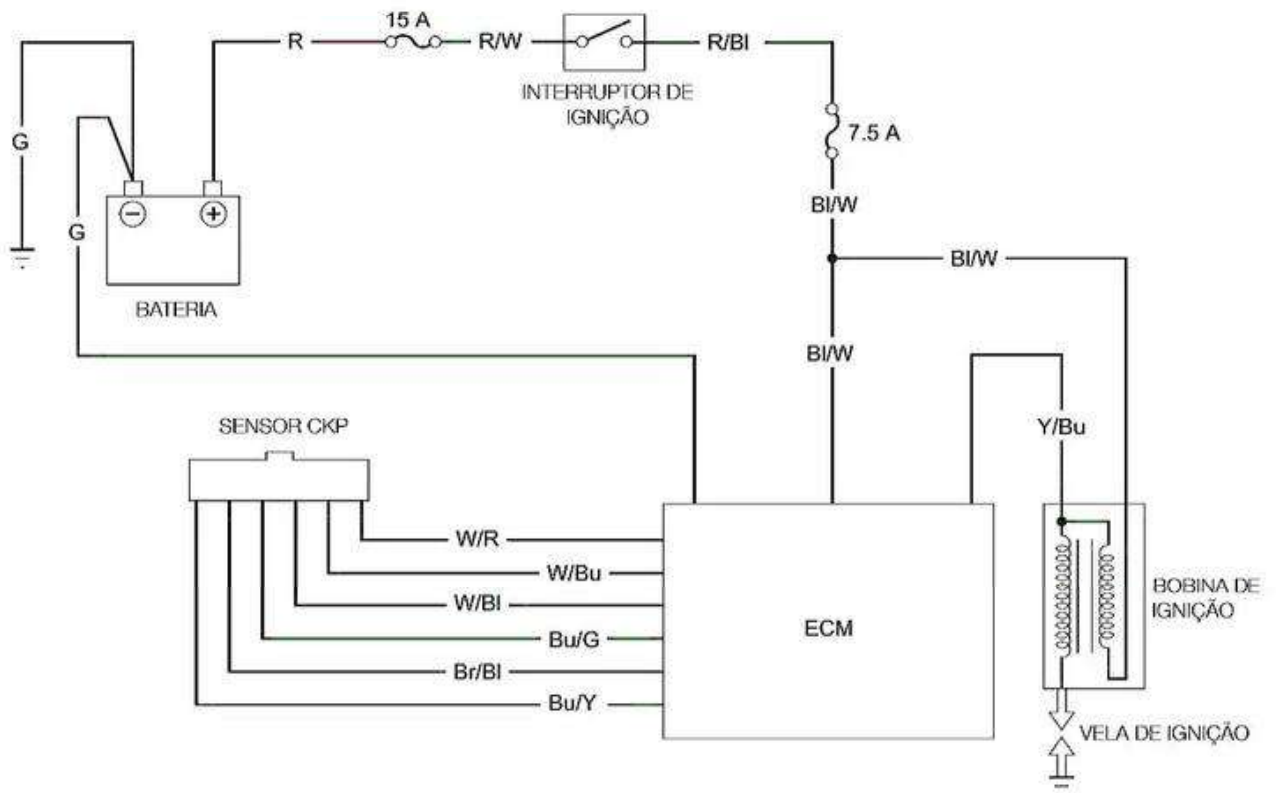

- Inspeção da vela de ignição



- Capa de manutenção →3-17



- Descarte a vela de ignição de acordo com a tabela de manutenção. →1-44

INSPEÇÃO

TENSÃO DE PICO PRIMÁRIA DA BOBINA DE IGNIÇÃO

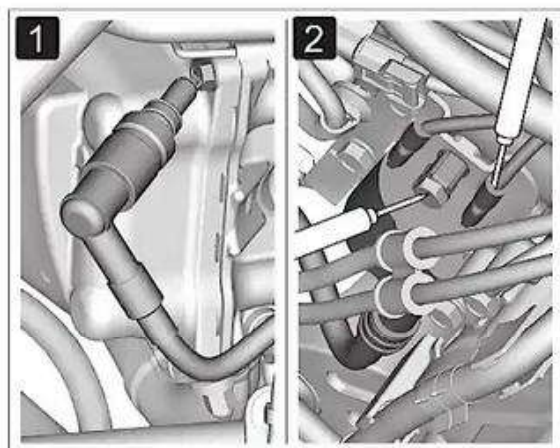

- Consulte o Manual de Serviço "Básico" para informações detalhadas sobre a inspeção da tensão de pico primária da bobina de ignição.



- Apoie o veículo com seu cavalete central sobre um piso nivelado.

- Capa de manutenção →3-17

- Desconecte o cachimbo da vela de ignição.



- **1** Conecte uma vela de ignição em bom estado no cachimbo da vela e aterre-a no parafuso do suporte do cabeçote assim como se faz em um teste de centelhamento.

- **2** Com os fios primários da bobina de ignição conectados, conecte as pontas de prova do adaptador de tensão de pico no terminal primário da bobina de ignição e na conexão de aterramento.

CONEXÃO: Y/Bu (+) – Terra (-)



- Verifique a tensão inicial.



TENSÃO PADRÃO: Tensão de bateria



- Acione completamente o manete de freio e retraia o cavalete. Gire o motor com o motor de partida e meça a tensão de pico primária da bobina de ignição.



TENSÃO DE PICO: Mínimo 100 V

TEMPO DE IGNIÇÃO

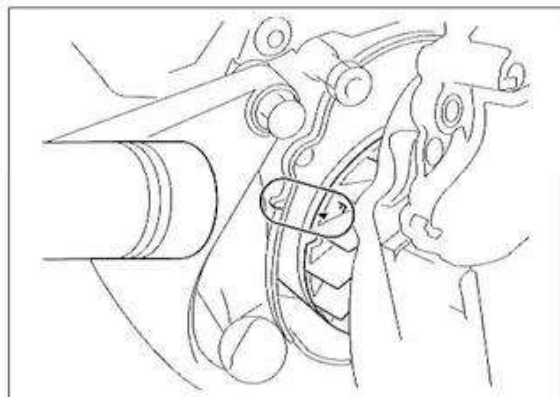

- Radiador (ventoinha de arrefecimento visível sem drenagem do líquido de arrefecimento) →2-17

- Solte os quatro parafusos de fixação do radiador e mova-os até conseguir ver a ventoinha. Aqueça o motor até a temperatura normal de funcionamento.



- Conecte a lâmpada estroboscópica no cabo da vela de ignição.



- Dê partida no motor e deixe-o em marcha lenta.

ROTAÇÃO DE MARCHA LENTA: 1.700 ± 100 rpm

- O tempo de ignição está correto se a marca de referência na base do radiador estiver alinhada com a marca "F" na ventoinha.



PARTIDA ELÉTRICA

LOCALIZAÇÃO DO SISTEMA DE PARTIDA ELÉTRICA



DIAGRAMA DO SISTEMA DE PARTIDA ELÉTRICA



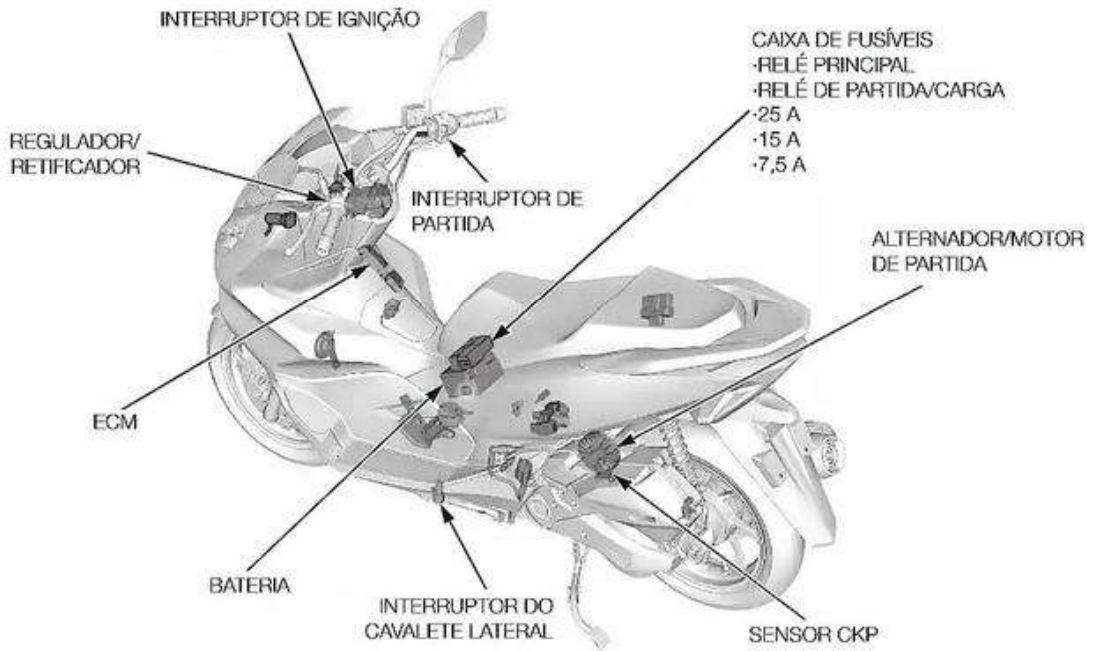
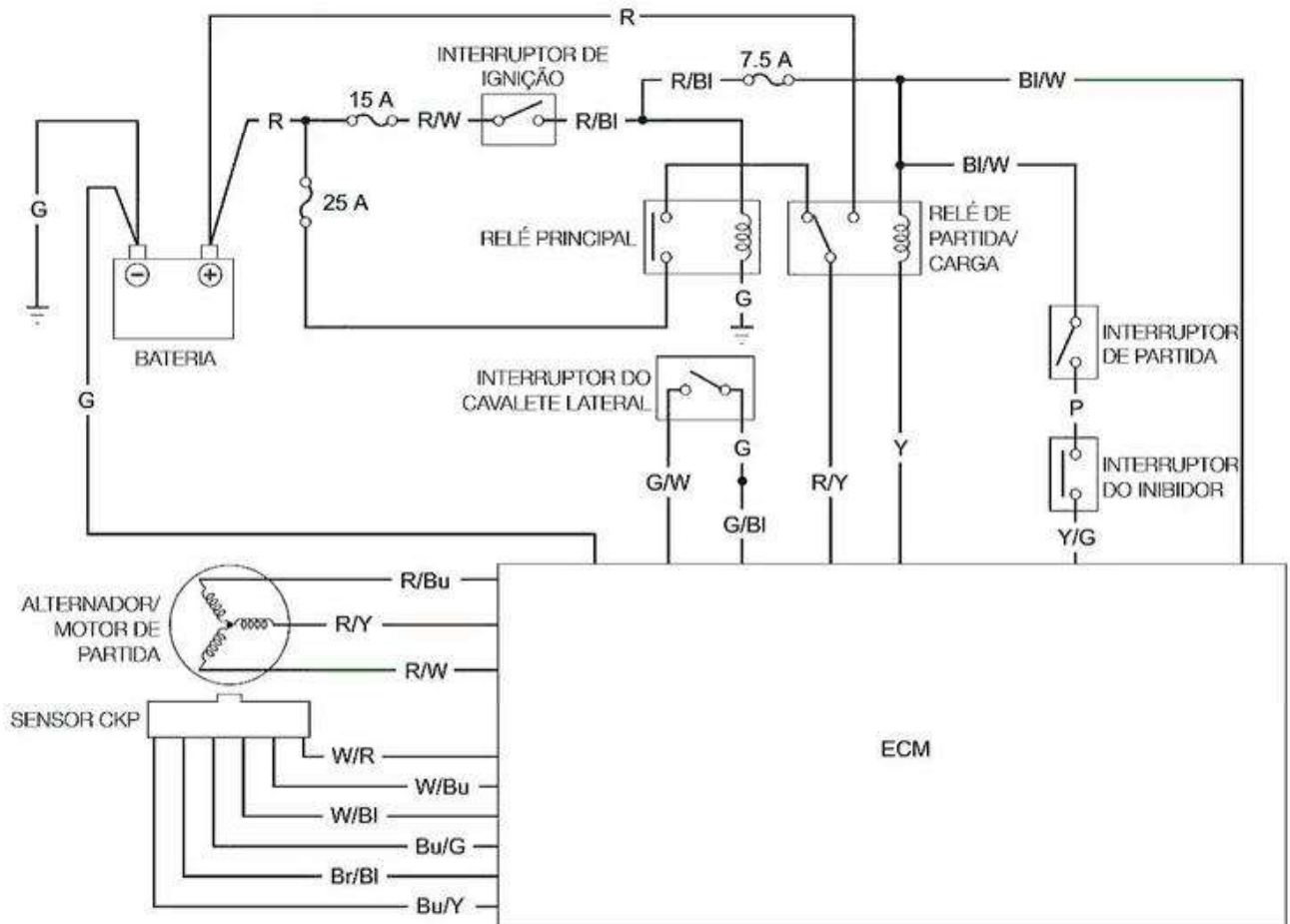

SISTEMA ELÉTRICO

SOLUÇÃO DE PROBLEMAS DE PARTIDA ELÉTRICA O ALTERNADOR/MOTOR DE PARTIDA NÃO FUNCIONA



• Capa interior → 3-14



- Contatos frouxos ou ruins no terminal/conector relacionado
- Condição da bateria
- Fusível queimado
- DTC (sistema PGM-FI)

Diagrama do conector

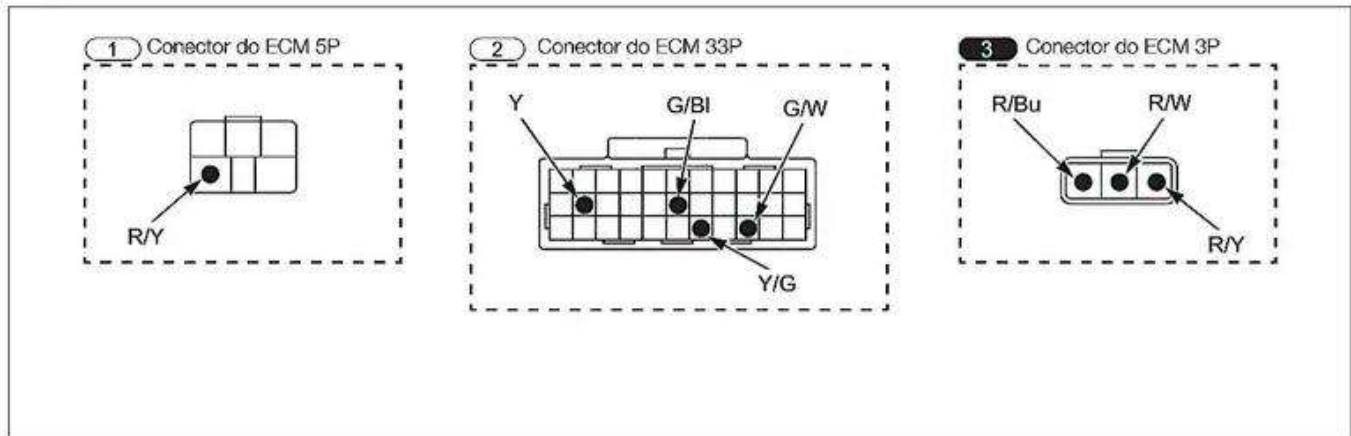

1. Inspeção do circuito do relé de partida/carga

- Conexão: R/Y (+) – Terra (-)
- Há tensão de bateria?

Não

- Inspeção o seguinte:
 - Relé principal
 - Relé de partida/carga
 - Circuitos relacionados ao relé de partida/carga

Sim ▼

2. Inspeção do circuito do interruptor de partida/inibidor

- Conexão: Y/G (+) – Terra (-)
- Acione o manete do freio traseiro e aperte o interruptor de partida.
- Há tensão de bateria?

Não

- Inspeção o seguinte:
 - Interruptor do inibidor
 - Interruptor de partida
 - Interruptor de ignição
 - Circuitos relacionados ao interruptor de partida/inibidor

Sim ▼

3. Inspeção do circuito da bobina do relé de partida/carga

- Conexão: Y (+) – Terra (-)
- Há tensão de bateria?

Não

- Inspeção o seguinte:
 - Interruptor de ignição
 - Relé de partida/carga
 - Circuitos relacionados ao relé da bobina de partida/carga

Sim ▼

4. Inspeção do circuito do interruptor do cavalete



2

- Conexão: G/W – G/Bl
- Há continuidade apenas quando o cavalete lateral está retraído?

Sim ▼

5. Inspeção da resistência do estator



3



3

- Conexão: R/Y – R/W, R/Y – R/Bu, R/W – R/Bu
- A resistência está dentro de 0,03 – 0,20 Ω (20°C)?

Sim ▼

- Substitua o ECM por um novo →4-21, e verifique novamente.

Não

- Falha nos fios G/W ou G/Bl
- Se não há circuito aberto, substitua o interruptor do cavalete lateral por um novo →4-53, e verifique novamente.

Não

- Falha nos fios R/Y, R/W ou R/Bu
- Se não há circuito aberto ou curto-circuito, substitua o alternador/motor de partida por um novo →2-33, e verifique novamente.



SISTEMA ELÉTRICO

ABS

PCX150A



- Consulte o Manual de Serviço "Básico" para a seguinte informação:
 - Características técnicas e funções do ABS.
 - Solução de problemas do ABS
 - Informação sobre o MCS (Sistema de Comunicação com a Motocicleta).

ÍNDICE DE DTC

DTC	Falha de função	Detecção		Sintoma/Função à prova de falhas	Página
		*A	*B		
-	Falha do indicador do ABS			• O indicador do ABS nunca se acende	→4-32
	<ul style="list-style-type: none"> • Linha da tensão de entrada do modulador do ABS • Fios relacionados ao indicador • Painel de instrumentos • Modulador do ABS • Fusível PRINCIPAL B (15 A) • Fusível PRINCIPAL do ABS (7,5 A) 			• O indicador do ABS permanece aceso	→4-32
1-1	Inspeção do circuito do sensor de velocidade da roda dianteira <ul style="list-style-type: none"> • Sensor de velocidade da roda ou fios relacionados 	O	O	• Interrupção da operação do ABS	→4-34
1-2	Falha do sensor de velocidade da roda dianteira <ul style="list-style-type: none"> • Sensor de velocidade da roda dianteira, rotor do sensor ou fios relacionados • Interferência eletromagnética 		O	• Interrupção da operação do ABS	→4-34
1-4	Falha do sensor VS <ul style="list-style-type: none"> • Sensor VS ou fios relacionados • Interferência eletromagnética 		O	• Interrupção da operação do ABS	→4-36
2-1	Rotor do sensor dianteiro <ul style="list-style-type: none"> • Rotor do sensor ou fios relacionados 		O	• Interrupção da operação do ABS	→4-34
3-3	Falha da válvula solenoide (modulador do ABS)	O	O	• Interrupção da operação do ABS	→4-37
3-4					
4-1	Bloqueio da roda dianteira <ul style="list-style-type: none"> • Condição de condução 		O	• Interrupção da operação do ABS	→4-34
4-2	Bloqueio da roda dianteira (Wheelie) <ul style="list-style-type: none"> • Condição de condução 		O		
5-1	Bloqueio do motor da bomba <ul style="list-style-type: none"> • Motor da bomba (modulador do ABS) ou fios relacionados • Fusível do MOTOR do ABS (15 A) 	O	O	• Interrupção da operação do ABS	→4-38
5-2	O motor da bomba permanece desligado <ul style="list-style-type: none"> • Motor da bomba (modulador do ABS) ou fios relacionados • Fusível do MOTOR do ABS (15 A) 	O	O	• Interrupção da operação do ABS	→4-38
5-3	O motor da bomba permanece ligado <ul style="list-style-type: none"> • Motor da bomba (modulador do ABS) ou fios relacionados • Fusível do MOTOR do ABS (15 A) 	O	O	• Interrupção da operação do ABS	→4-38
5-4	Falha do relé de alimentação <ul style="list-style-type: none"> • Relé de alimentação (modulador do ABS) ou fios relacionados • Fusível do MOTOR do ABS (15 A) 	O	O	• Interrupção da operação do ABS	→4-38
6-1	Circuito de alimentação com baixa tensão <ul style="list-style-type: none"> • Tensão de entrada (muito baixa) • Fusível do MOTOR do ABS (15 A) • Fusível PRINCIPAL do ABS (7,5 A) 	O	O	• Interrupção da operação do ABS	→4-39
6-2	Circuito de alimentação com alta tensão <ul style="list-style-type: none"> • Tensão de entrada (muito alta) 	O	O	• Interrupção da operação do ABS	→4-39



DTC	Falha de função	Detecção		Sintoma/Função à prova de falhas	Página
		*A	*B		
7-1	Falha do pneu • Tamanho do pneu		O	• Interrupção da operação do ABS	→4-40
8-1	Unidade de controle do ABS • Falha da unidade de controle do ABS (Modulador do ABS)	O	O	• Interrupção da operação do ABS	→4-40

*A: Autodiagnóstico de pré-partida

*B: Autodiagnóstico normal: realiza o diagnóstico enquanto o veículo está em movimento (após o autodiagnóstico de pré-partida)

COMO APAGAR O DTC SEM O MCS



- Conecte o conector de curto-circuito SCS. → 2-10
- Acione o manete de freio.



- O indicador do ABS deve acender por 2 segundos e apagar.
- Logo depois que o indicador do ABS apagar, solte o manete de freio.
- Logo depois que o indicador do ABS acender, acione o manete de freio.
- Logo depois que o indicador do ABS apagar, solte o manete de freio.
 - Quando o código estiver apagado, o indicador do ABS pisca 2 vezes e permanece aceso.
 - Se o indicador do ABS não piscar, os dados não foram apagados. Tente novamente.

LOCALIZAÇÃO DO ABS





DIAGRAMA DO ABS



CONECTOR DO MODULADOR DO ABS 16P (LADO DO MODULADOR)

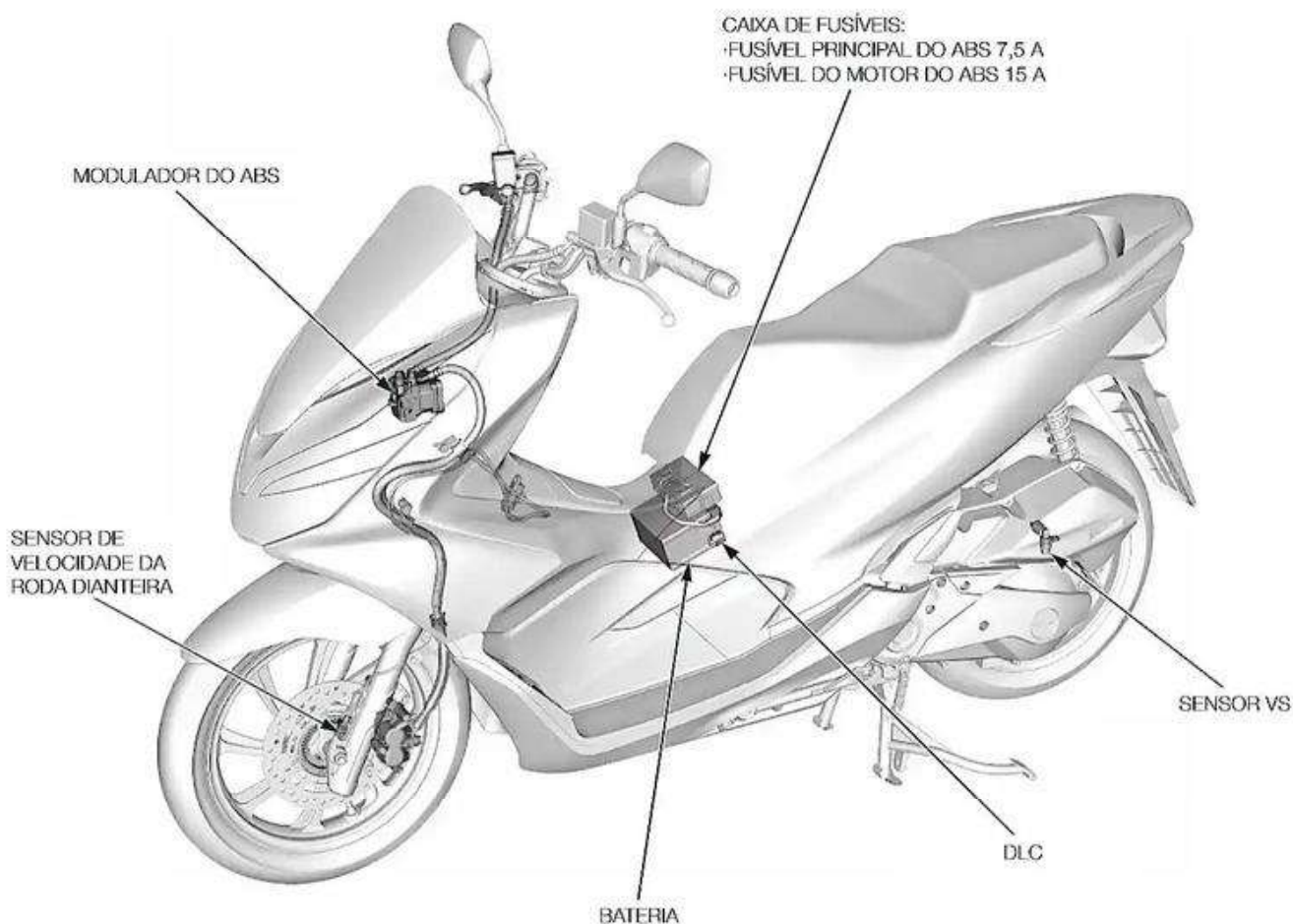
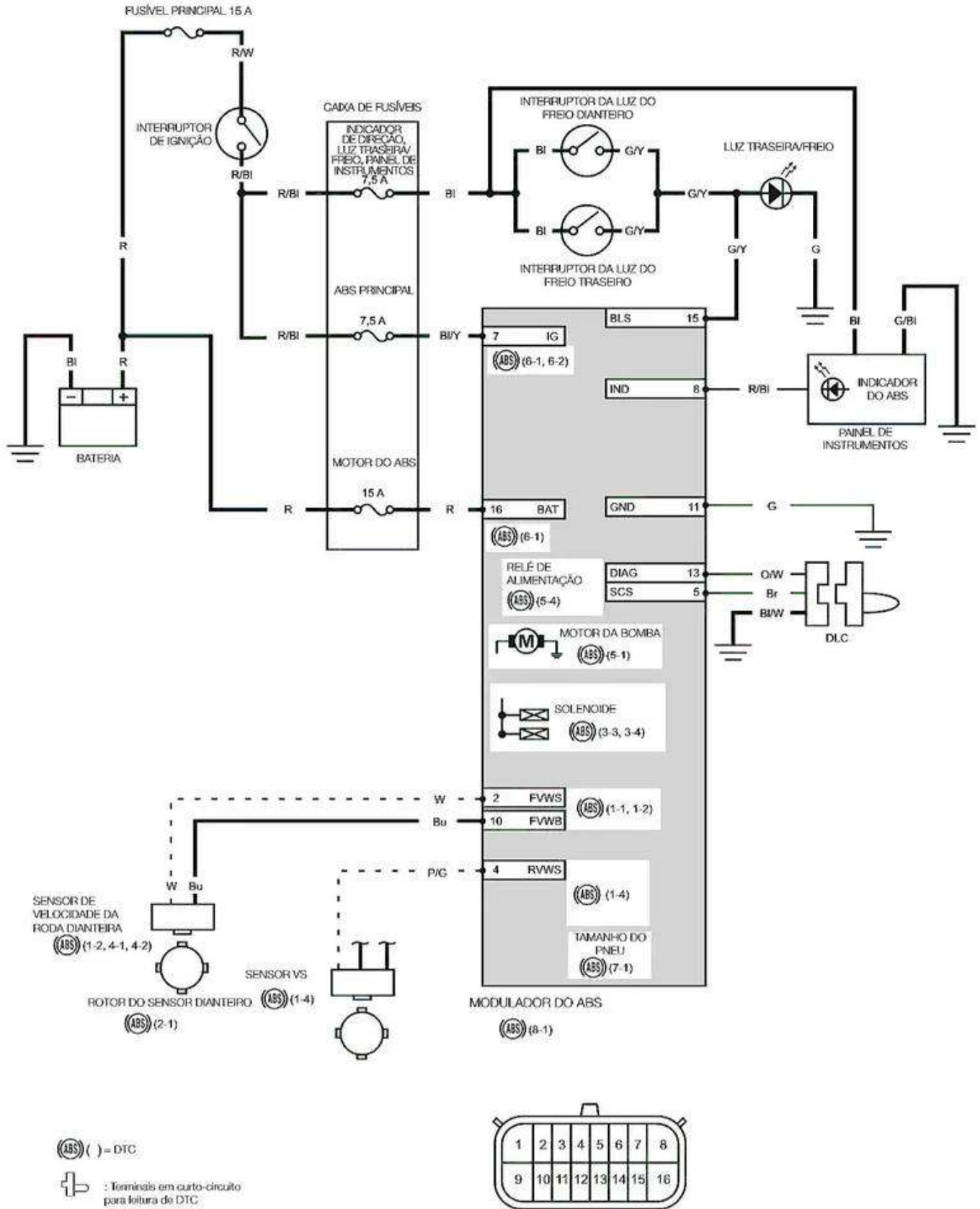

SOLUÇÃO DE PROBLEMAS DE DTC

- Antes de começar a solução de problemas, verifique fusíveis queimados e a função inicial do painel de instrumentos.
- Use uma bateria completamente carregada. Não realize o diagnóstico com o carregador conectado a bateria.
- Realize a inspeção com o interruptor de ignição em OFF, a menos que especificado de outra forma.
- Todos os diagramas de conector na seção de solução de problemas são vistos a partir do lado do terminal.
- Quando o modulador do ABS é apontado como a causa, verifique novamente a fiação e as conexões dos conectores cuidadosamente antes de substituí-lo.
- Após realizar o diagnóstico de solução de problemas, apague o DTC e faça um teste de condução do veículo a fim de verificar se o indicador do ABS funciona normalmente durante o autodiagnóstico de pré-partida.

Falha do indicador do ABS



• Farol → 4-45

O indicador do ABS não acende (com o interruptor de ignição em ON)

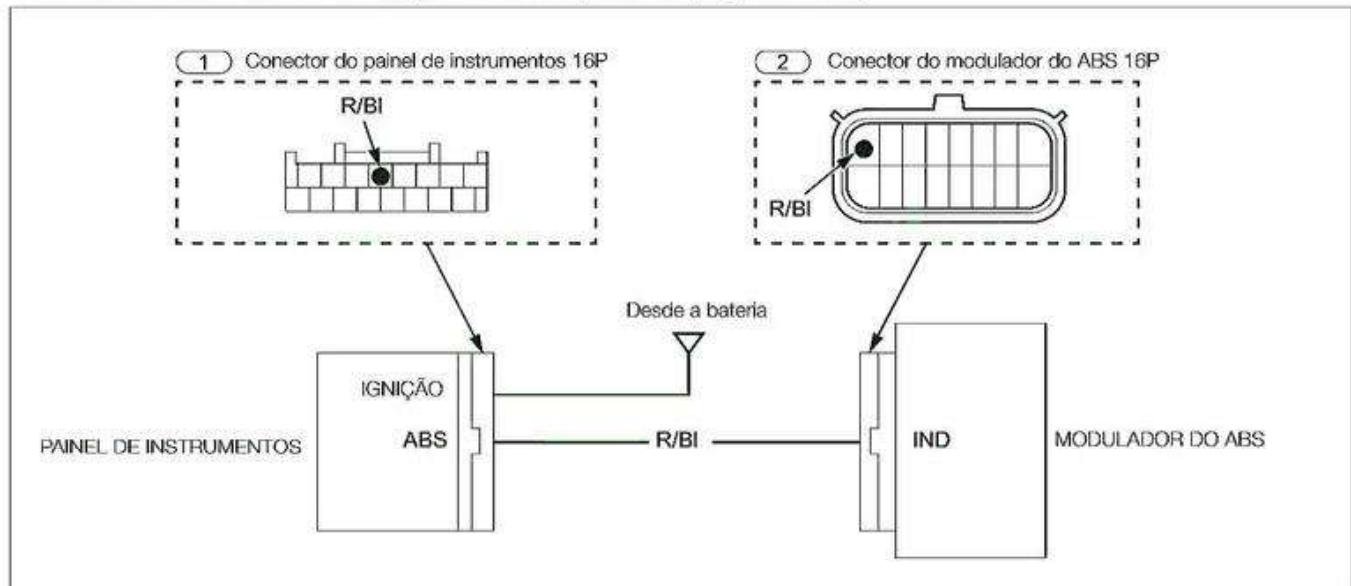

1. Inspeção do indicador do ABS

2 →

- Verifique o indicador do ABS.
- O indicador do ABS acende?

Sim



• Falha no modulador do ABS

Não ▼

2. Inspeção da linha do indicador do ABS

- Verifique se há curto-circuito no fio R/BI.
- Há curto-circuito?

Não



• Falha no medidor

Sim ▼

• Falha no fio R/BI



O indicador do ABS permanece aceso

(o indicador não se apaga quando a motocicleta estiver em movimento, mas o DTC não é armazenado)

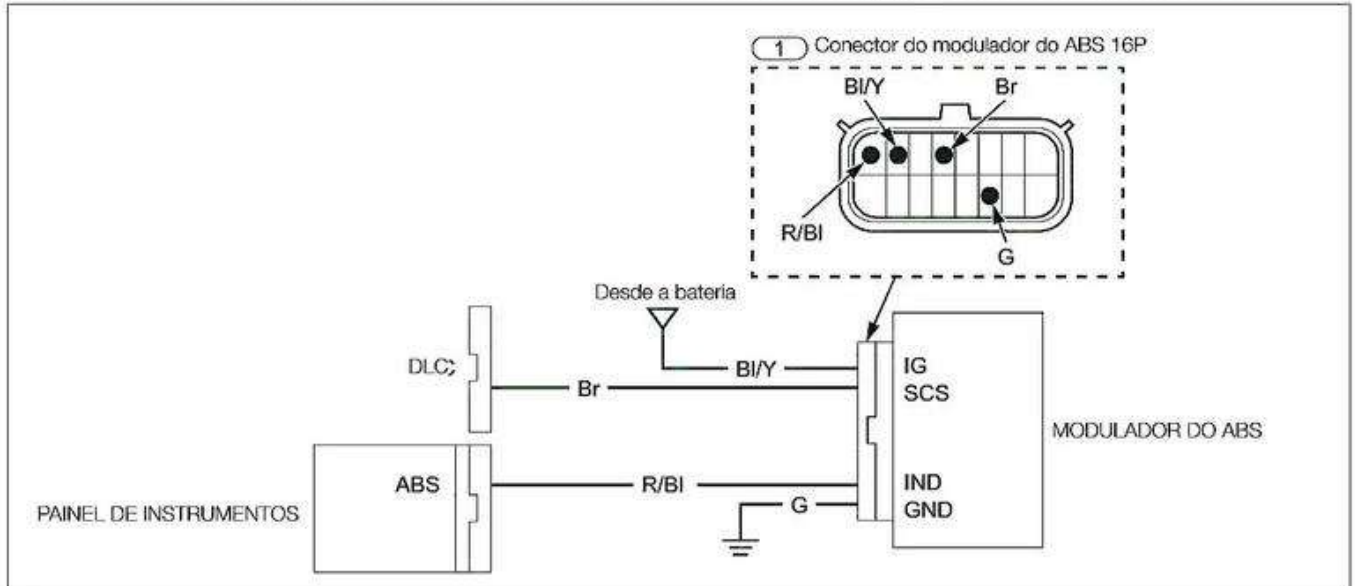

1. Inspeção da linha de serviço

- Verifique se há curto-circuito no fio Br.
- Há curto-circuito?

Sim

- Falha no fio Br

Não ▼

2. Inspeção da linha do indicador do ABS

- Instale um fio ponte entre o terminal e o aterramento.
Fio ponte no terminal: R/BI
- O indicador do ABS apaga?

Não

- Falha no fio R/BI
- Se o fio estiver em boas condições, a falha está no painel de instrumentos.

Sim ▼

3. Inspeção da linha de aterramento do modulador do ABS

- Verifique se há circuito aberto no fio G.
- Há circuito aberto?

Sim

- Falha no fio G

Não ▼

4. Inspeção da linha de alimentação do modulador do ABS

- Conexão: BI/Y (+) – Terra (-)
- Há tensão de bateria?

Não

- Falha no fio BI/Y.

Sim ▼

- Falha no modulador do ABS



SISTEMA ELÉTRICO

DTC 1-1, 1-2, 2-1, 4-1, 4-2



- Farol → 4-45
- Capa interior → 3-14

(Circuito do sensor de velocidade da roda dianteira / Sensor de velocidade da roda dianteira / Rotor do sensor dianteiro / Bloqueio da roda dianteira)

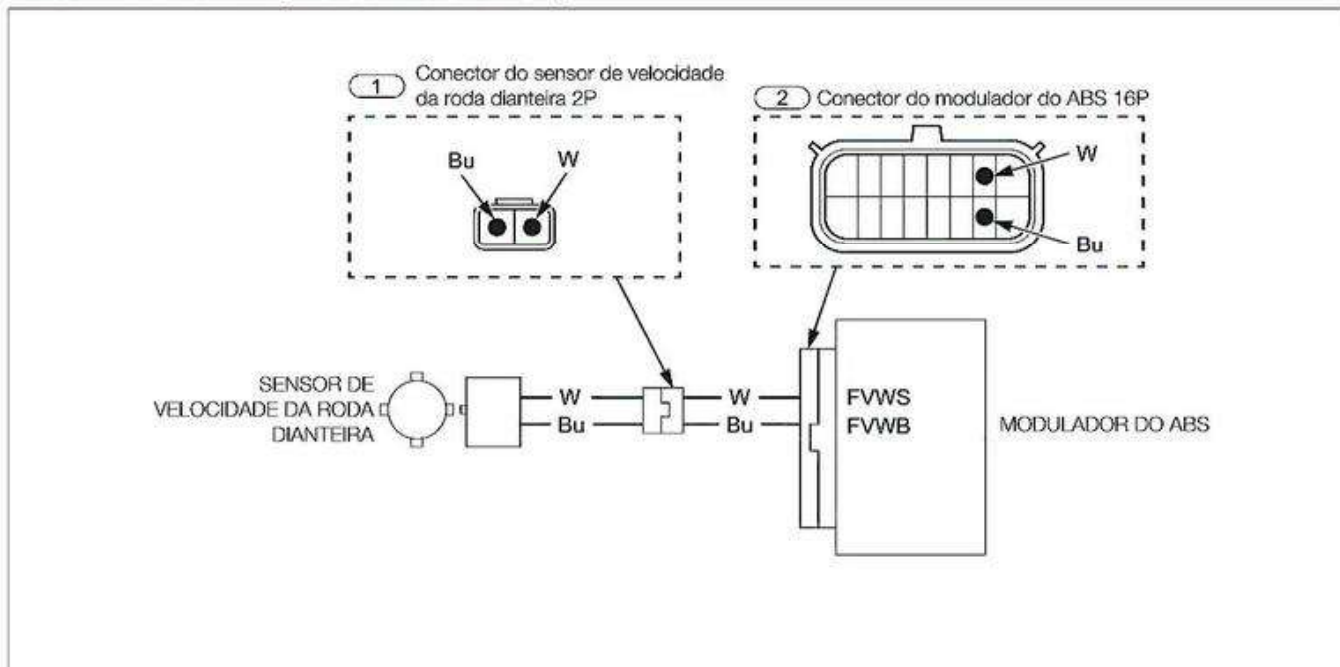

1. Inspeção da abertura de ar

- Meça a abertura de ar.
- A abertura de ar está correta?

Sim ▼

Não ►

- Verifique cada peça buscando por deformidades e folgas e então, verifique se estão instaladas corretamente. Verifique novamente a abertura de ar.

2. Inspeção do sensor de velocidade e do rotor do sensor

- Verifique o sensor de velocidade e o rotor do sensor.
- O sensor e o rotor estão em boas condições e foram instalados corretamente?

Sim ▼

Não ►

- Remova toda a sujeira.
- Instale corretamente ou substitua as peças defeituosas.

3. Inspeção da linha do sensor de velocidade 1



- Instale um fio ponte entre os terminais. Fio ponte no terminal: Bu e W
- Verifique a continuidade entre os fios acima.
- Há continuidade?

Sim ▼

Não ►

- Falha nos fios Bu ou W.

4. Inspeção da linha do sensor de velocidade 2

- Verifique se há curto-circuito nos fios Bu e W.
- Há curto-circuito?

Não ▼

Sim ►

- Falha nos fios Bu ou W.

5. Reprodução da falha

- Substitua o sensor de velocidade da roda por um novo.
→4-41
- Apague o DTC e faça um teste de condução do veículo acima de 30 km/h e verifique novamente o DTC.
- O DTC 1-1, 1-2, 2-1, 4-1 ou 4-2 é indicado?

Sim ▼

- Falha no modulador do ABS

Não

- Falha no sensor de velocidade original



SISTEMA ELÉTRICO

DTC 1-4



- Farol →4-45
- Protetor do sensor VS →4-49

(Falha do sensor VS)

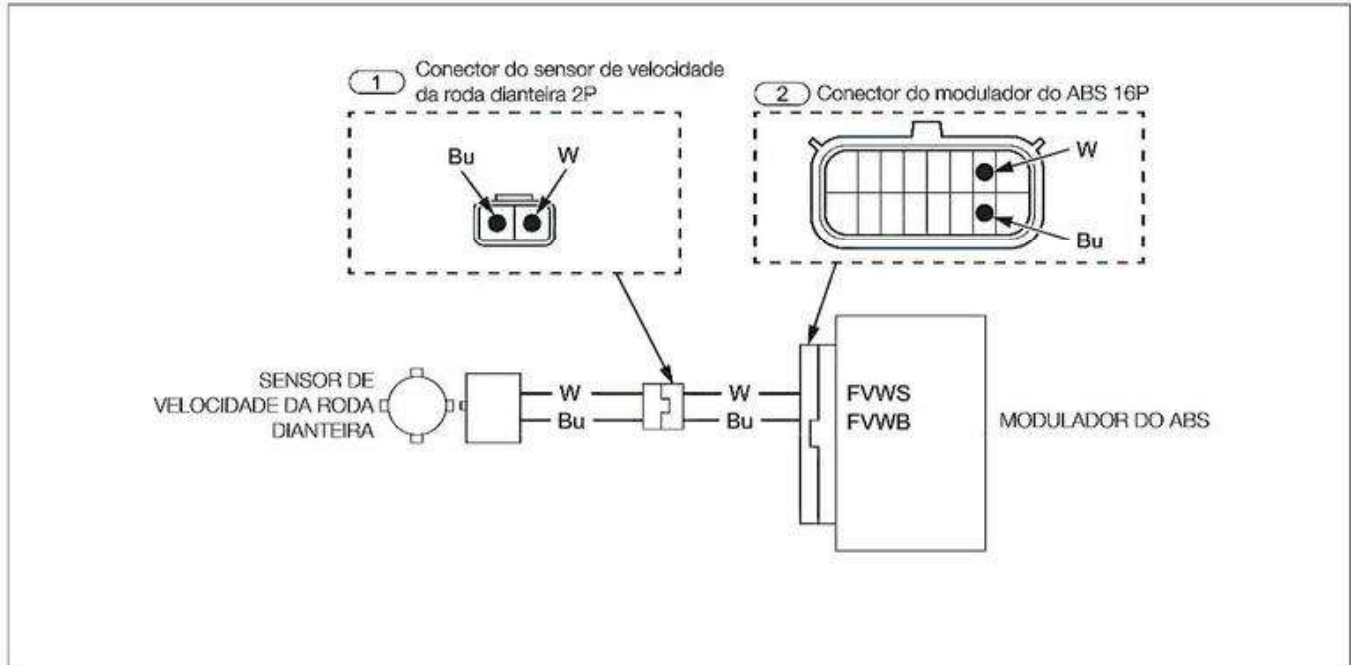

1. Inspeção da tensão de entrada do sensor VS



1 2

- Conexão: BI/W (+) – G/BI (-)
- Há tensão de bateria?

Sim ▼

Não ▶

- Falha nos fios BI/W ou G/BI

2. Inspeção da linha de sinal do sensor VS

- Verifique se há circuito aberto ou curto-circuito no fio P/G.
- Há circuito aberto ou curto-circuito?

Não ▼

Sim ▶

- Falha no fio P/G

3. Reprodução da falha

- Substitua o sensor VS por um novo. →4-49
- Apague o DTC e faça um teste de condução do veículo acima de 30 km/h e verifique novamente o DTC.
- O DTC 1-4 é indicado?

Sim ▼

Não ▶

- Falha no sensor VS original

- Falha no modulador do ABS

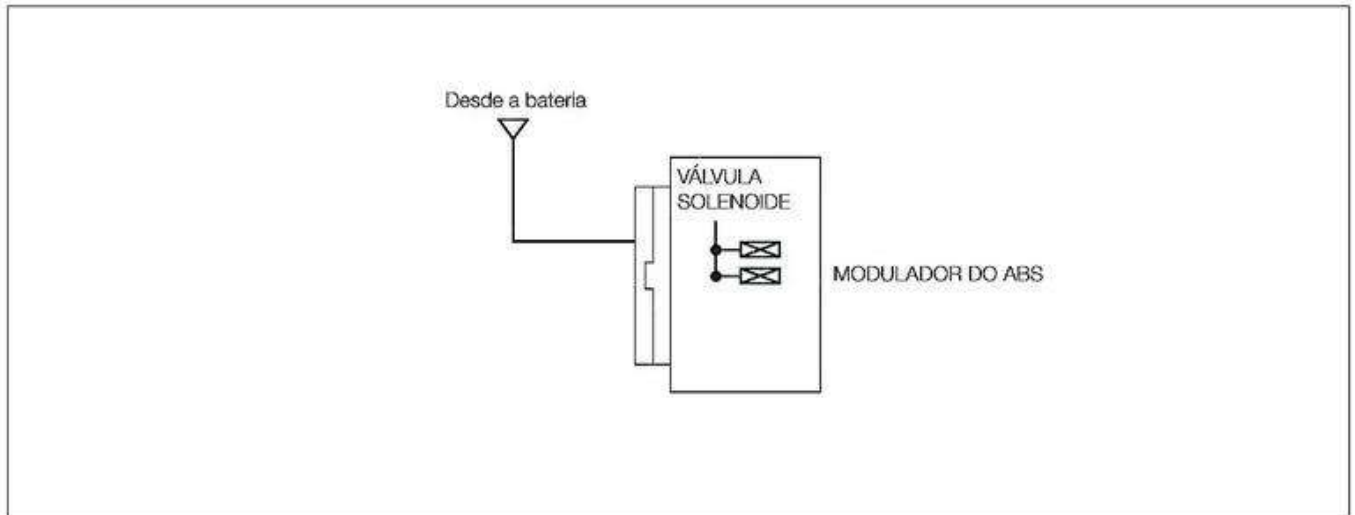
DTC 3-3, 3-4**(Falha da válvula solenoide)****1. Reprodução da falha**

- Apague o DTC e faça um teste de condução do veículo acima de 30 km/h e verifique novamente o DTC.
- O DTC 3-3 ou 3-4 é indicado?

Não

- Falha intermitente

Sim ▼

- Falha no modulador do ABS



SISTEMA ELÉTRICO

DTC 5-1, 5-2, 5-3, 5-4



• Farol →4-45

(Bloqueio do motor da bomba/falha do relé de alimentação)

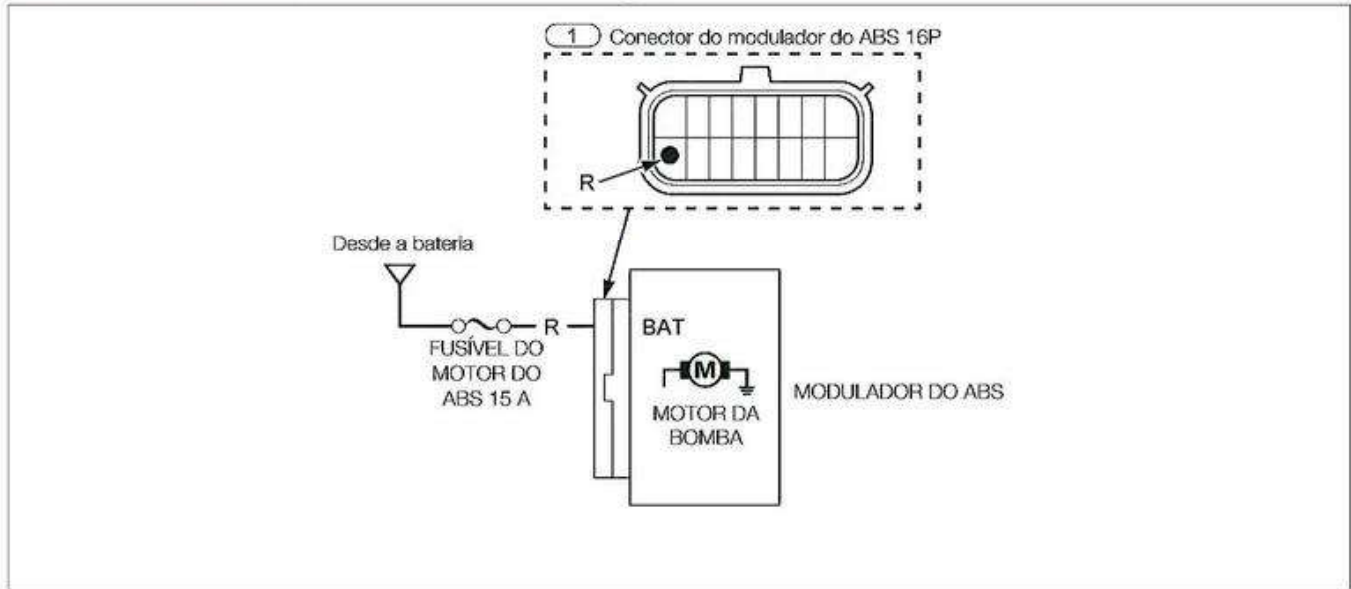

1. Inspeção da linha de alimentação do modulador do ABS

- Conexão: R (+) - Terra
- Há tensão de bateria?

Não ►

Sim ▼

2. Reprodução da falha

- Apague o DTC e faça um teste de condução do veículo acima de 30 km/h e verifique novamente o DTC.
- O DTC 5-1, 5-2, 5-3 ou 5-4 é indicado?

Não ►

Sim ▼



DTC 6-1, 6-2

- Farol →4-45

(Circuito de alimentação)

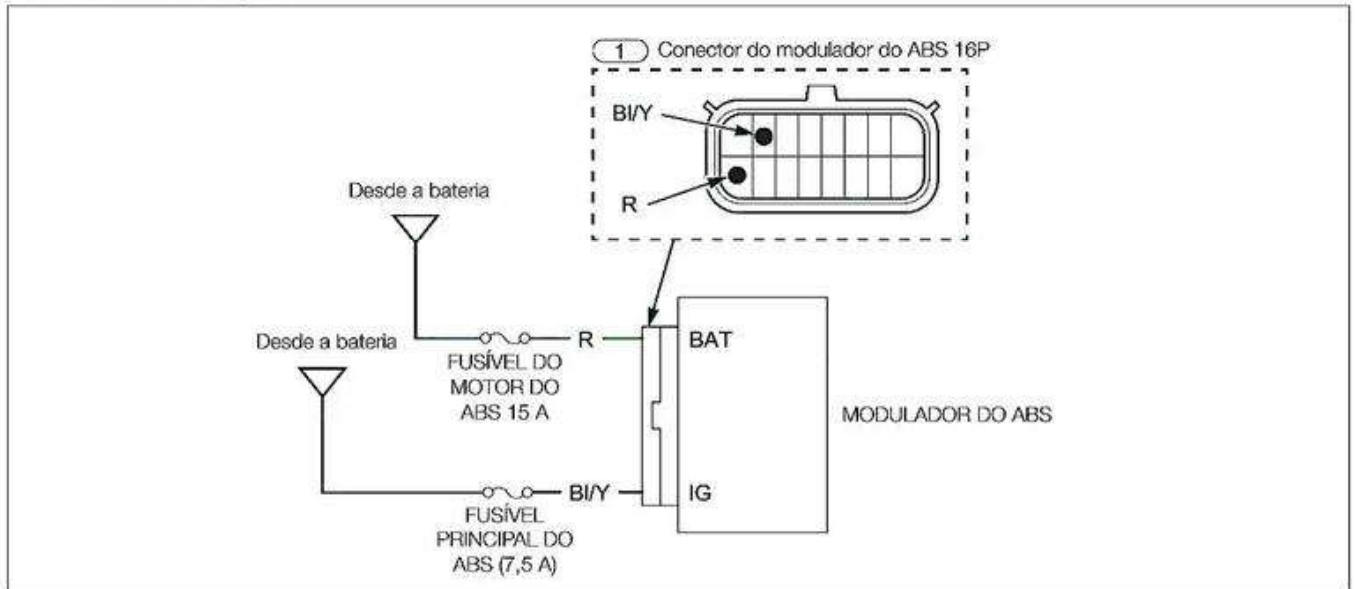

1. Inspeção da linha de alimentação do modulador do ABS 1

- Conexão: R (+) – Terra
- Conexão: BI/Y (+) – Terra
- Há tensão de bateria?

Não ►

- Falha no fio R
- Falha no fio BI/Y.

Sim ▼

2. Inspeção da linha de alimentação do modulador do ABS 2

- Verifique se há curto-circuito no fio R, BI/Y.
- Há curto-circuito?

Sim ►

- Falha no fio R
- Falha no fio BI/Y

Não ▼

3. Reprodução da falha

- Apague o DTC e faça um teste de condução do veículo acima de 30 km/h e verifique novamente o DTC.
- O DTC 6-1 ou 6-2 é indicado?

Não ►

- Falha intermitente

Sim ▼

- Falha no modulador do ABS



SISTEMA ELÉTRICO

DTC 7-1

(Tamanho do pneu)



- Verifique os itens a seguir e corrija a peça com defeito.
- Pressão do pneu incorreta
- Pneus não recomendados para o veículo foram instalados (pneu de tamanho incorreto).
- Deformação na roda ou pneu.

1. Reprodução da falha

- Apague o DTC e faça um teste de condução do veículo acima de 30 km/h e verifique novamente o DTC.
- O DTC 7-1 é indicado?

Sim ▼

- Falha no modulador do ABS

Não

- Falha intermitente

DTC 8-1

(Unidade de controle do ABS)

1. Reprodução da falha

- Apague o DTC e faça um teste de condução do veículo acima de 30 km/h e verifique novamente o DTC.
- O DTC 8-1 é indicado?

Sim ▼

- Falha no modulador do ABS

Não

- Falha intermitente

SENSOR DE VELOCIDADE DA RODA

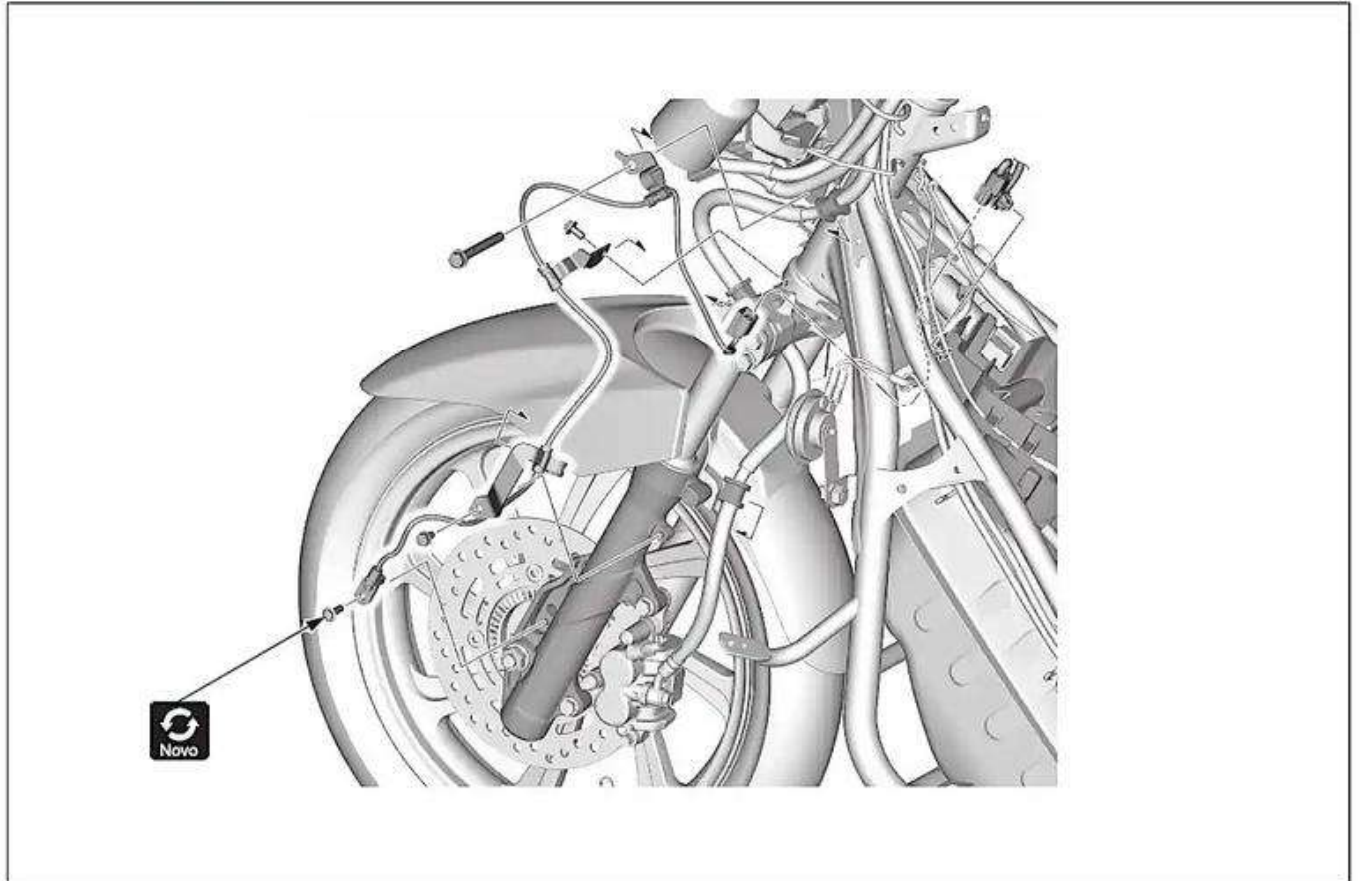

- Farol → 4-45
- Tampa interior → 3-14
- Inspeção do sensor de velocidade da roda



MODULADOR DO ABS

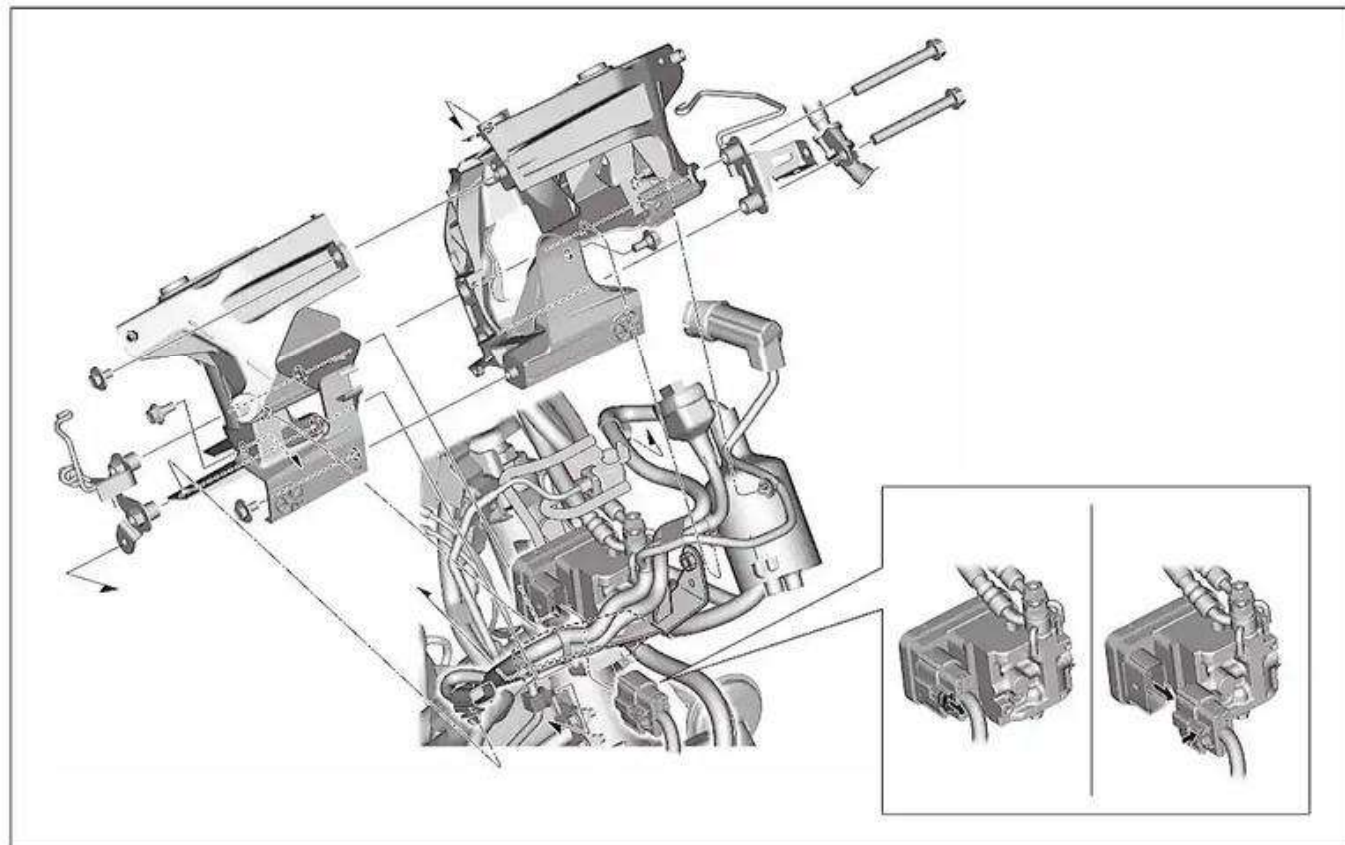

- Fluido de freio →3-34
- Farol →4-45
- Tampa interior →3-14

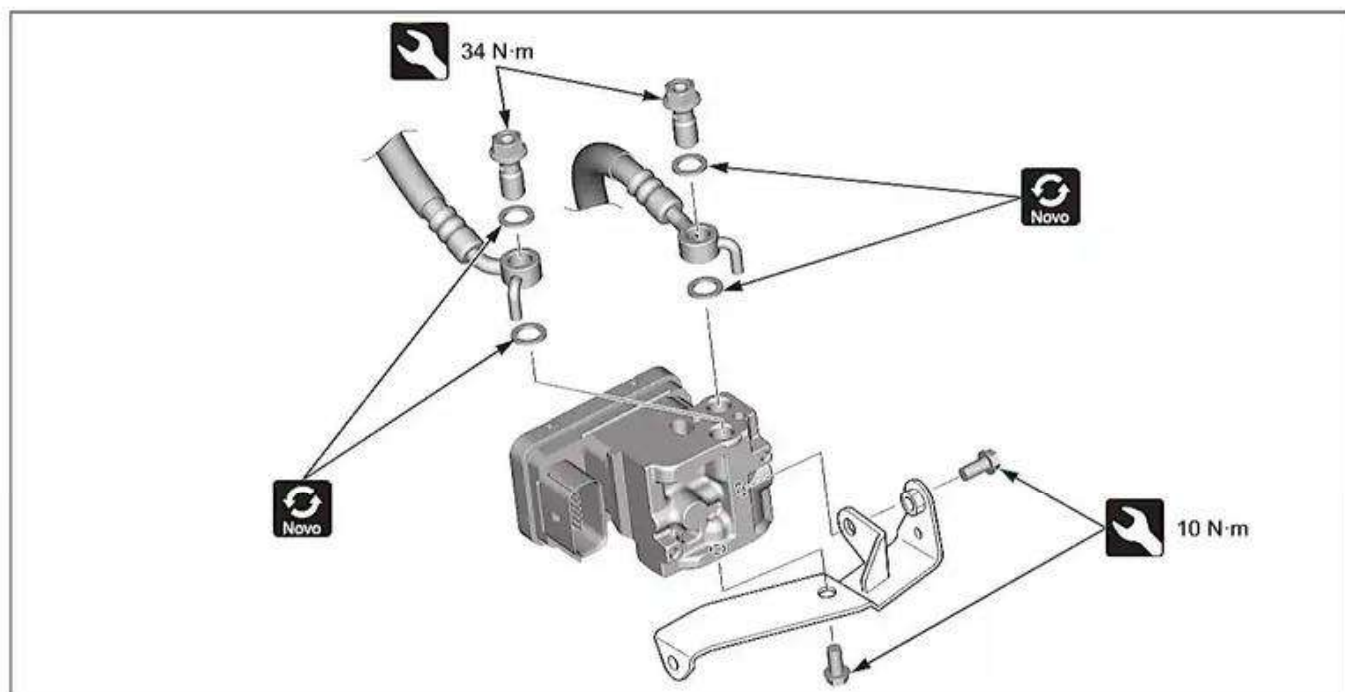



SISTEMA DE PARADA EM MARCHA LENTA

LOCALIZAÇÃO DO SISTEMA DE PARADA EM MARCHA LENTA



DIAGRAMA DO SISTEMA DE PARADA EM MARCHA LENTA



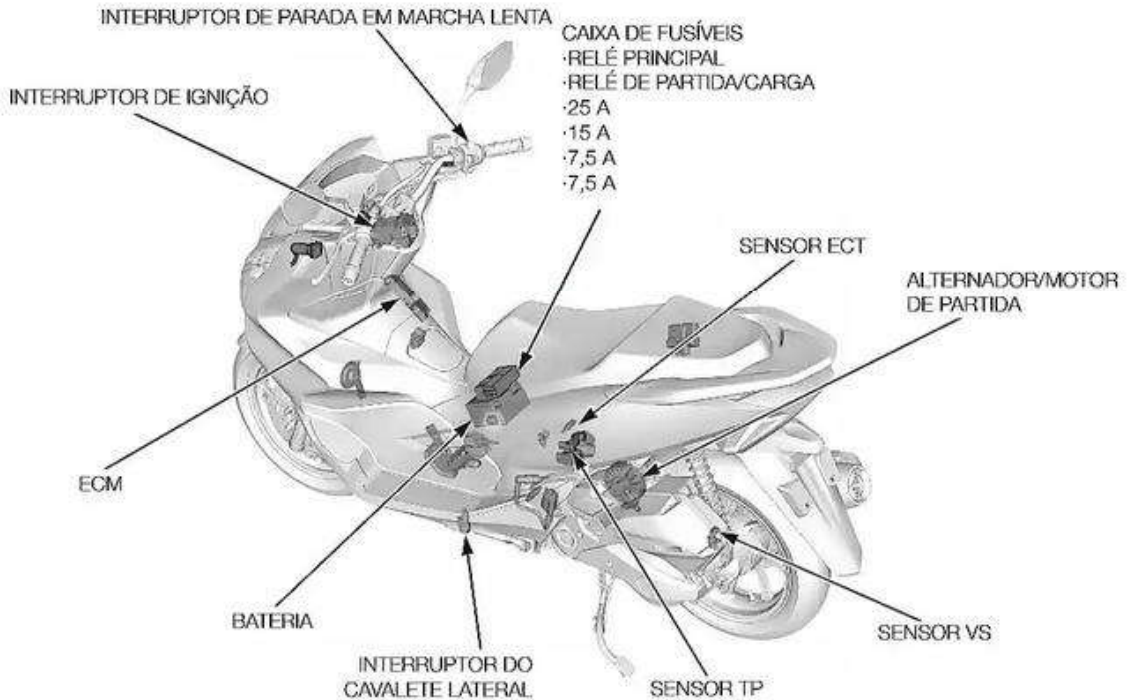
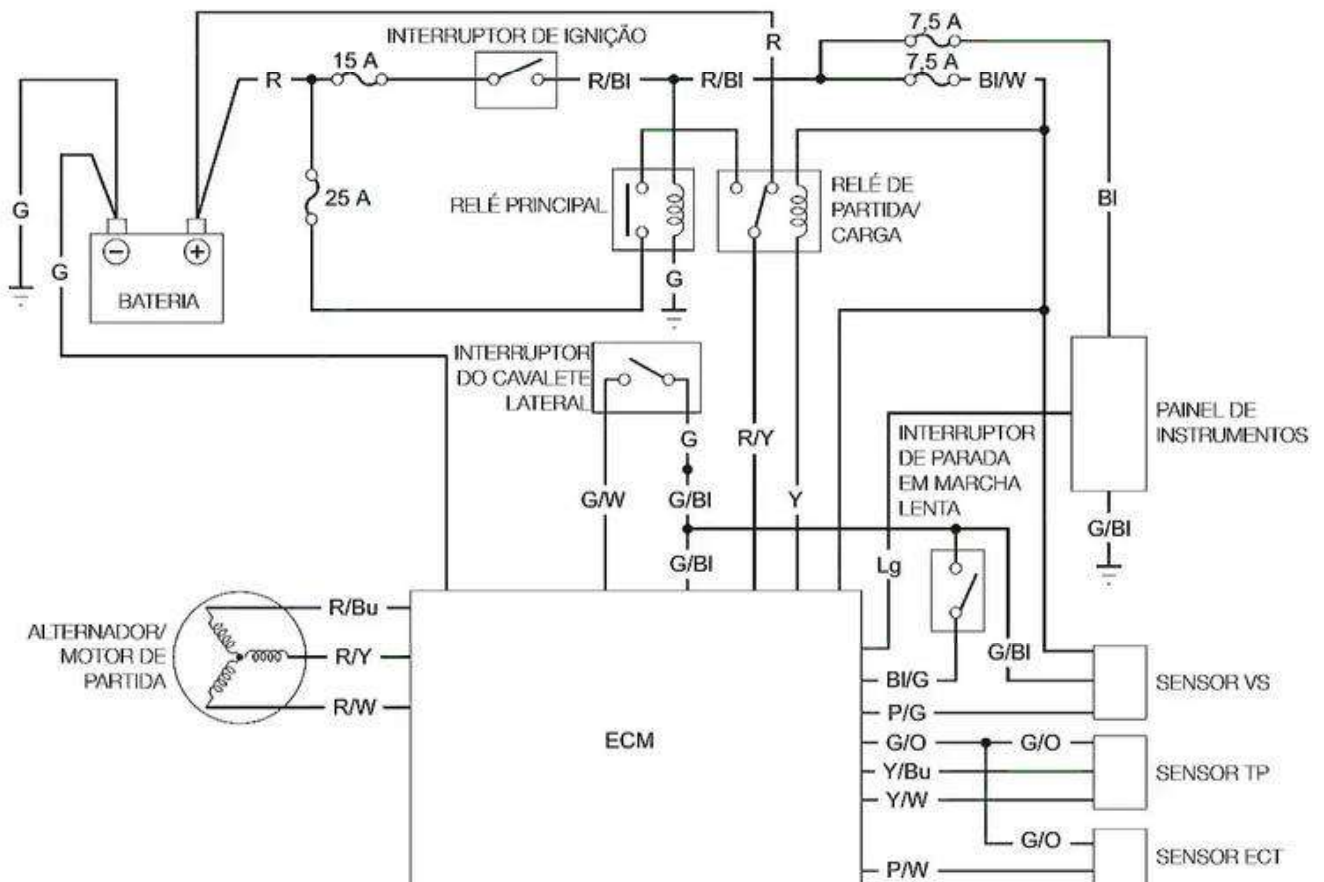

SISTEMA ELÉTRICO

SISTEMA DE CARGA/BATERIA LOCALIZAÇÃO DO SISTEMA DE CARGA/BATERIA



DIAGRAMA DO SISTEMA DE CARGA/BATERIA



• Informação, inspeção e solução de problemas do sistema de carga/bateria.

BATERIA

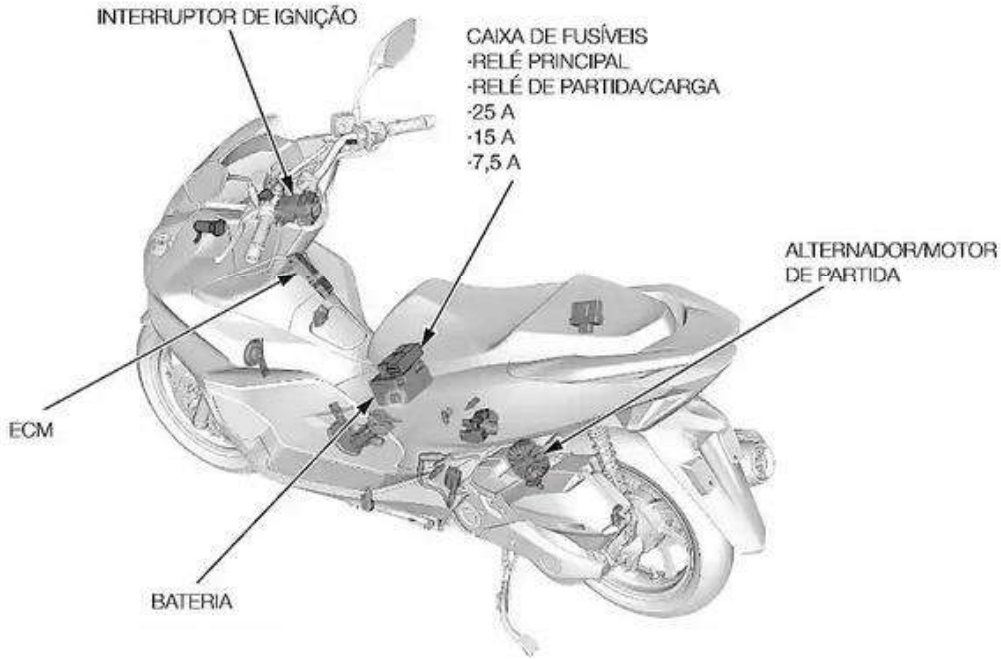
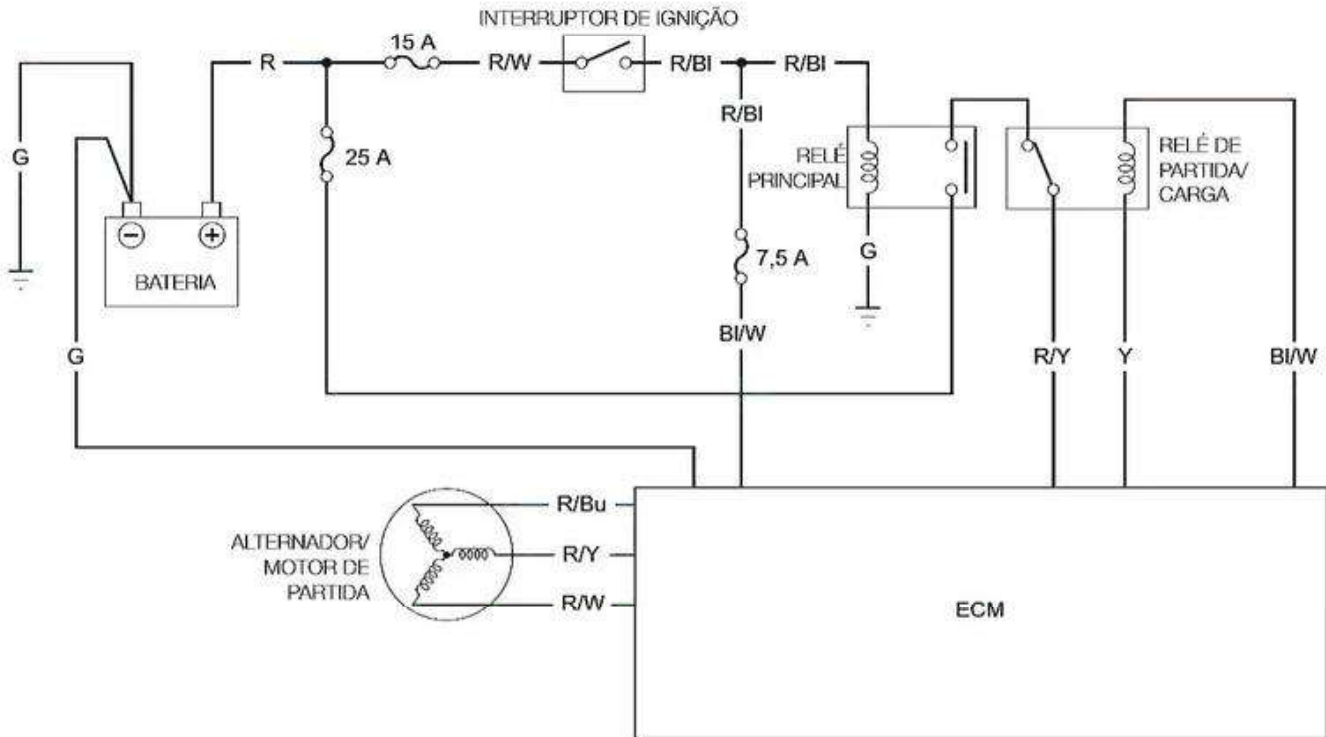
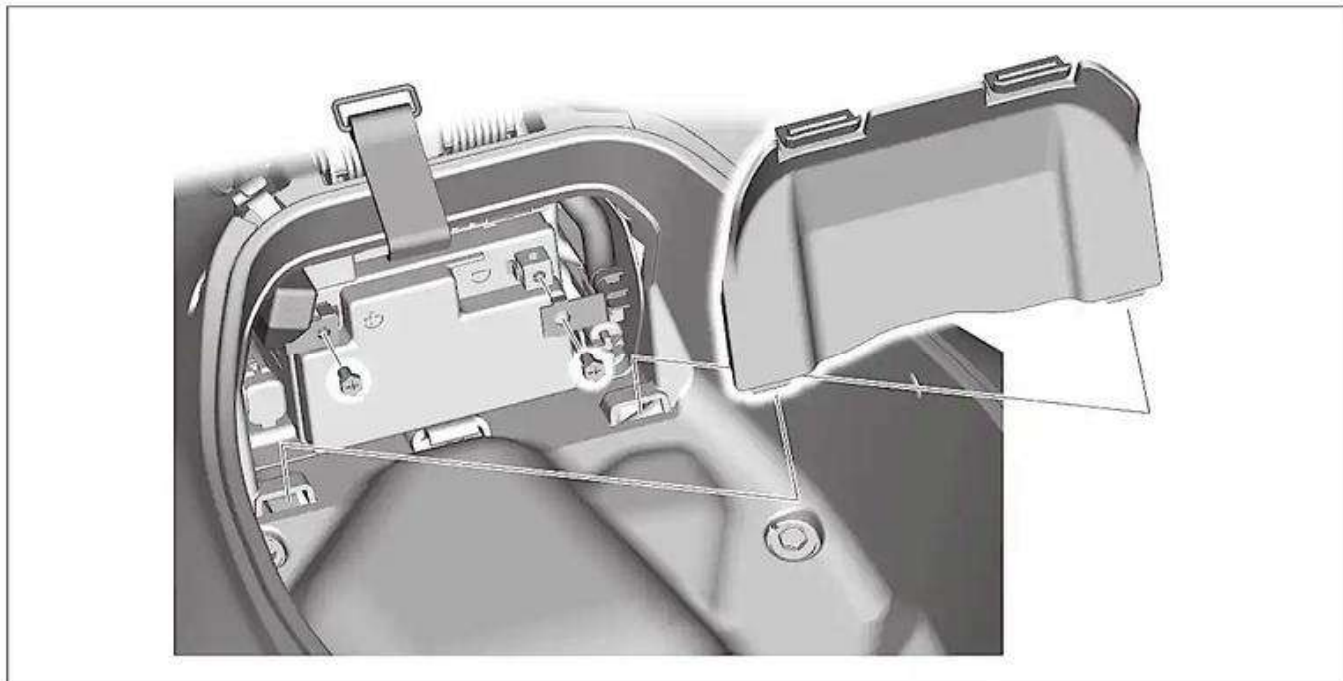

SISTEMA DE ILUMINAÇÃO

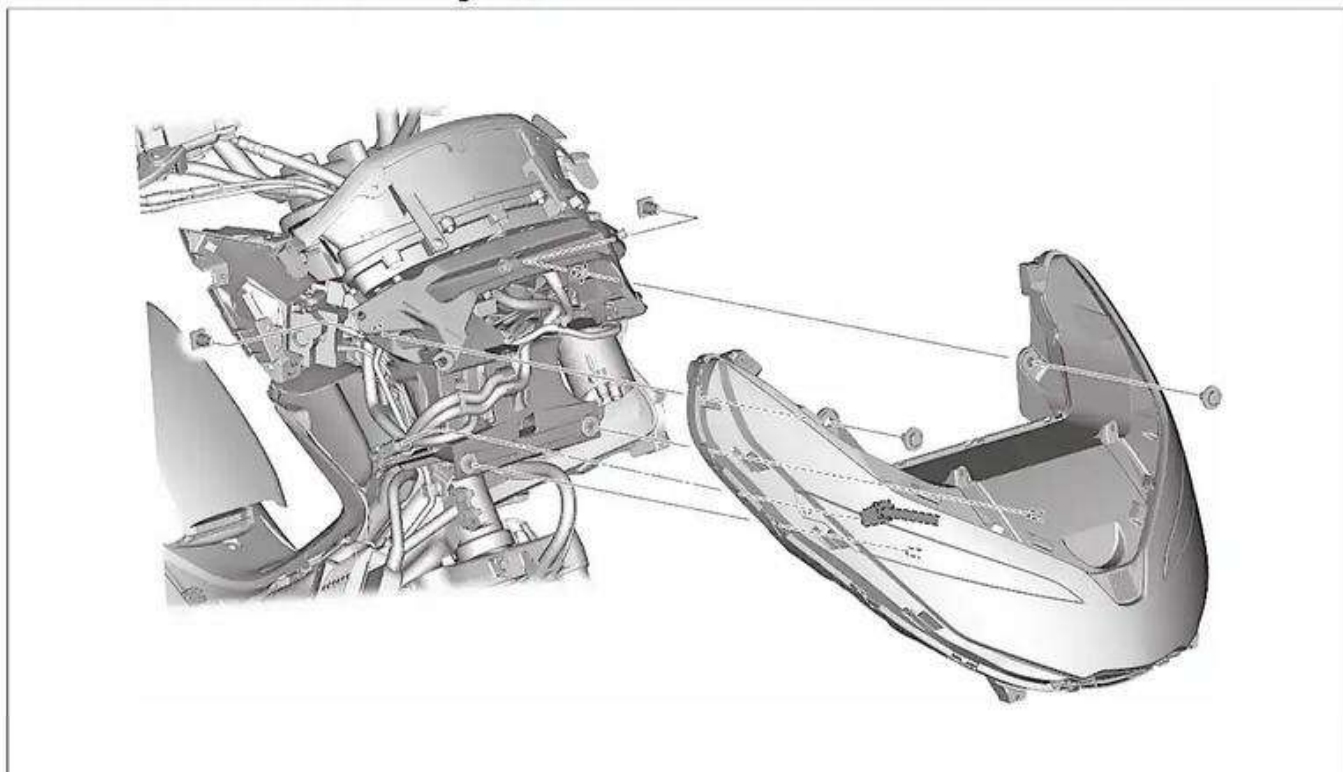

• Capa do painel de instrumentos dianteira →3-10



• Facho do farol →4-47

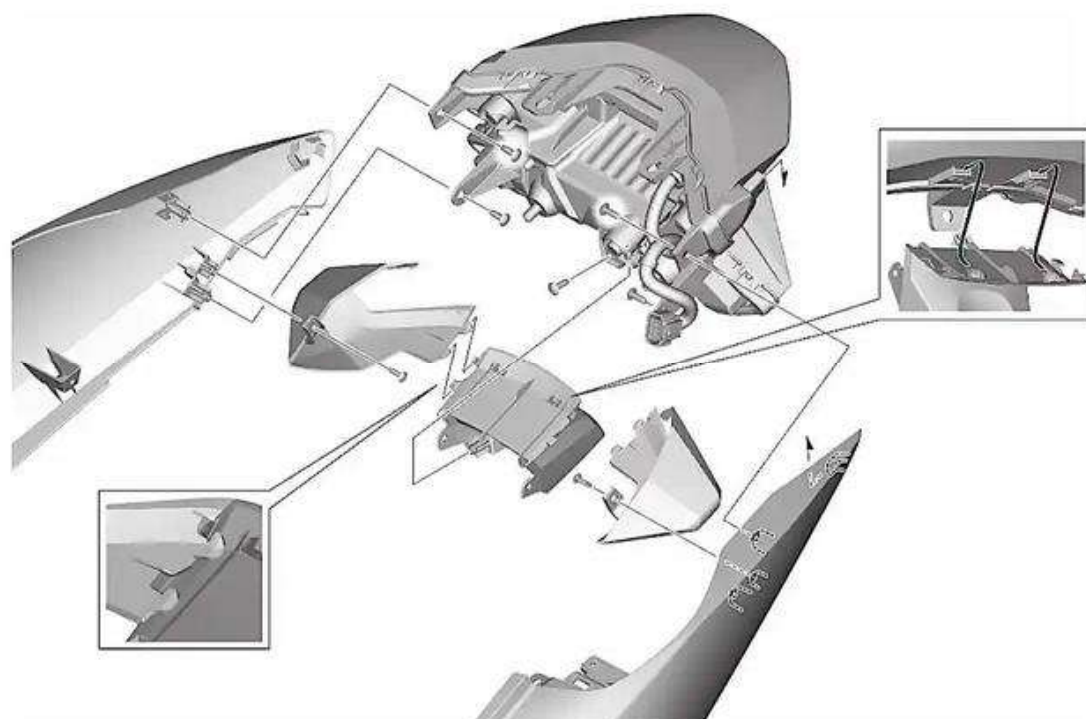

- Carenagem traseira →3-6



1,2 N·m

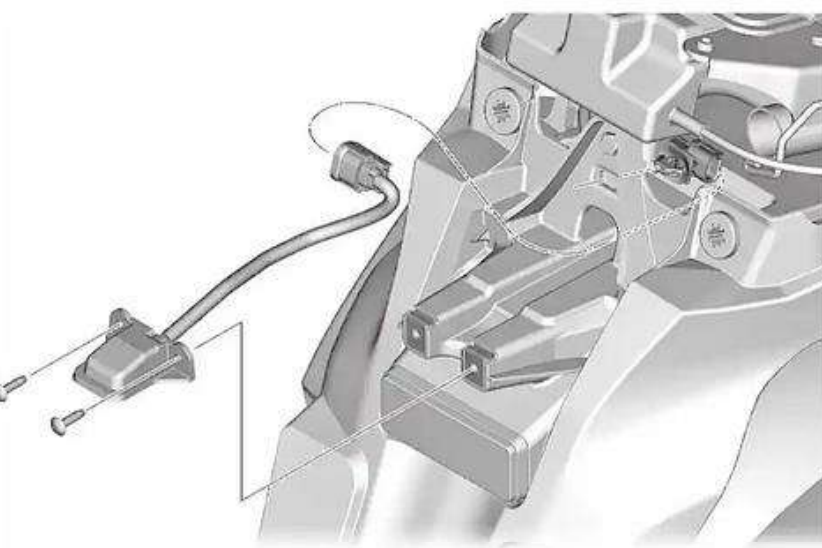

- Carenagem traseira →3-6



FACHO DO FAROL

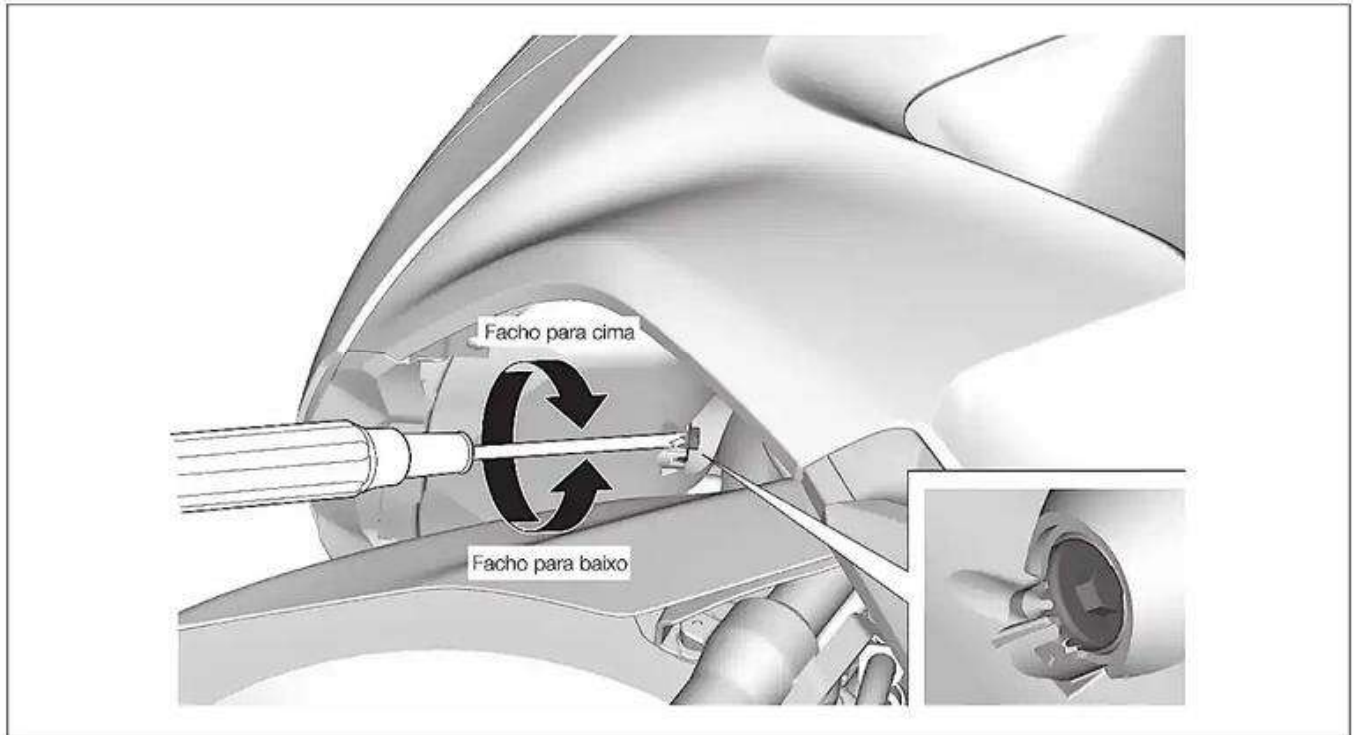

PAINEL DE INSTRUMENTOS

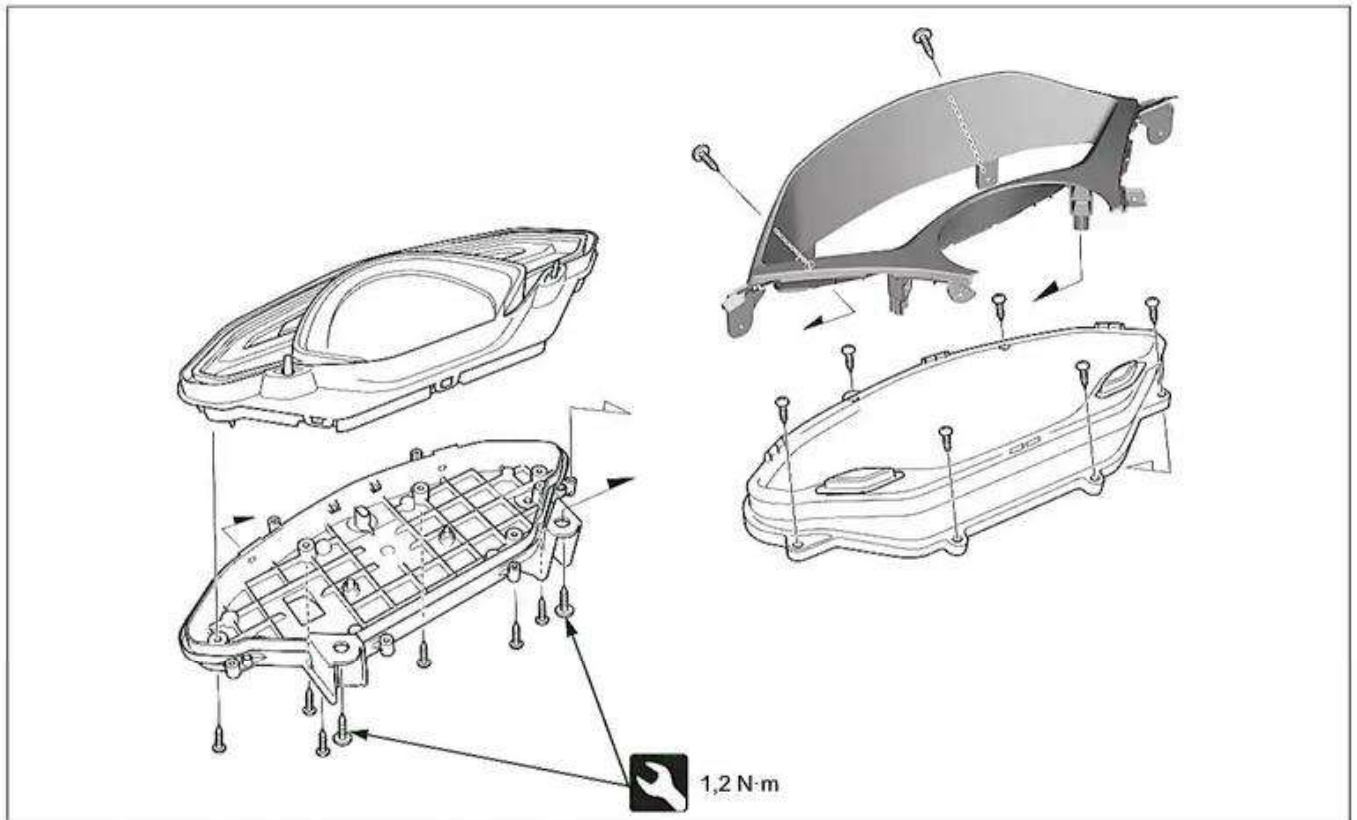

• Capa do painel de instrumentos traseira → 3-10





SISTEMA ELÉTRICO

AJUSTE DO RELÓGIO

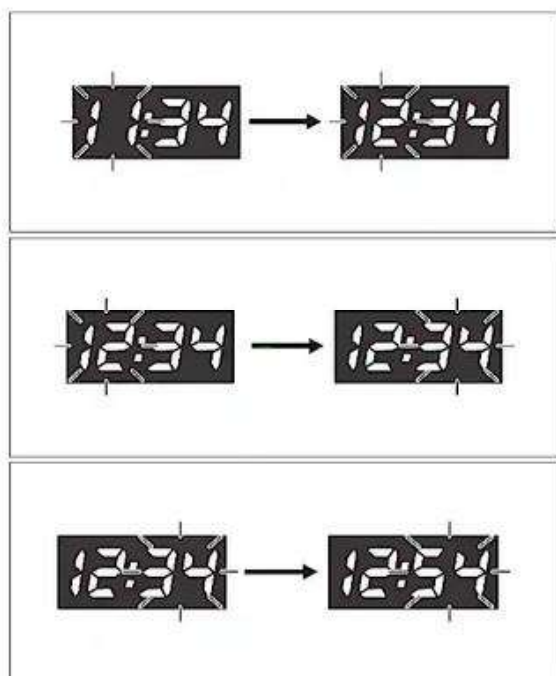

- Pressione e segure os botões SEL e SET.
- Os dígitos do relógio começarão a piscar.

- Pressione o botão SET. Os dígitos de hora começarão a piscar.
- Pressione o botão SEL até obter a hora desejada.
 - Pressione e segure para avançar as horas rapidamente.
- Pressione o botão SET.

- Os dígitos de minuto começarão a piscar.
- Pressione o botão SEL até obter o minuto desejado.
 - Pressione e segure para avançar as horas rapidamente.
- Pressione o botão SET. O relógio está configurado.
- Para finalizar o ajuste, pressione o botão SEL duas vezes.

SENSOR VS



- Filtro de ar →2-7

SENSOR DE NÍVEL DE COMBUSTÍVEL

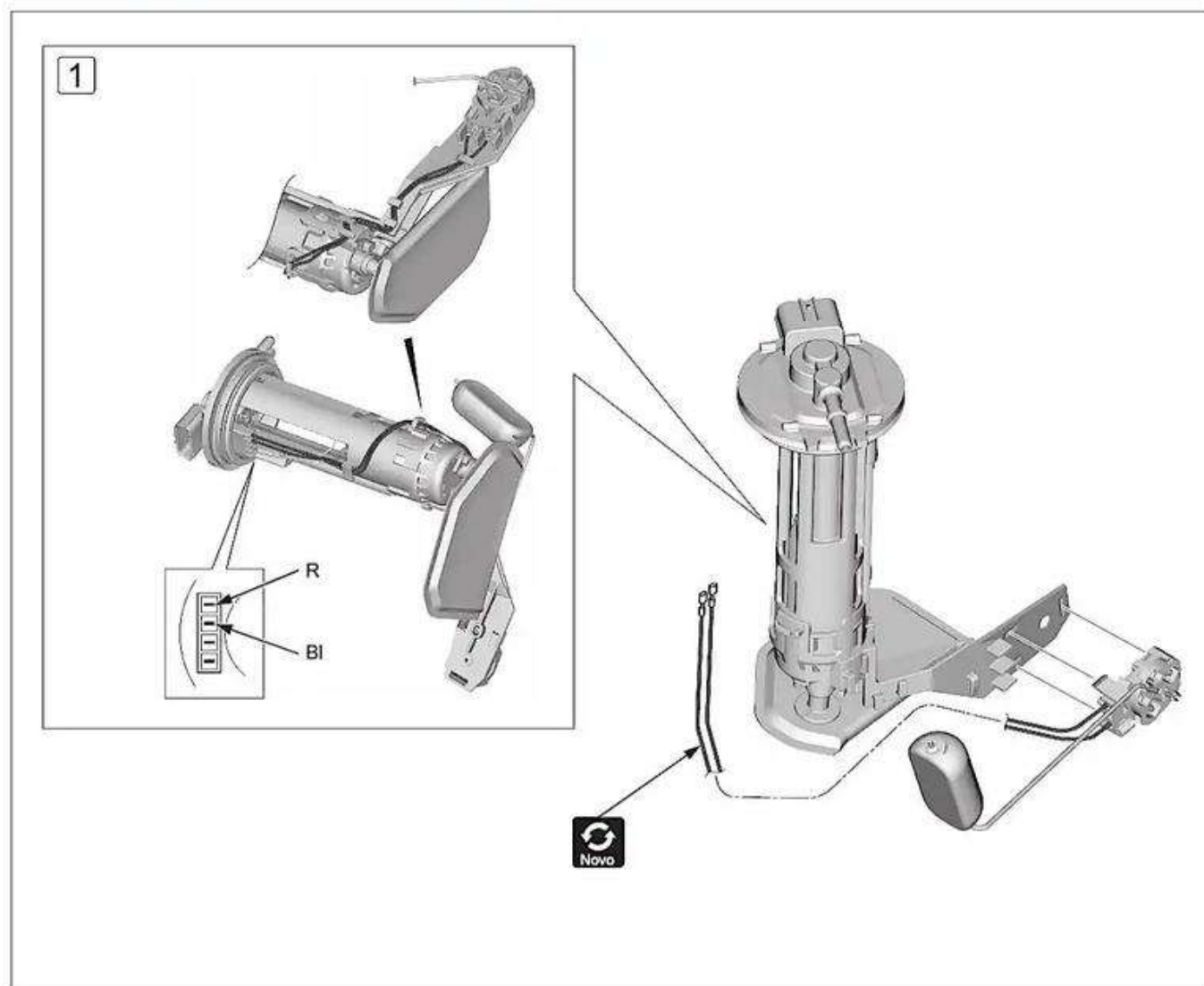

- Filtro de ar → 2-4



- 1) Passe os fios do sensor do nível de combustível pela guia e pelos terminais corretamente.



SOLUÇÃO DE PROBLEMAS DO MEDIDOR DE COMBUSTÍVEL

INDICAÇÃO DE FALHA NO MANÔMETRO DE COMBUSTÍVEL

- Conjunto da bomba de combustível →2-4
- Contatos frouxos ou ruins no terminal/conector relacionado

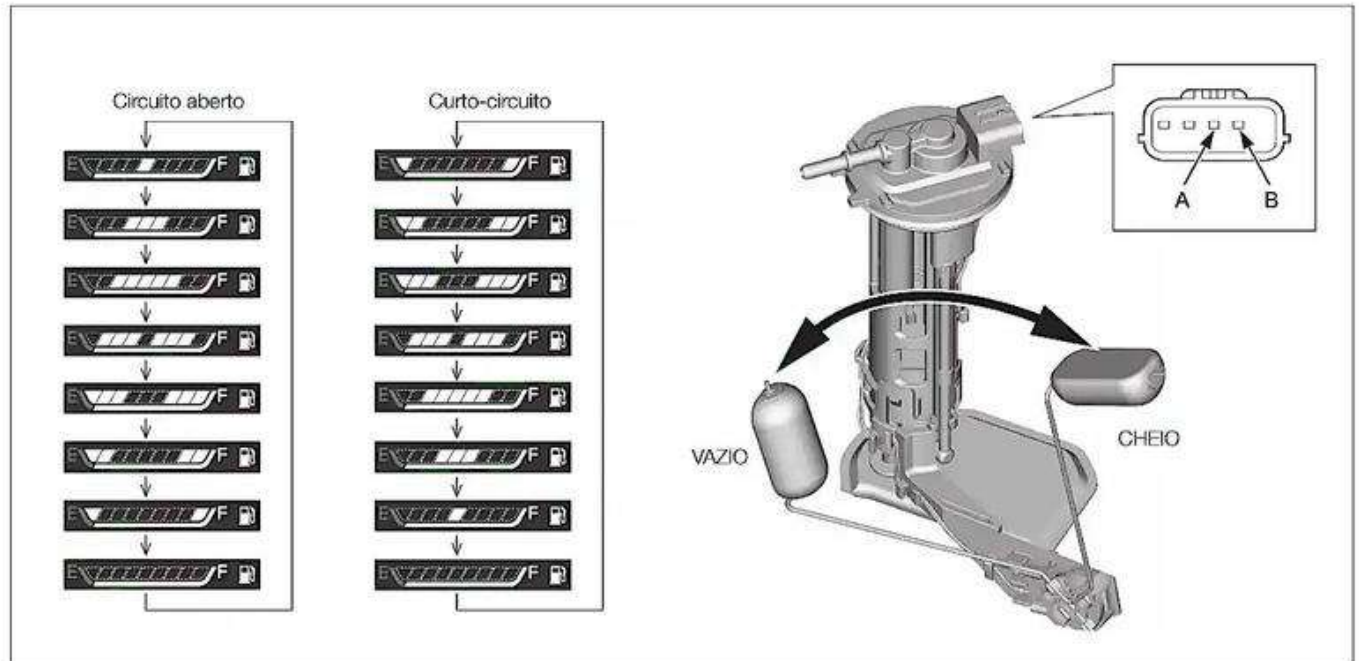

1. Inspeção do circuito do sensor de nível de combustível

- Verifique os fios G/Bl e Y/W.
- Há circuito aberto ou curto-circuito?

Não

- Falha nos fios G/Bl ou Y/W

Sim ▼

2. Inspeção do sensor de nível de combustível



- Conexão: A – B
- Padrão: CHEIO 5 – 11 Ω, VAZIO 265 – 275 Ω.
- A resistência padrão pode ser observada?

Não

- Substitua o sensor de nível de combustível por um novo →4-50, e verifique novamente.

Sim ▼

- Substitua o medidor por um novo →4-47, e verifique novamente.

COMPONENTES ELÉTRICOS

INTERRUPTOR DE IGNIÇÃO

Somente PCX150 BR

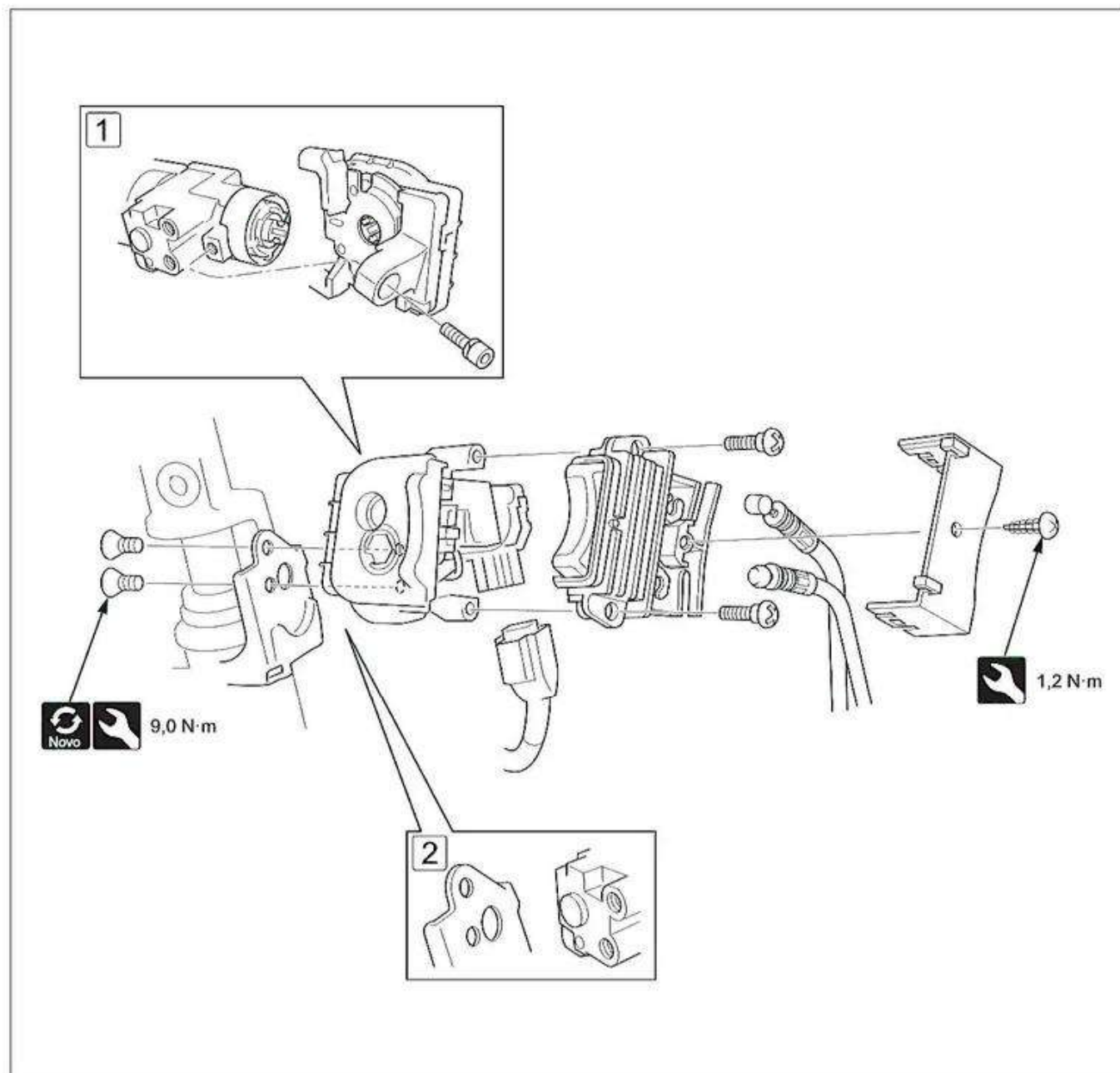

• Coluna de direção →3-26



- 1) Instale a fechadura do interruptor de ignição alinhando as ranhuras com as abas.
- 2) Instale o interruptor de ignição alinhando a saliência com o orifício do chassi.

INTERRUPTOR DO CAVALETE LATERAL

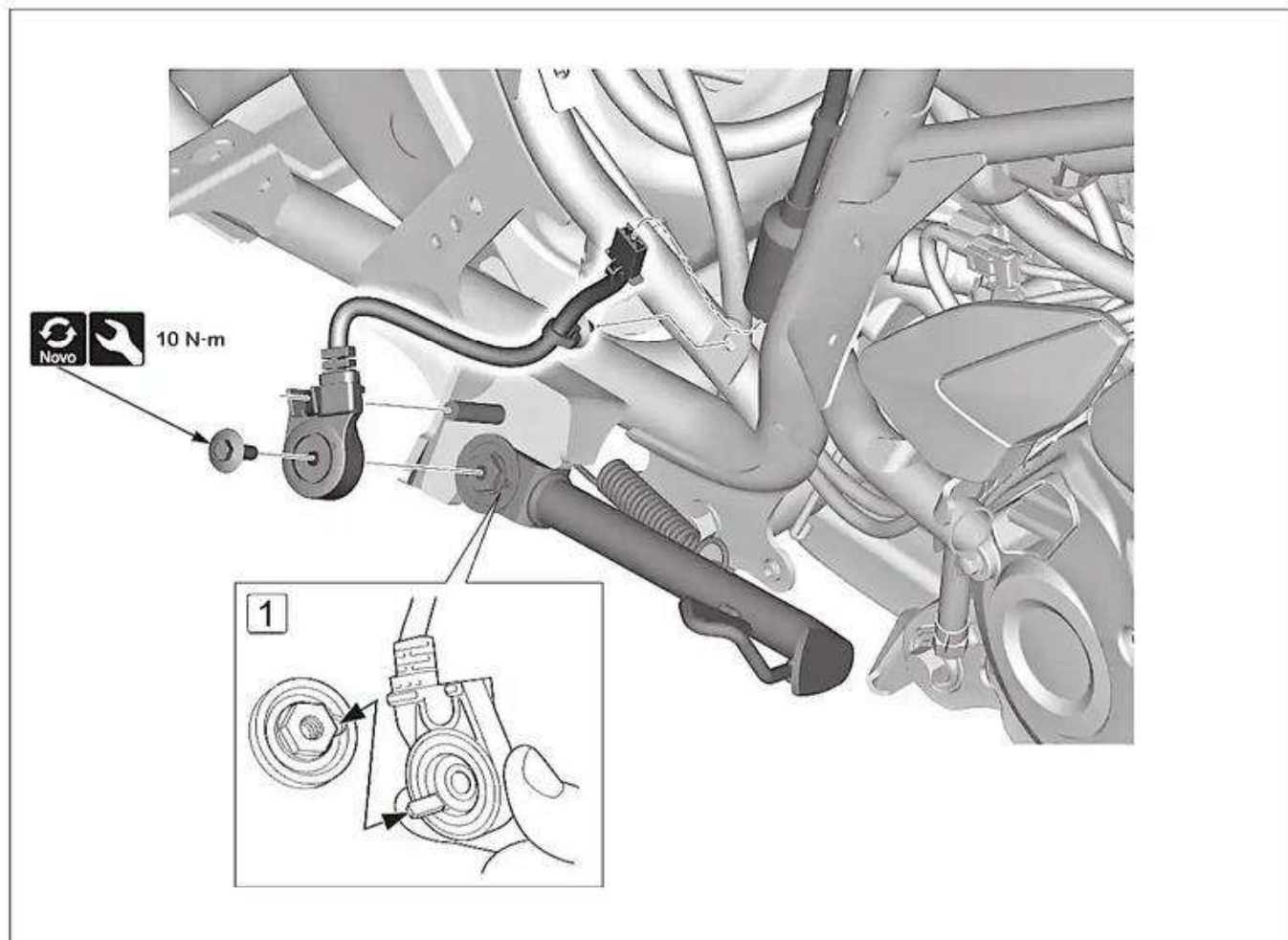

• Assolho esquerdo →3-13



• 1 Alinhe o pino com o orifício.



BUZINA

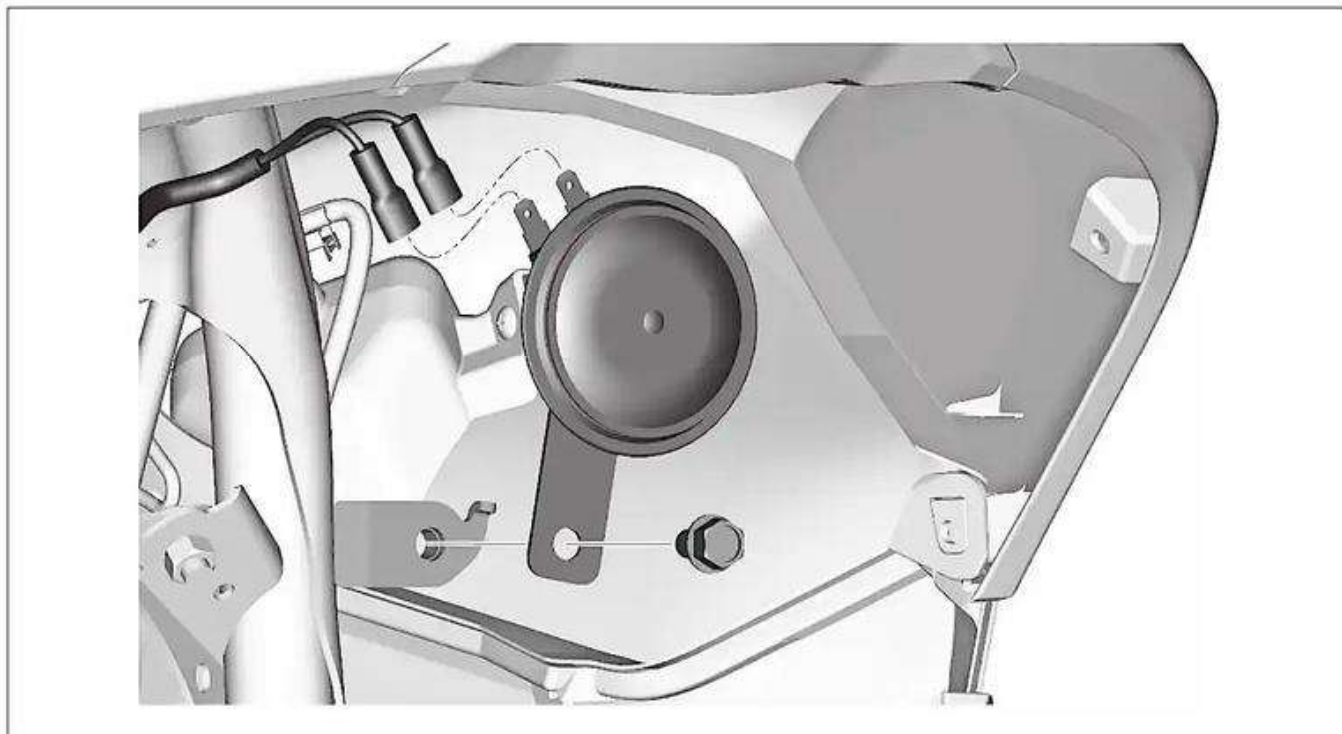

- Capa inferior dianteira →3-13

TOMADA DE ACESSÓRIOS

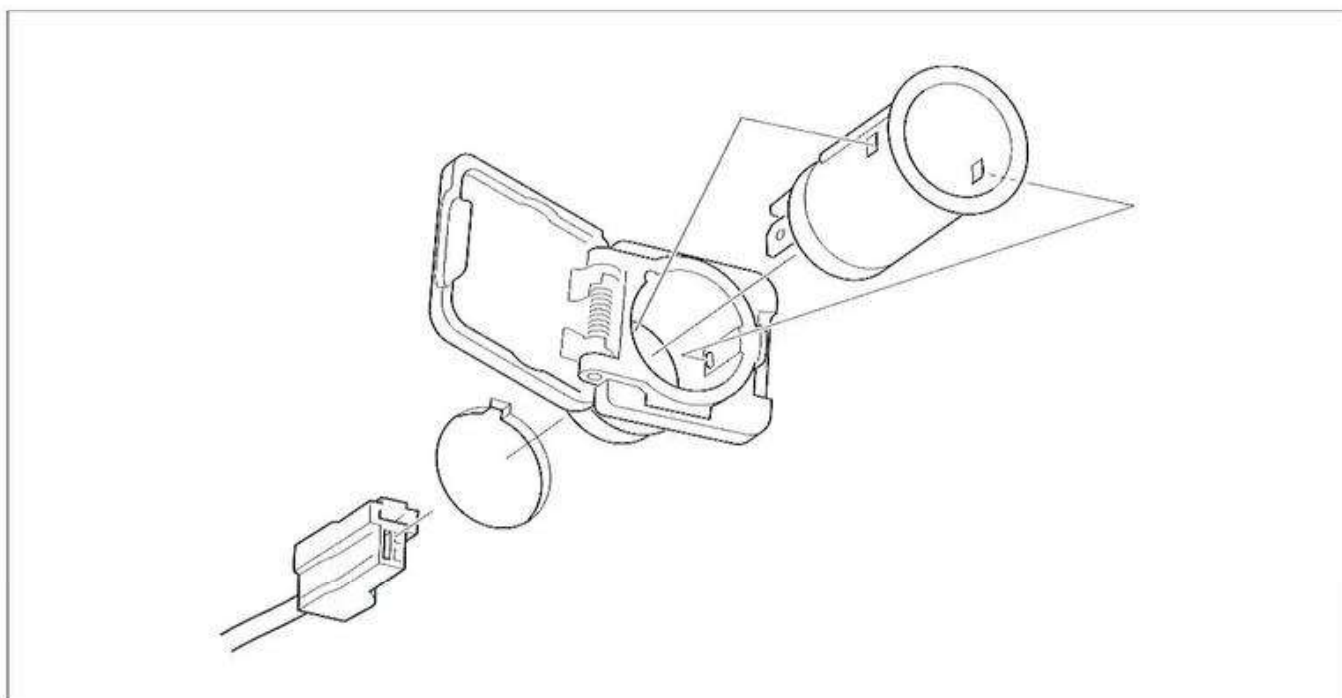

- Capa do painel de instrumentos traseira →3-10

SISTEMA SMART KEY HONDA

Exceto PCX150 BR

- Mantenha a SMART KEY longe da outra SMART KEY durante o uso. Pode ocorrer um conflito de sinal do código da chave e o sistema pode funcionar incorretamente.
- A SMART KEY possui uma peça eletrônica incorporada. Não derrube ou bata a SMART KEY em uma superfície dura e não deixe-a no veículo, onde a temperatura se eleva. Não mergulhe a SMART KEY na água. Tenha cuidado ao lavar as roupas.
- Leve a chave de emergência e a etiqueta de identificação separadamente da SMART KEY. Se a SMART KEY for perdida juntamente com a chave de emergência, será impossível desbloquear o assento.
- Não coloque a chave de emergência no bagageiro. Caso contrário, você não terá acesso a chave em caso de emergência porque o assento não poderá ser destravado.
- Uma vez que a nova SMART KEY for registrada, ela não poderá ser utilizada em outro veículo.
- Para substituir a unidade de controle SMART, substitua-a juntamente com a SMART KEY de autenticação inteligente.
- A unidade de controle SMART pode armazenar até quatro códigos de SMART KEY (até quatro SMART KEYS podem ser registradas).
- Para inspeção do sistema de ignição.

LOCALIZAÇÃO DO SISTEMA SMART KEY

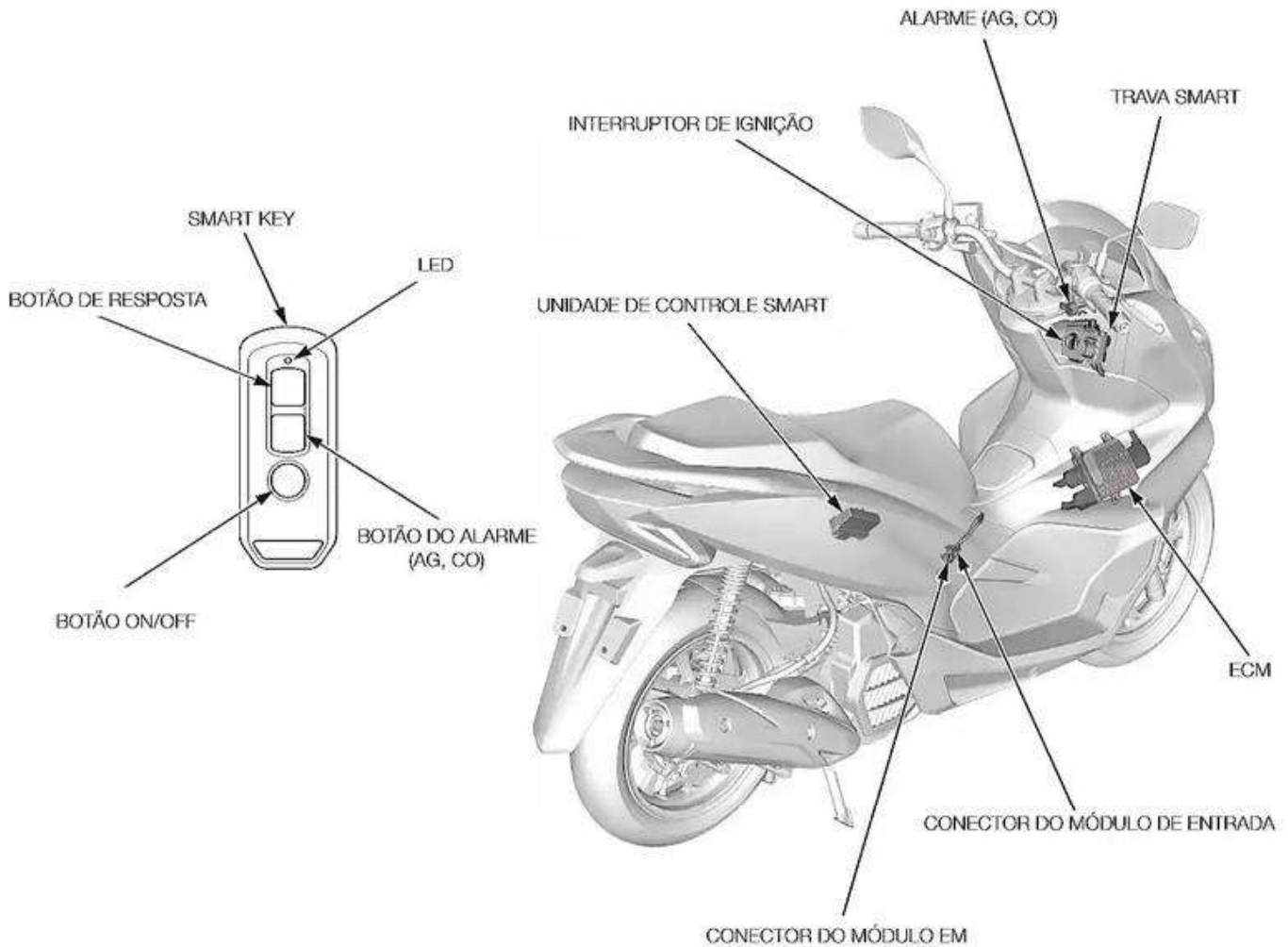



SISTEMA ELÉTRICO

DIAGRAMA DO SISTEMA SMART KEY

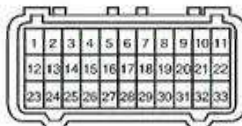
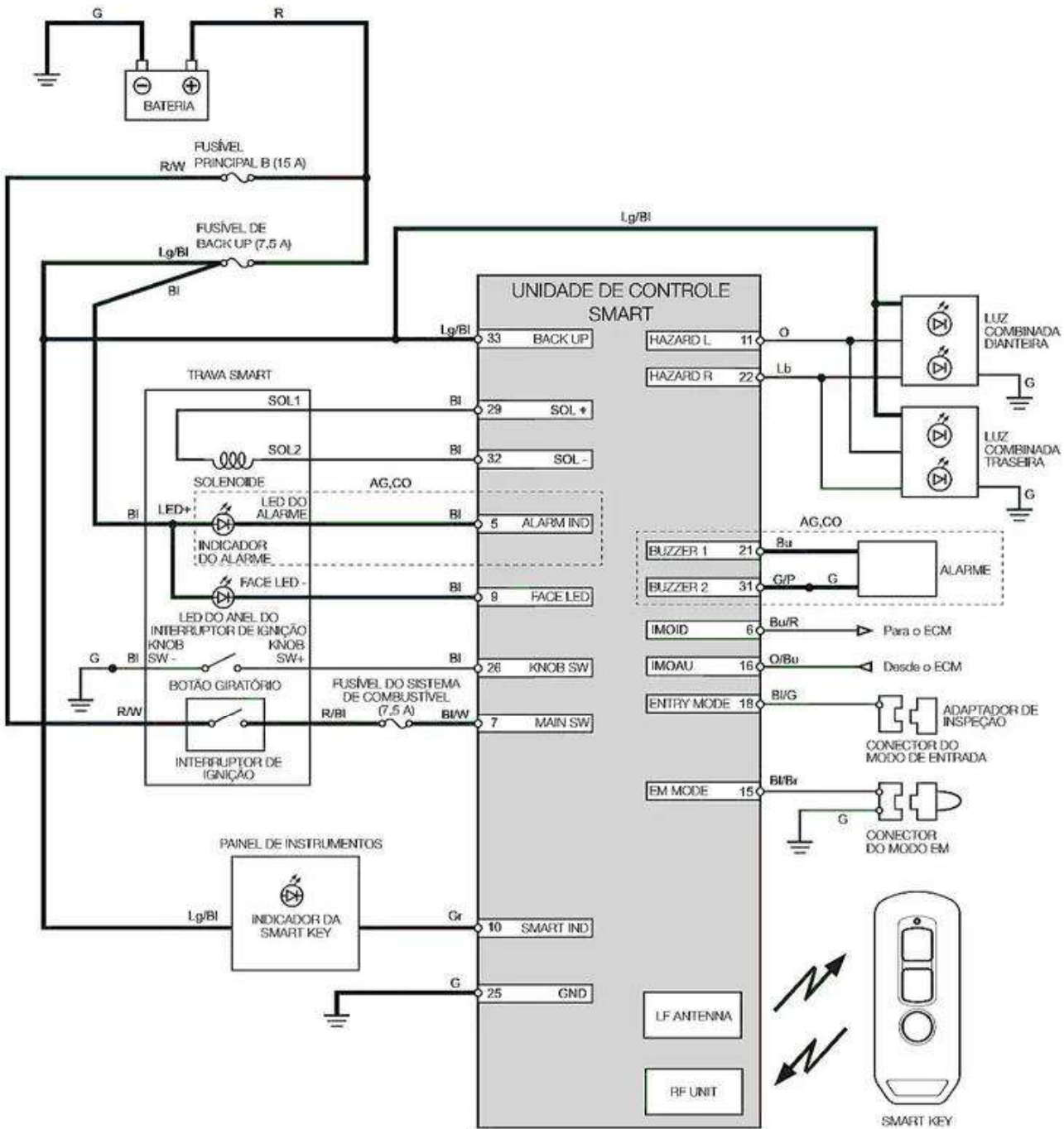

CONECTOR DA UNIDADE DE CONTROLE SMART 33P
(Terminals macho do lado da UNIDADE DE CONTROLE SMART)



SOLUÇÃO DE PROBLEMAS DA SMART KEY

- Antes da solução de problemas, verifique o seguinte:
 - DTC (sistema PGM-FI) →4-2
 - Tensão de bateria
 - Bateria da SMART KEY
 - Estado dos fusíveis
 - Contatos frouxos ou ruins no terminal/conector relacionado
 - Erros de comunicação →4-72
 - Resposta →4-57

O indicador da SMART KEY se acende por cerca de dois segundos e depois se apaga quando o interruptor de ignição é colocado em ON com a SMART KEY registrada e seu sistema funcionando corretamente.

Falha do botão de resposta



- Carenagem traseira →3-6

As luzes indicadoras de direção não acendem (quando o botão de resposta é pressionado)

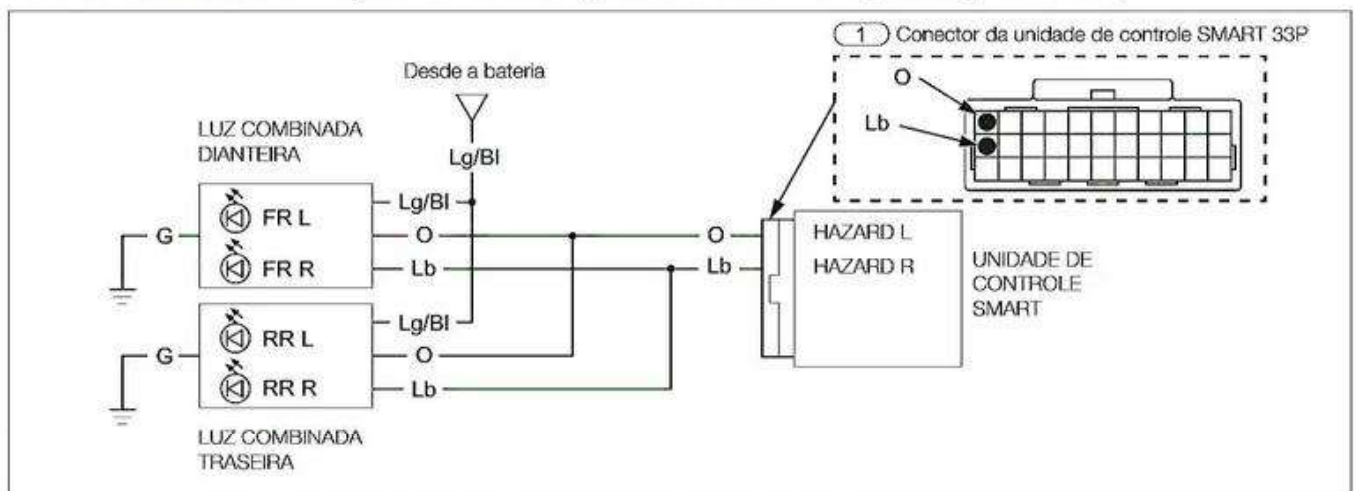

- Se alguma das luzes indicadoras de direção não se acende, verifique o fio O ou Lb.

1. Inspeção da linha do indicador de direção

- Verifique se há circuito aberto ou curto-circuito na linha do indicador de direção.
- Há circuito aberto ou curto-circuito?

Sim

- Falha no circuito do indicador de direção

Não ▼

2. Inspeção da linha de backup

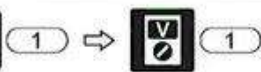

- Conexão: Lg/BI (+) – Terra (-)
- Há tensão de bateria?

Não

- Falha no fio Lg/BI ou no circuito relacionado

Sim ▼

3. Inspeção da linha de aterramento

- Verifique se há circuito aberto no fio G.
- Há circuito aberto?

Sim

- Falha no fio G

Não ▼

- Falha na unidade de controle SMART ou na luz combinada dianteira ou traseira



SISTEMA ELÉTRICO

Falha no indicador da SMART KEY



- Capa do painel de instrumentos dianteira →3-10

O indicador da SMART KEY não se acende (quando o interruptor de ignição é acionado)

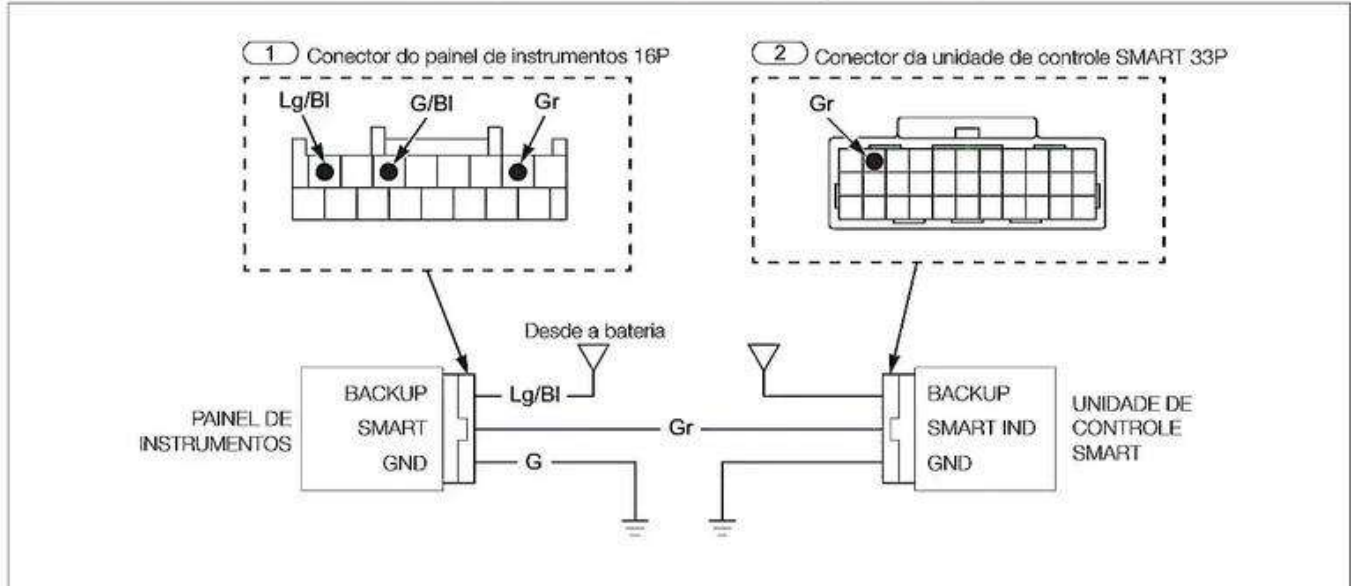

1. Inspeção da linha de backup do painel de instrumentos

1 ⇒ 1

- Conexão: Lg/BI (+) – Terra (-)
- Há tensão de bateria?

Não ▶

Sim ▼

2. Inspeção da linha de aterramento do painel de instrumentos

- Verifique se há circuito aberto no fio G.
- Há circuito aberto?

Sim ▶

Não ▼

3. Inspeção da linha do indicador da SMART KEY

- Verifique se há circuito aberto no fio Gr.
- Há circuito aberto?

Sim ▶

Não ▼

4. Inspeção do painel de instrumentos

- Substitua o painel de instrumentos por um novo →4-47, e verifique novamente.
- O indicador da SMART KEY se acende?

Sim ▶

Não ▼

- Falha na unidade de controle SMART



O indicador da SMART KEY não se apaga dentro de alguns segundos (quando o interruptor de ignição está em ON)

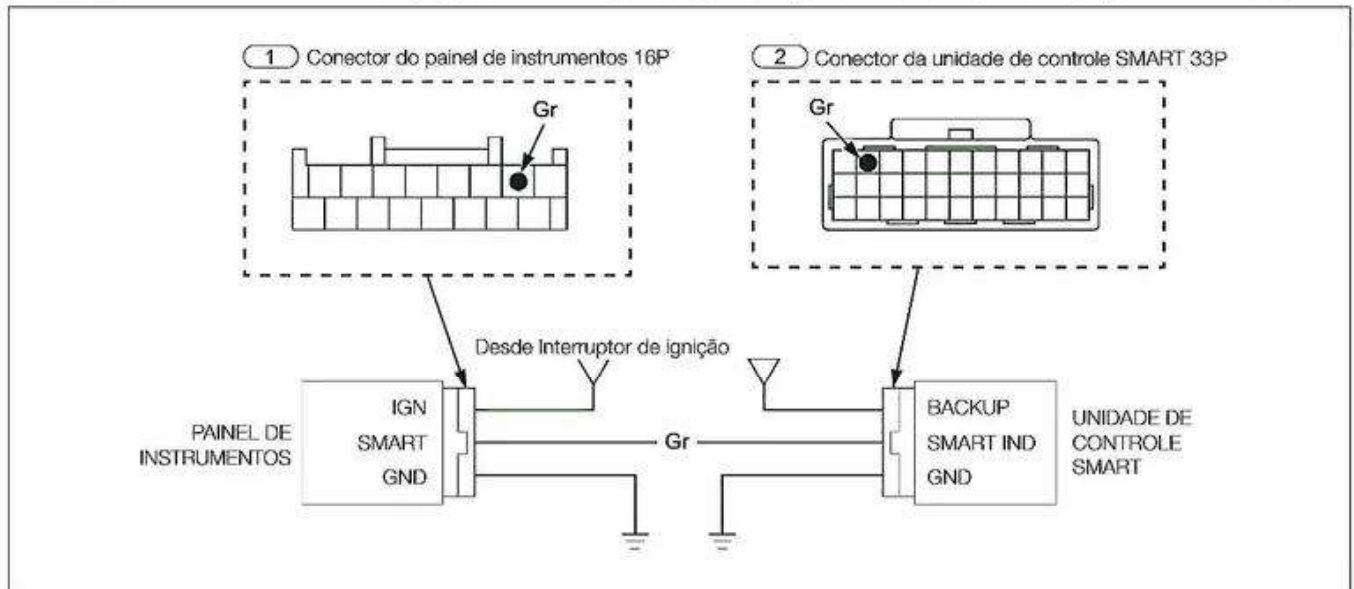

1. Inspeção da linha do indicador da SMART KEY

- Verifique se há curto-circuito no fio Gr.
- Há curto-circuito?

Sim ► • Falha no fio Gr

Não ▼

2. Inspeção do painel de instrumentos

- Substitua o painel de instrumentos por um novo →4-47, e verifique novamente.
- O indicador da SMART KEY se acende?

Sim ► • Falha no painel de instrumentos original

Não ▼

- Falha na unidade de controle SMART



SISTEMA ELÉTRICO

Falha no anel de LED do interruptor de ignição



- Tampa interior →3-14

O anel de LED do interruptor de ignição não se acende (quando o interruptor de ignição é acionado)

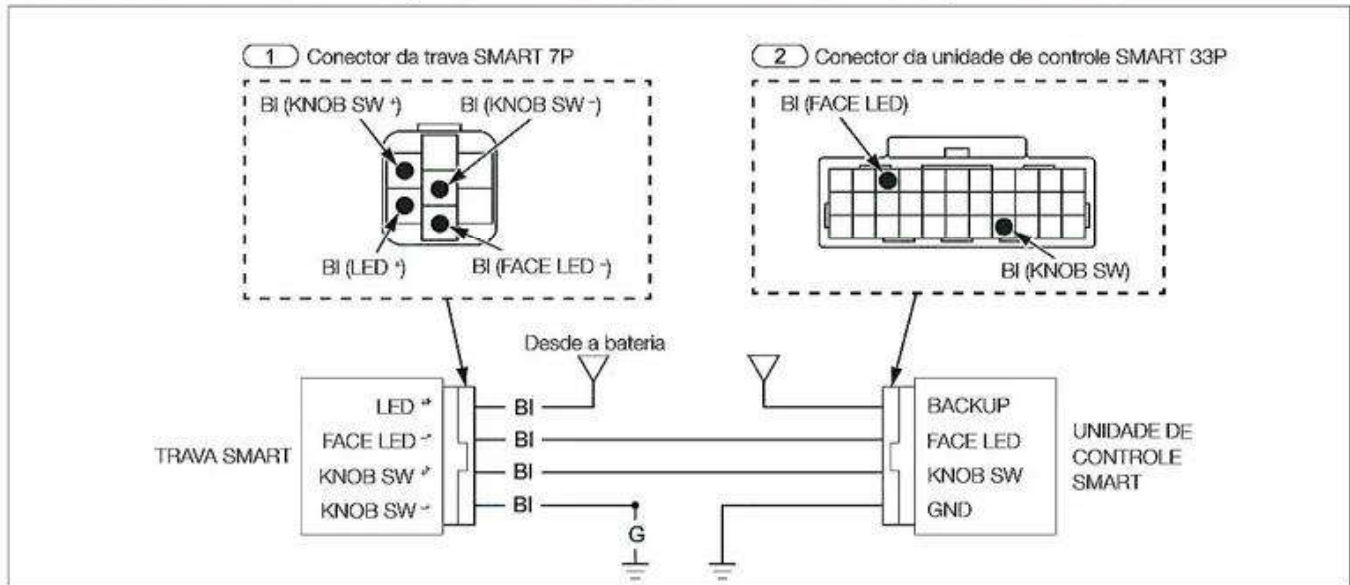

1. Inspeção da linha do botão giratório (KNOB SW + e SW -)

- Verifique se há circuito aberto em cada fio BI.
- Há circuito aberto?

Sim
▶

- Falha no fio BI

Não ▼

2. Inspeção da linha de alimentação do anel de LED do interruptor de ignição (LED +)

-
- Conexão: BI (+) – Terra (-)
 - Há tensão de bateria?

Não
▶

- Falha no fio BI

Sim ▼

3. Inspeção da linha do anel de LED do interruptor de ignição (FACE LED -)

- Verifique se há circuito aberto no fio BI.
- Há circuito aberto?

Sim
▶

- Falha no fio BI

Não ▼

4. Inspeção da trava SMART

- Substitua a trava SMART por uma nova →4-71, e verifique novamente.
- O anel de LED do interruptor de ignição se acende?

Sim
▶

- Falha na trava SMART original

Não ▼

- Falha na unidade de controle SMART



O anel de LED do interruptor de ignição permanece aceso (com o interruptor de ignição em ON)

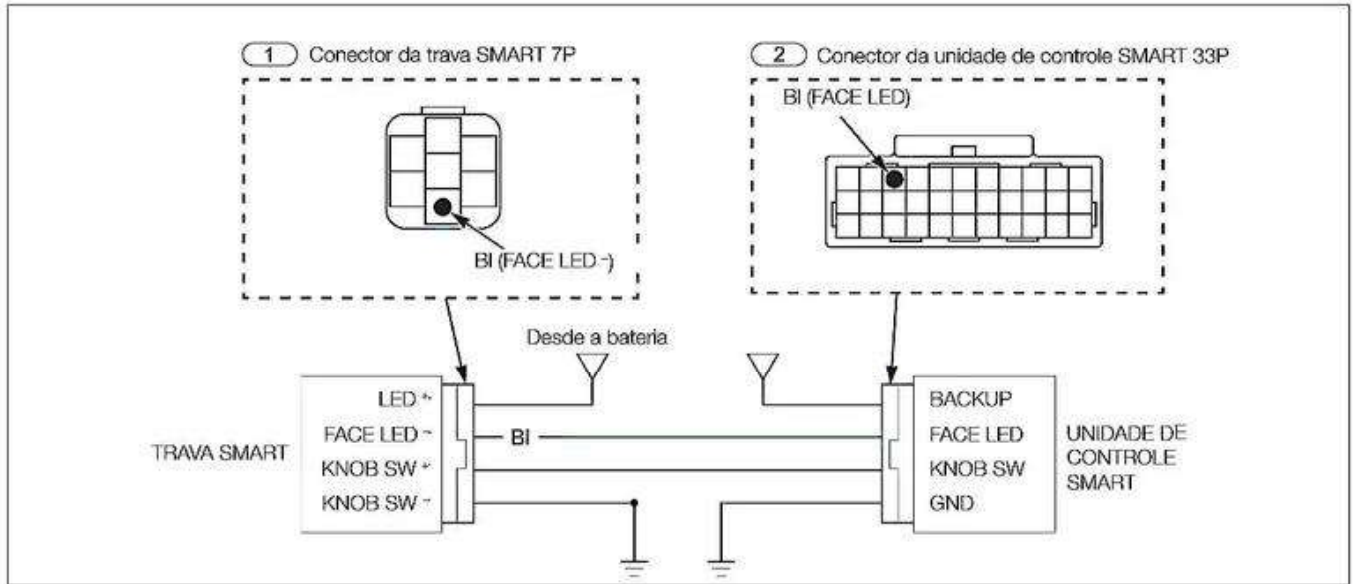

1. Inspeção da linha do anel de LED do interruptor de ignição (FACE LED -)

- Verifique se há curto-circuito no fio BI.
- Há curto-circuito?

Sim

- Falha no fio BI

Não ▼

2. Inspeção da trava SMART

- Substitua a trava SMART por uma nova →4-71, e verifique novamente.
- O anel de LED do interruptor de ignição se apaga?

Sim

- Falha na trava SMART original

Não ▼

- Falha na unidade de controle SMART



SISTEMA ELÉTRICO

Falha do indicador do alarme

AG, CO



- Tampa interior →3-14

O indicador do alarme não se acende (quando o botão do alarme é pressionado)

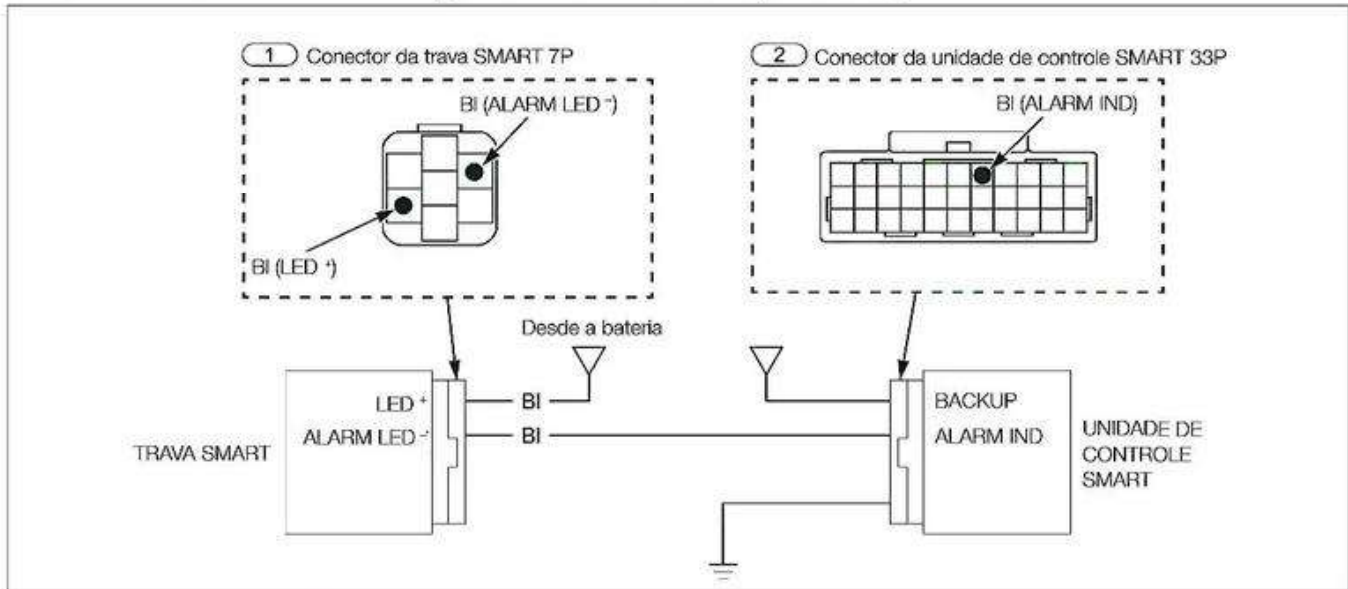

1. Inspeção da linha de alimentação do indicador do alarme (LED +)

1 ⇒ 1

- Conexão: BI (+) – Terra (-)
- Há tensão de bateria?

Não ▶

- Falha no fio BI

Sim ▼

2. Inspeção da linha do indicador do alarme (ALARM LED -)

- Verifique se há circuito aberto no fio BI.
- Há circuito aberto?

Sim ▶

- Falha no fio BI

Não ▼

3. Inspeção da trava SMART

- Substitua a trava SMART por uma nova →4-71, e verifique novamente.
- O indicador do alarme se acende?

Sim ▶

- Falha na trava SMART original

Não ▼

- Falha na unidade de controle SMART



Falha na solenoide da trava



- Tampa interior →3-14

O interruptor de ignição não pode ser girado para ON (o indicador da SMART KEY e o anel de LED do interruptor de ignição se acendem)

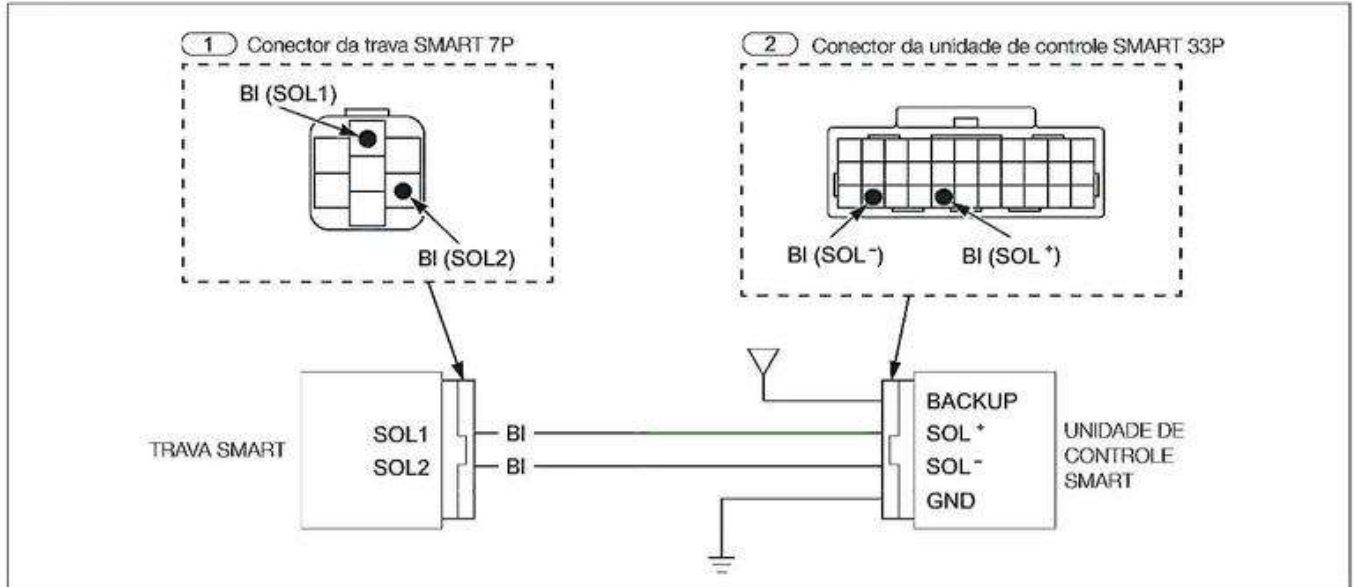

- Antes de começar a solução de problemas, verifique se os conectores do modo EM e do modo de entrada estão desconectados.

1. Inspeção da linha da solenoide da trava (SOL1 e SOL2)

- Verifique se há circuito aberto ou curto-circuito no fio BI.
- Há circuito aberto ou curto-circuito?

Sim

- Falha em um dos fios BI.

Não ▼

2. Inspeção da trava SMART

- Substitua a trava SMART por uma nova →4-71, e verifique novamente.
- O interruptor de ignição pode ser girado para ON?

Sim

- Falha na trava SMART original

Não ▼

- Falha na unidade de controle SMART



SISTEMA ELÉTRICO

Falha no imobilizador



- Tampa interior → 3-14

O motor não liga (o interruptor de ignição pode ser girado para ON)

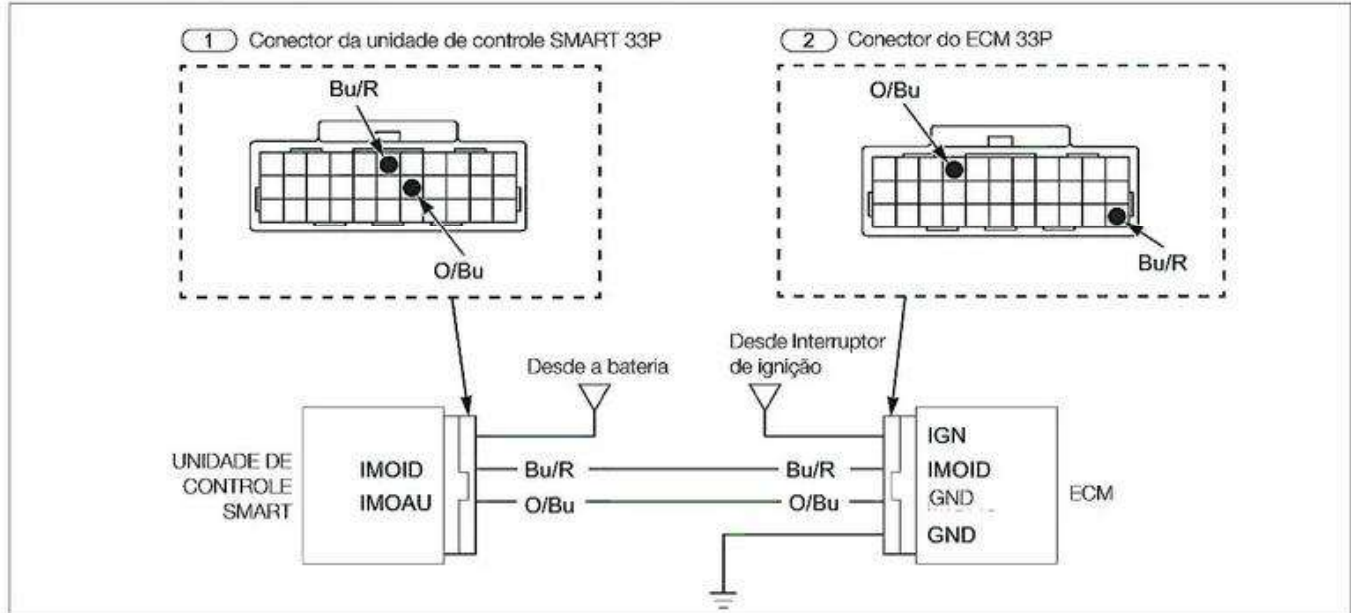

1. Inspeção da linha de comunicação do imobilizador

- Verifique se há circuito aberto ou curto-circuito nos fios Bu/R e O/Bu.
- Há circuito aberto ou curto-circuito?

Sim
▶

- Falha no fio Bu/R (O indicador da SMART KEY pisca)
- Falha no fio O/Bu

Não ▼

2. Inspeção da unidade de controle SMART

- Substitua a unidade de controle SMART por uma nova → 4-70, e verifique novamente.
- O motor dá partida?

Sim
▶

- Falha na unidade de controle SMART original

Não ▼

- Falha no ECM



Falha no modo EM (Procedimento de partida do motor em modo de emergência)

- Capa da bateria →4-45
- Carenagem traseira →3-6

O conector EM está conectado mas o indicador da SMART KEY e o anel de LED do interruptor de ignição não se acendem

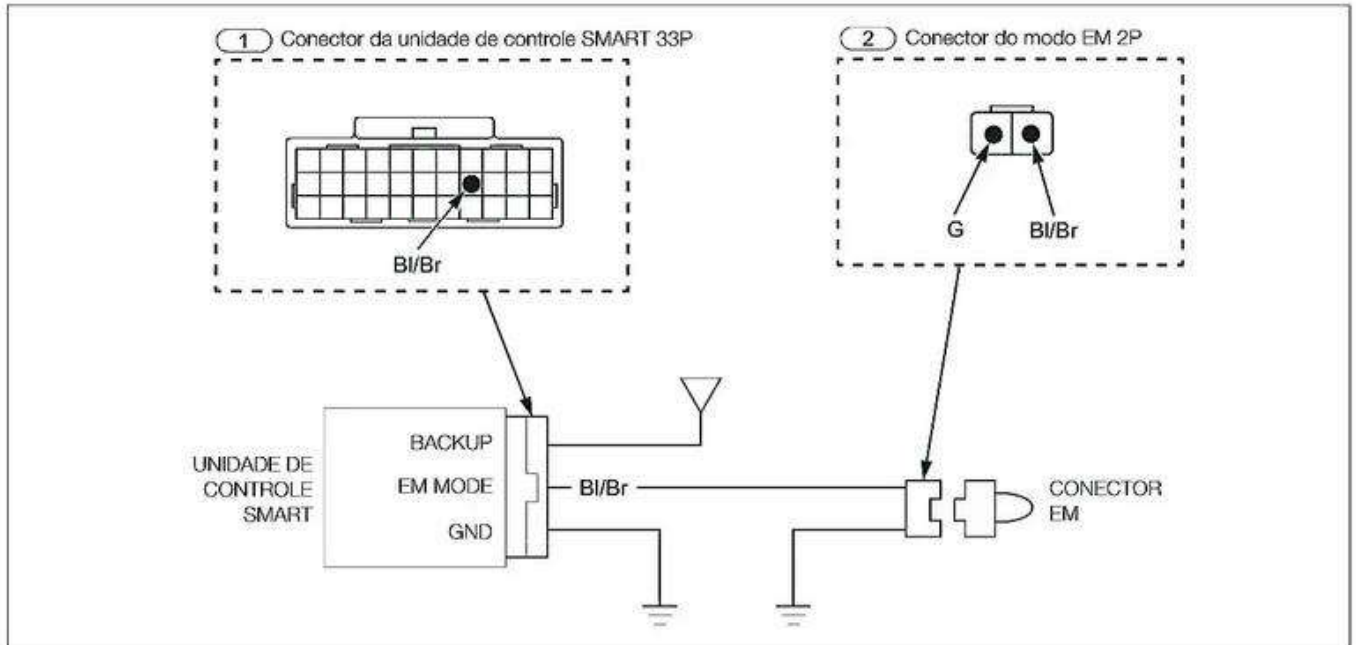

- Antes de começar a solução de problemas, verifique se há alguma falha no anel de LED do interruptor de ignição. →4-60

1. Inspeção da linha do conector do modo EM

- Verifique se há circuito aberto nos fios BI/Br e G.
- Há circuito aberto?

Sim



- Falha nos fios BI/Br e G

Não ▼

- Falha na unidade de controle SMART



SISTEMA ELÉTRICO

Falha no modo de registro da SMART KEY

- Capa da bateria →4-45
- Carenagem traseira →3-6

O modo de registro da SMART KEY não pode ser iniciado

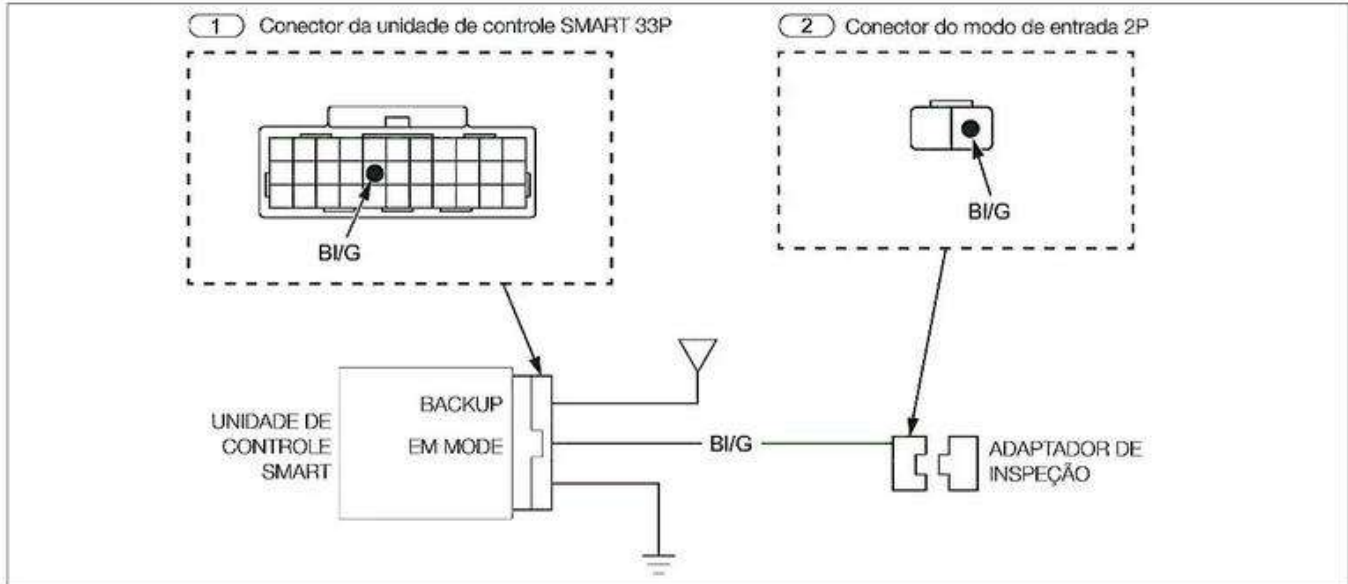

- Antes de começar a solução de problemas, verifique se há alguma falha no imobilizador. →4-64

1. Inspeção da linha do conector do modo de entrada

- Verifique se há circuito aberto no fio B/G.
- Há circuito aberto?

Sim

- Falha no fio B/G

Não ▼

- Falha na unidade de controle SMART



Falha no modo de registro da unidade de controle SMART



- Tampa interior →3-14

O modo de registro da unidade de controle SMART não pode ser iniciado

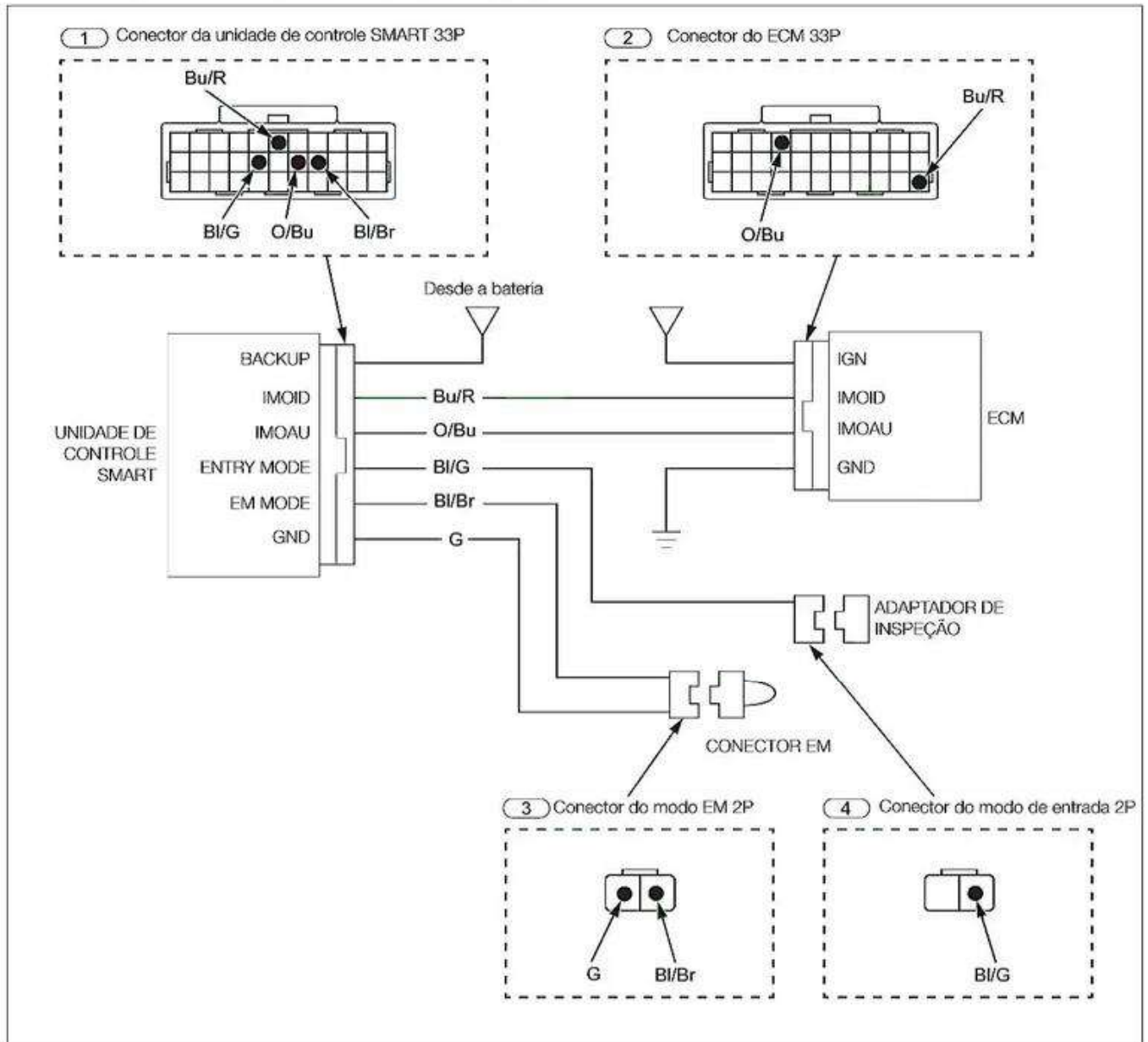

- Verifique o seguinte:
 - Falha no imobilizador →4-64
 - Falha no modo EM →4-65
 - Falha no modo de registro da SMART KEY →4-66

MODO DE EMERGÊNCIA

- A chave de emergência é usada para destravar o assento sem a SMART KEY. A unidade de controle SMART possui um modo para ligar o motor em caso de emergência, como quando a bateria do veículo está descarregada ou quando a SMART KEY foi perdida ou sua bateria está fraca.
- Antes de ligar o motor no modo de emergência, verifique a tensão da bateria do veículo.

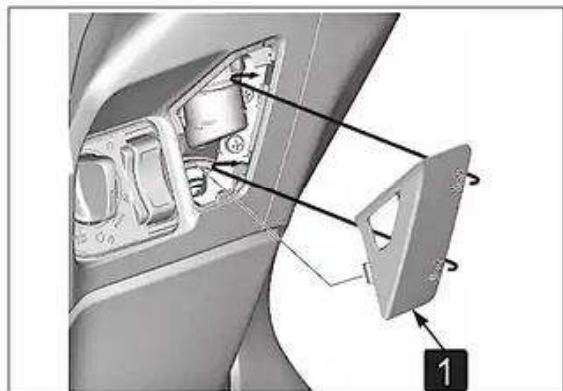
Como destravar o assento usando a chave de emergência

- Capa de emergência
- **1** Gire o cilindro usando a chave de emergência para destravar o assento.
- **2** O cilindro não retorna automaticamente para a posição de bloqueio. Depois de destravar o assento, use a chave de emergência para retorná-lo à posição de bloqueio.

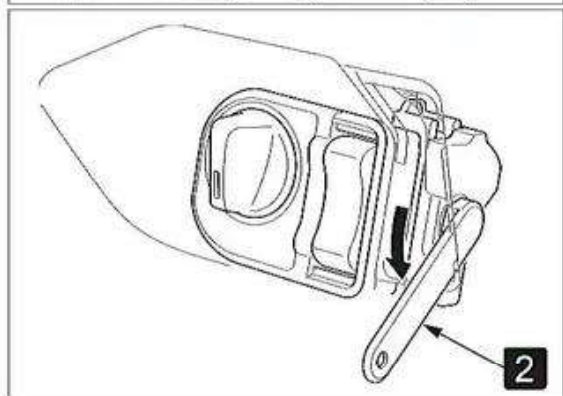



Procedimento de partida do motor no modo de emergência

- Verifique o número na etiqueta de identificação da SMART KEY registrada no veículo.
- Para inserir "0", não pressione o interruptor de ignição e espere até que o indicador da SMART KEY e o anel do interruptor de ignição pisquem uma vez.
- O modo de emergência é liberado na seguinte condição:
 - Pressione o interruptor de ignição por mais de 2 segundos quando o interruptor de ignição não estiver em ON.
 - Espere mais de 6 minutos quando o interruptor de ignição não estiver em ON.

- Capa da bateria → 4-45

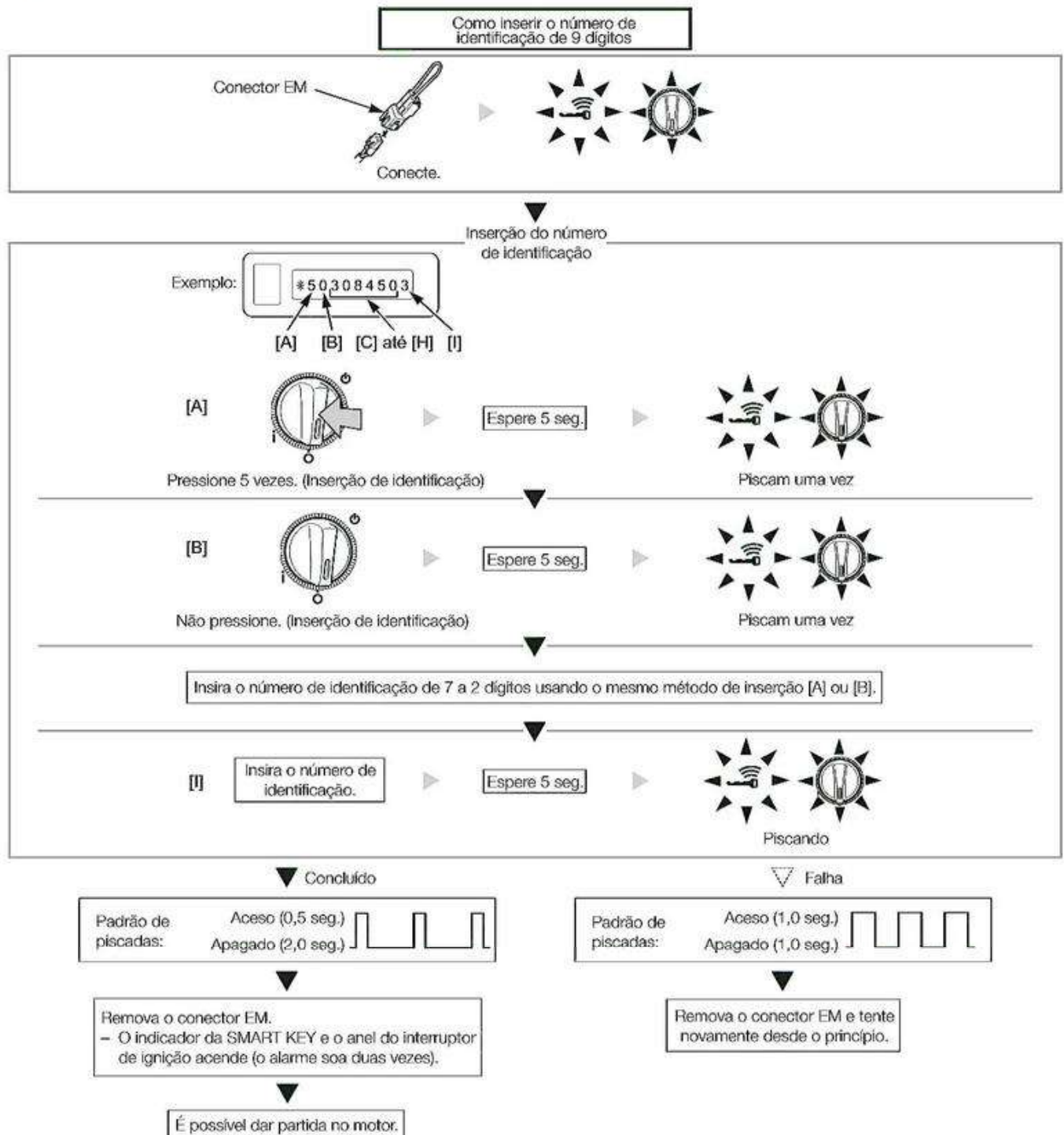





SISTEMA ELÉTRICO

PEÇAS DE REPOSIÇÃO PARA O SISTEMA SMART KEY HONDA

Problema	Peças de reposição					
	SMART KEY	Unidade de controle SMART	ECM	Trava SMART	Abridor do assento e tampa de combustível	Abridor de emergência
Todas as SMART KEYS foram perdidas (o número de autenticação registrado pode ser confirmado).	○					
Todas as SMART KEYS foram perdidas (o número de autenticação registrado e o número de autenticação do imobilizador não podem ser confirmados).	○	○	○			
Falha na unidade de controle SMART (o número de autenticação do imobilizador pode ser confirmado).	○	○				
Falha na unidade de controle SMART (o número de autenticação do imobilizador não pode ser confirmado).	○	○	○			
Falha no ECM.			○			
Falha na trava SMART.				○		
Falha no abridor do assento e da tampa de combustível.					○	
Falha no abridor de emergência ou todas as chaves de emergência foram perdidas.						○

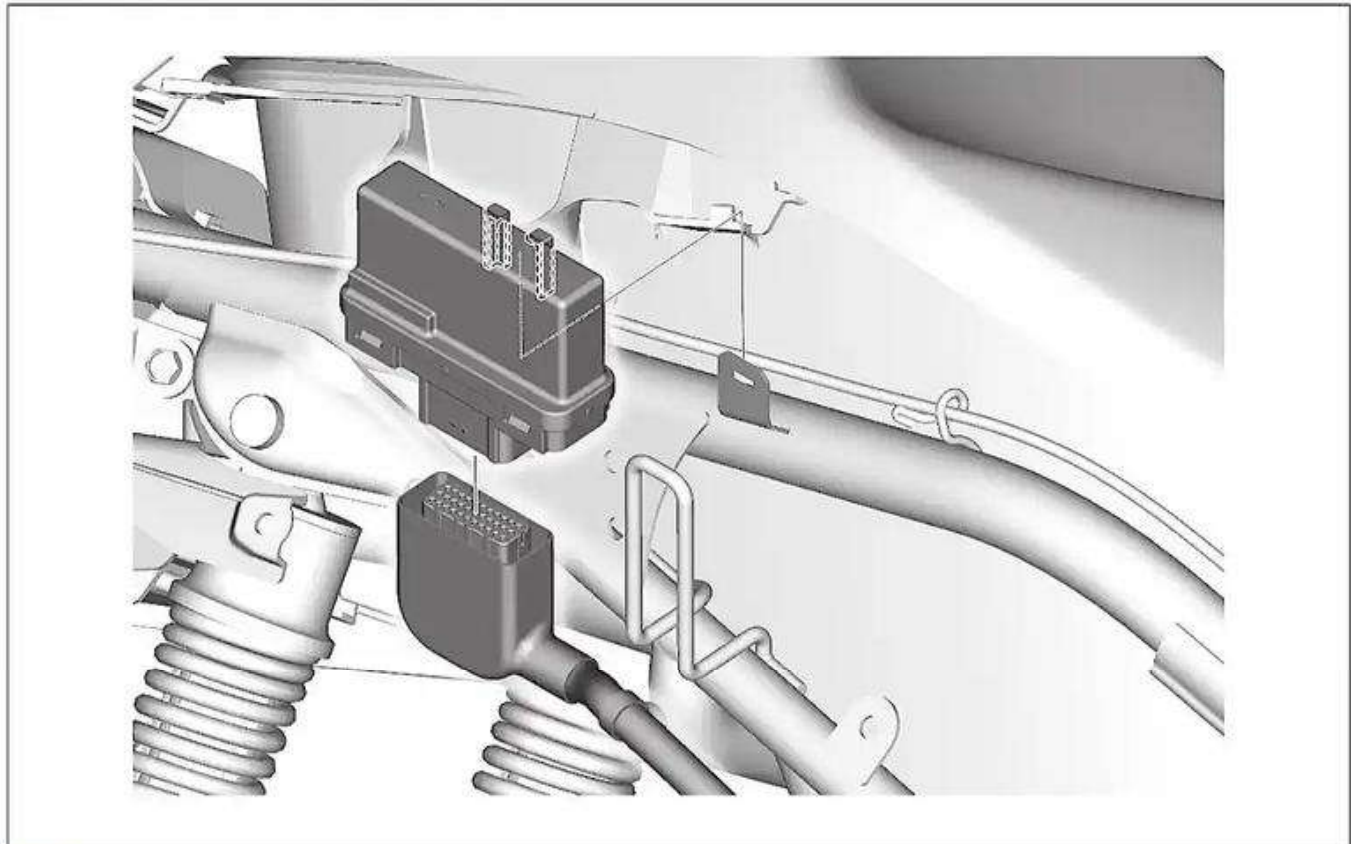
UNIDADE DE CONTROLE SMART



 • Carenagem traseira →3-6

INTERRUPTOR DE IGNIÇÃO (TRAVA SMART)

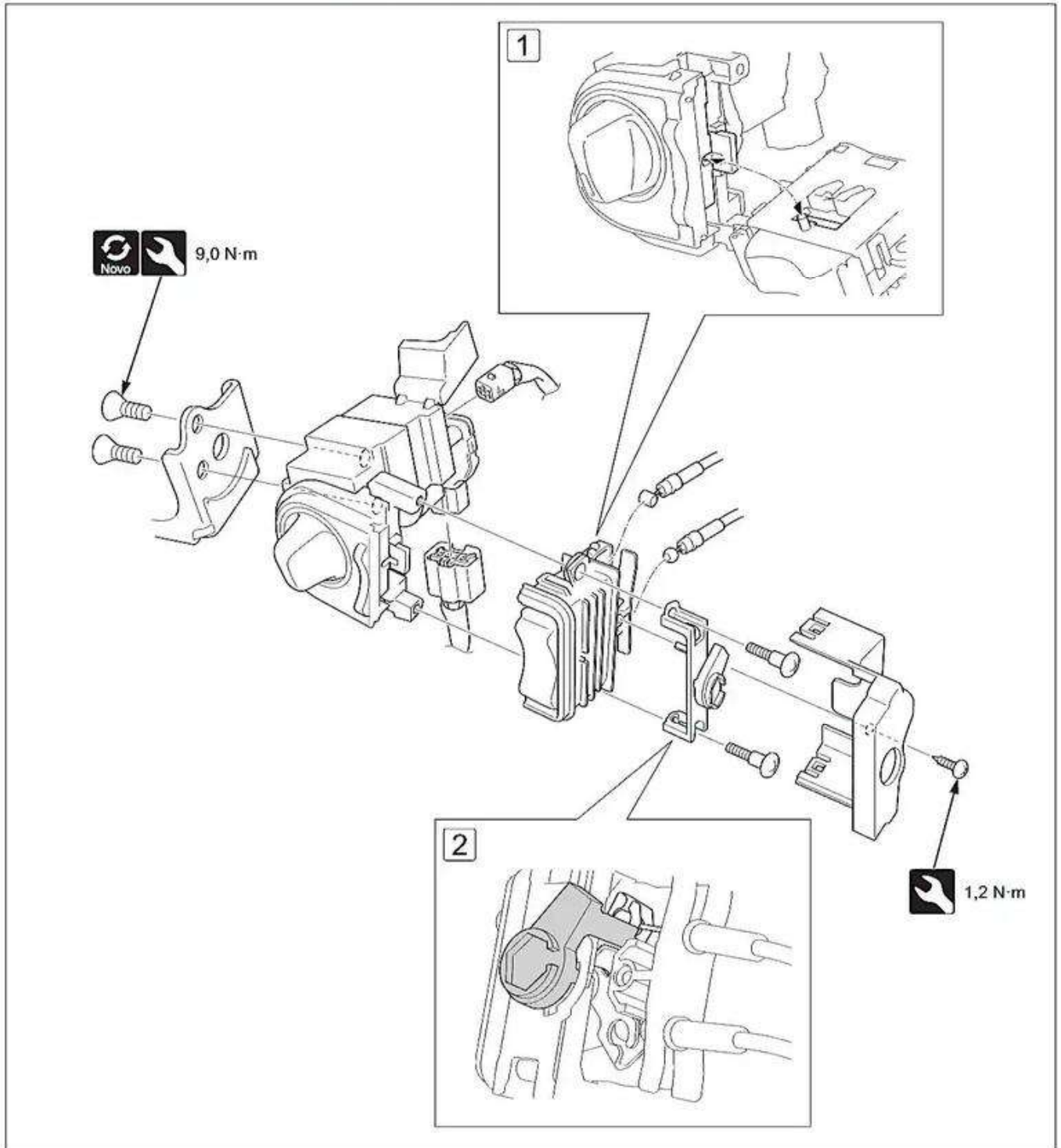

• Coluna de direção →3-26



- 1 Alinhe o pino com o orifício.
- 2 Coloque o abridor de emergência na posição mostrada.



Procedimento de registo quando a unidade de controle SMART é substituída

- Registre todas as SMART KEYS reservas novamente.
 - Use uma SMART KEY registrada no veículo e um adaptador de inspeção para mudar o sistema SMART KEY Honda do modo normal para o modo de registo.
 - 4 códigos de identificação podem ser registrados em uma unidade de controle SMART, de modo que é possível registrar até 4 SMART KEYS.
 - Prepare as novas SMART KEYS e verifique se os botões ON/OFF de todas elas estão em OFF.
 - Verifique se o assento está bloqueado com o interruptor de ignição em OFF (o interruptor de ignição não está girado).
- Capa da bateria →4-45
- Remova temporariamente a bateria para retirar o conector do modo de entrada.

Como registrar a SMART KEY adicional:

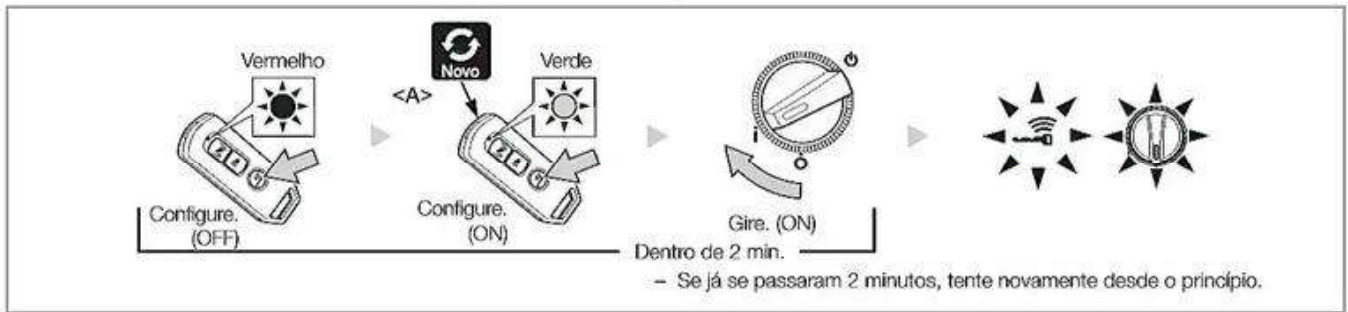
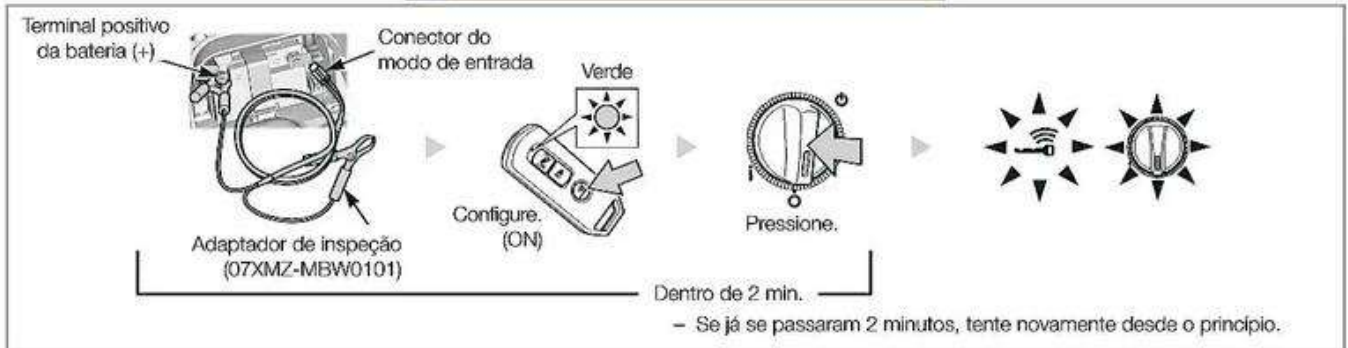

▼ Concluído

Registro finalizado:

- O indicador da SMART KEY acende por cerca de 2 segundos e então, pisca repetidamente.
- O LED verde da SMART KEY pisca 5 vezes.

▼ Falha

Falha do registo:

- O indicador da SMART KEY exibe o código de diagnóstico SMART.



Para concluir o registo:

- Remova o adaptador de inspeção ou aguarde 2 minutos.
- Verifique se o interruptor de ignição pode ser colocado em ON usando todas as SMART KEYS registradas.



SISTEMA ELÉTRICO

Procedimento de registo da SMART KEY quando todas as SMART KEYS foram perdidas:

- Quando todas as SMART KEYS registradas no veículo forem perdidas e a autenticação inteligente estiver desativada, insira o número de identificação manualmente para executar a autenticação inteligente. Mude o sistema SMART KEY do modo normal para o modo de registo e registre uma nova SMART KEY.
- É possível registar até 3 SMART KEYS quando todas as SMART KEYS foram perdidas.
- Confirme o número na etiqueta de identificação da SMART KEY perdida.
- Prepare a nova SMART KEY.
- Verifique se os botões ON/OFF de todas as SMART KEYS estão em OFF.
- Use a chave de emergência para destravar o assento.
- Para inserir "0", não pressione o interruptor de ignição e espere até que o indicador da SMART KEY e o anel do interruptor de ignição pisquem uma vez.



- Capa da bateria → 4-45
- Remova temporariamente a bateria para retirar o conector do modo de entrada.

Como inserir o número de identificação de 9 dígitos e registrar a SMART KEY:

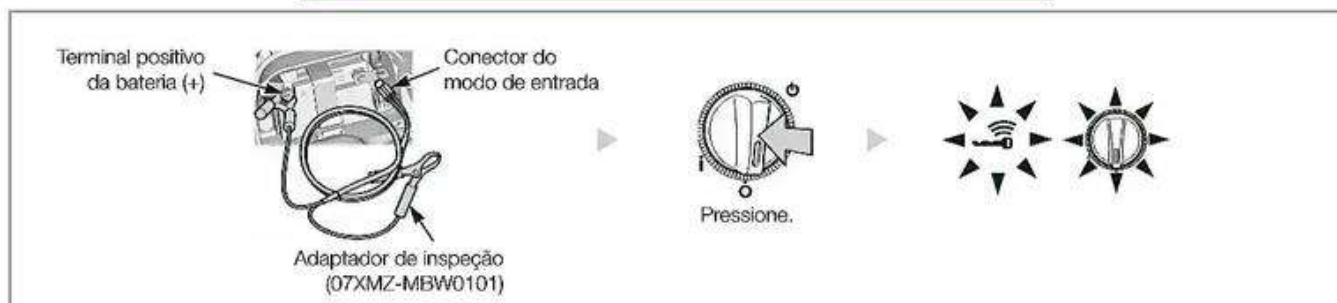

▼ Dentro de 5 min.

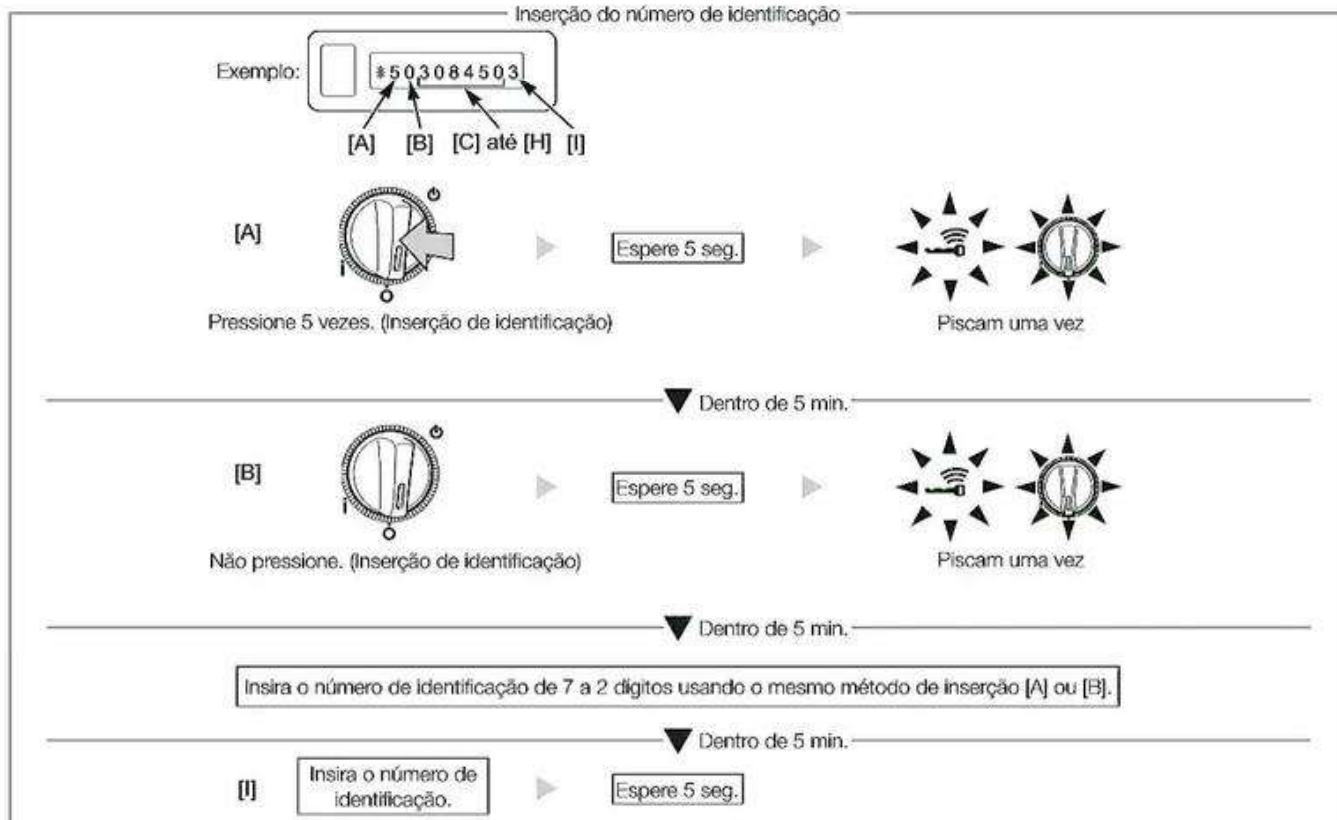

▼ Concluído (Vá para a próxima página)

▽ Falha (Vá para a próxima página)

▼ Concluído
(Da página anterior)

Conclusão da inserção:
- O indicador da SMART KEY e o anel do interruptor de ignição se apagam em 5 segundos e então, se acendem.

▼ Falha
(Da página anterior)

Falha na inserção:
- O indicador da SMART KEY e o anel do interruptor de ignição começam a piscar.

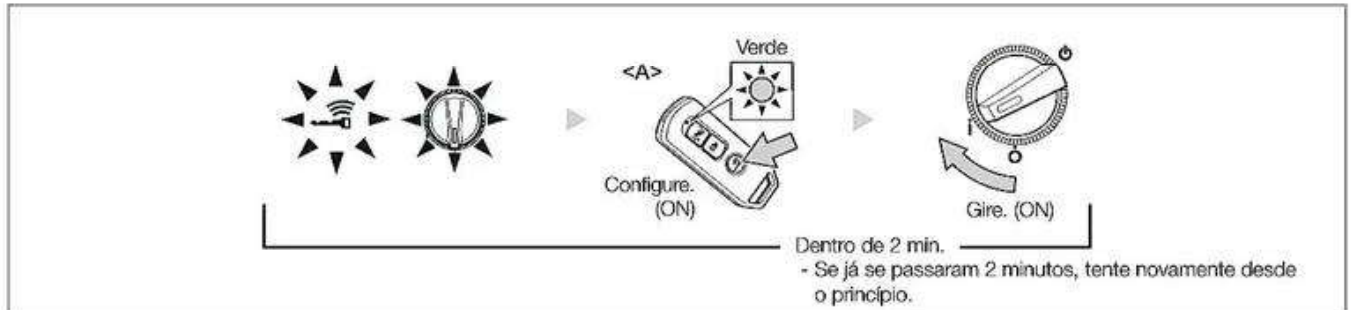

▼ Concluído

Registro finalizado:
- O indicador da SMART KEY acende por cerca de 2 segundos e então, pisca repetidamente.
- O LED verde da SMART KEY pisca 5 vezes.

▼ Falha

Falha do registro:
- O indicador da SMART KEY exibe o código de diagnóstico SMART.



Para concluir o registro:
- Remova o adaptador de inspeção ou aguarde 2 minutos.
*: Verifique se o interruptor de ignição pode ser colocado em ON usando todas as SMART KEYS registradas.



Procedimento de registo quando a unidade de controle SMART é substituída

- Para substituir a unidade de controle SMART, substitua a unidade e a SMART KEY autenticada em conjunto pois uma SMART KEY usada não pode ser registrada novamente.
- Para substituir a unidade de controle SMART, insira manualmente o número de autenticação do imobilizador no registo.
- O número de autenticação do imobilizador de fábrica (+ 9 dígitos ID) é o mesmo que o número de autenticação inteligente.
- Quando a unidade de controle SMART é substituída, use o número de identificação de fábrica registrado no ECM para a autenticação do imobilizador.
- É necessário guardar a etiqueta de identificação de fábrica da SMART KEY ou anotar o número de autenticação após a substituição da unidade de controle SMART.
- Se você não se lembra do número de autenticação do imobilizador, também será necessário substituir a unidade de controle do motor.
- Se o indicador da SMART KEY e o anel do interruptor de ignição começarem a piscar durante o procedimento de registo, remova o conector EM e tente novamente a partir do ponto <A>, se necessário.

- Capa da bateria → 4-45
- Remova temporariamente a bateria para retirar o conector do modo de entrada.

Como registrar o número de autenticação do imobilizador na unidade de controle SMART (Quando a unidade de controle SMART é substituída)

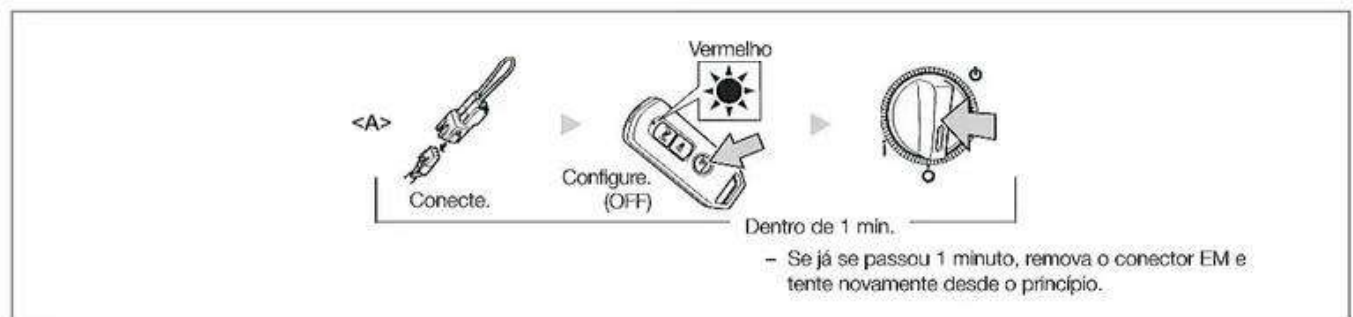

▼ Dentro de 1 min.

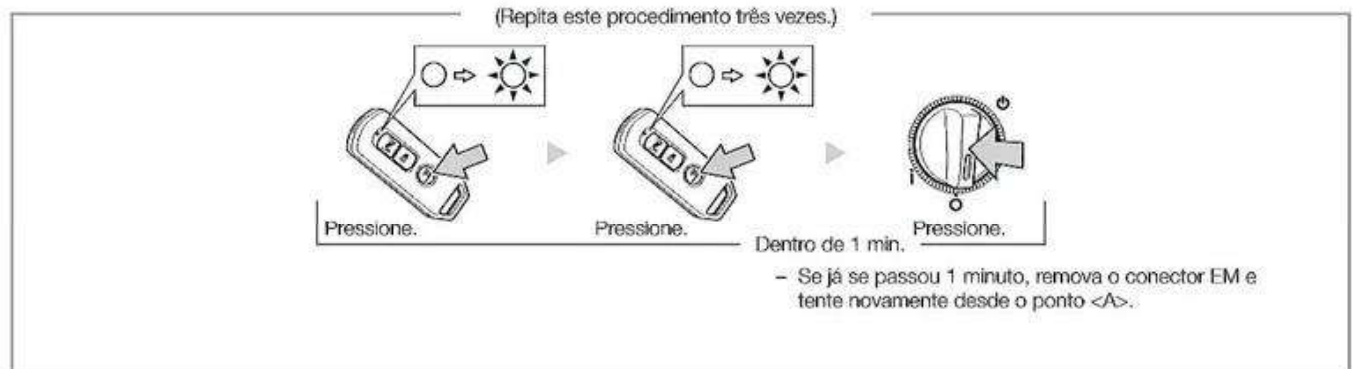

▼ (Vá para a próxima página)

▼ (Da página anterior)

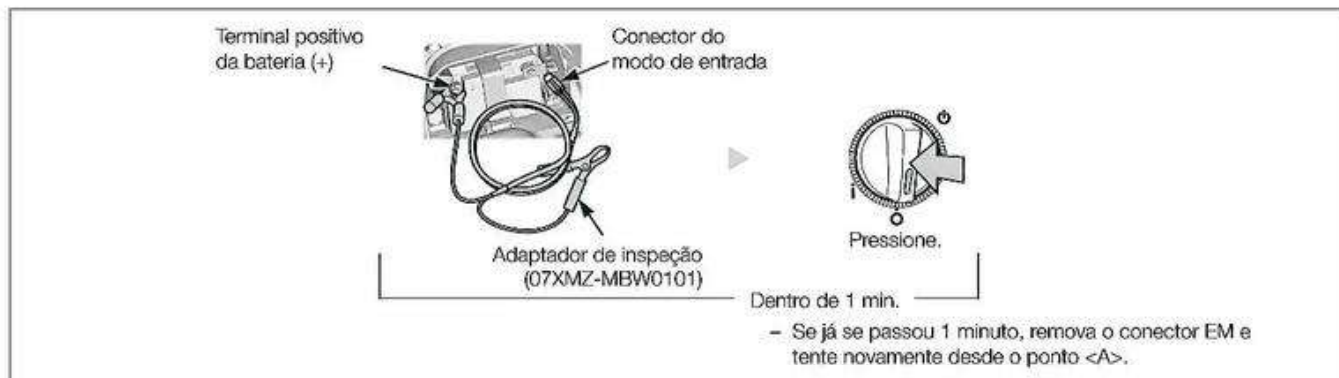

▼ Dentro de 1 min.

Inserção do número de identificação

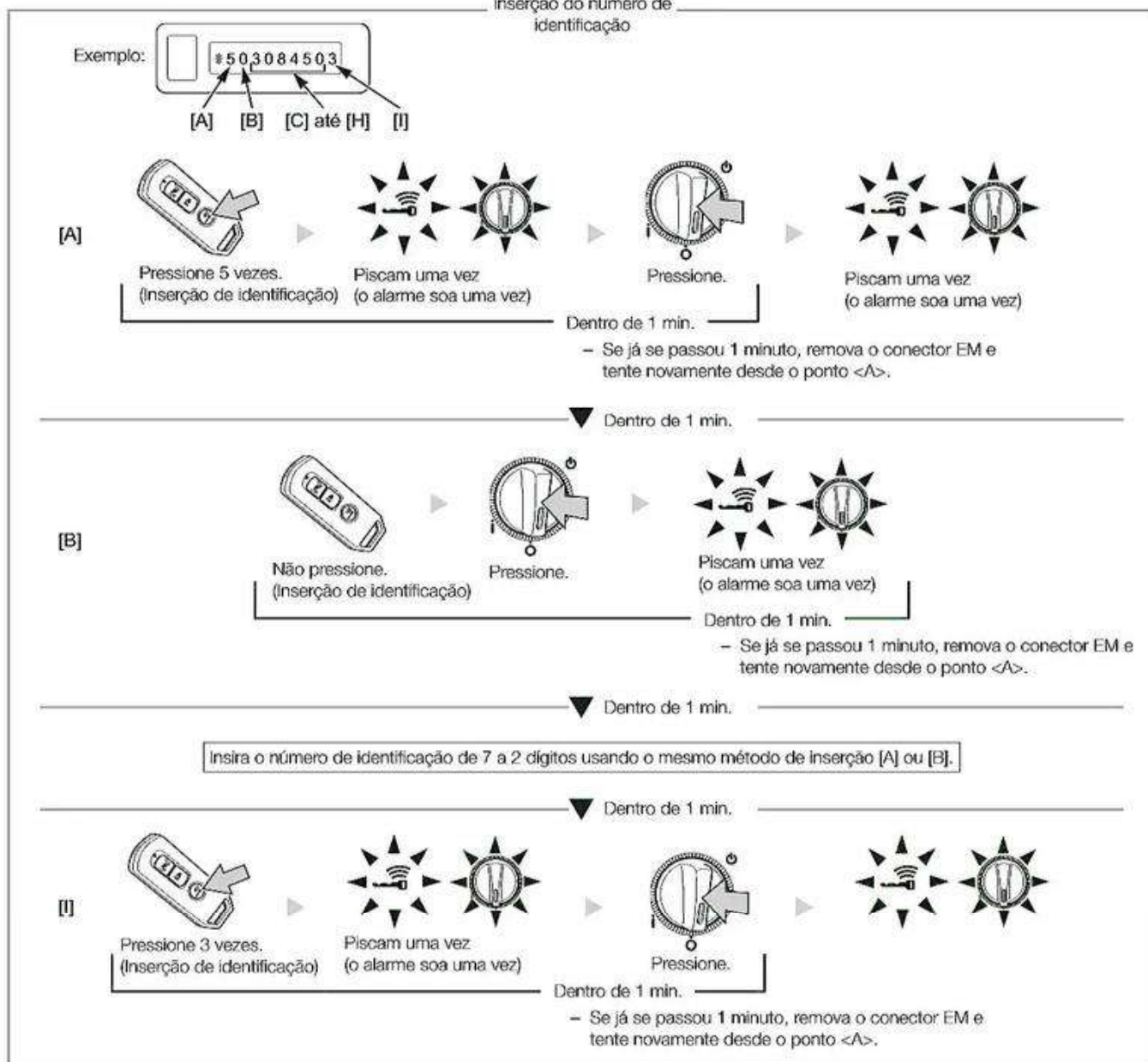

▼ Concluído (Vá para a próxima página)

▽ Falha (Vá para a próxima página)



▼ Concluído
(Da página anterior)

▽ Falha
(Da página anterior)



Conclusão da inserção:
- O indicador da SMART KEY e o anel do interruptor de ignição piscam duas vezes. (o alarme soa duas vezes)

Falha na inserção:
- O indicador da SMART KEY e o anel do interruptor de ignição começam a piscar.

▼ Dentro de 1 min.

Para concluir o registo:
- Remova o conector EM e o adaptador de inspeção.
- Verifique se o motor pode ser ligado usando a unidade de controle SMART substituída.

Procedimento de registo quando o ECM é substituído

- Para substituir o ECM por um novo, é necessário registrar o número de autenticação do imobilizador da unidade de controle SMART no ECM. O número de autenticação é registrado automaticamente.
- O número de autenticação do imobilizador pode ser registrado apenas uma vez no ECM. Ele não pode ser excluído ou alterado.
- Para usar o ECM quando o número de autenticação do imobilizador já está registrado, verifique o número de autenticação do imobilizador, siga o "Procedimento de registo quando a unidade de controle SMART é substituída" e registre o número de autenticação do imobilizador do ECM na unidade de controle SMART.
- Verifique se os botões ON/OFF de todas as SMART KEYS estão em OFF.
- Verifique se o assento está bloqueado com o interruptor de ignição em OFF (o interruptor de ignição não está girado).

Como registrar o número de autenticação do imobilizador no ECM

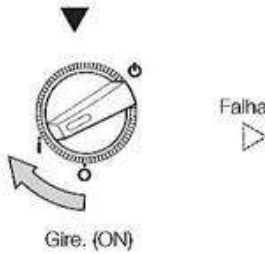

Falha do registo:
- O indicador da SMART KEY e o anel do interruptor de ignição exibem o código de diagnóstico do imobilizador autenticado.

▼ Concluído

Registro finalizado:
- O indicador da SMART KEY e o anel do interruptor de ignição começam a piscar. (o alarme soa repetidamente)

Gire o interruptor de ignição para OFF.
- Verifique se o motor pode ser ligado usando o ECM substituído.



SISTEMA ELÉTRICO

Procedimento de registro quando o ECM e a unidade de controle SMART são substituídos juntamente

- Substitua a unidade de controle SMART e a SMART KEY em conjunto.
- Substitua o ECM por um novo.

Para registrar no ECM o número de autenticação do imobilizador registrado na unidade de controle SMART substituída, siga o "Procedimento de registro quando o ECM é substituído".

- Para usar o ECM quando o número de autenticação do imobilizador já está registrado, verifique o número de autenticação do imobilizador, siga o "Procedimento de registro quando a unidade de controle SMART é substituída" e registre o número de autenticação do imobilizador do ECM na unidade de controle SMART.
- Verifique se o motor pode ser ligado usando a unidade de controle SMART e o ECM substituídos.

SMART KEY HONDA

AG, CO

MODIFICAÇÃO DO SOM DO ALARME COM O INTERRUPTOR DE IGNIÇÃO BLOQUEADO/DESBLOQUEADO

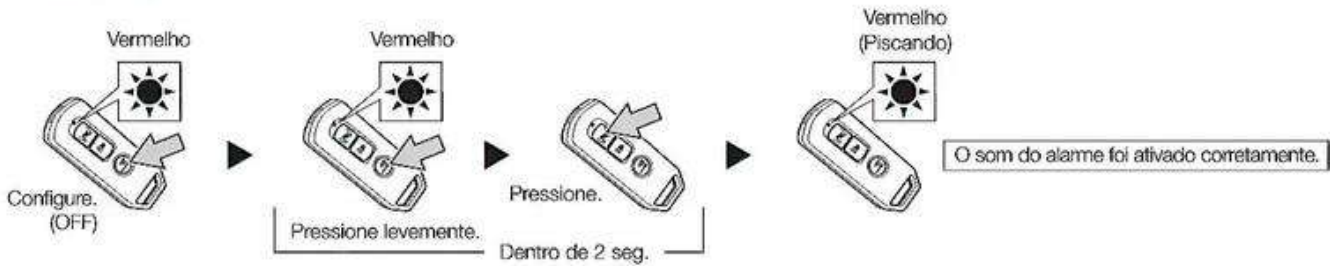

MODO SILENCIOSO

- Se o modo silencioso for ativado, os alertas sonoros dos procedimentos de registro não serão mais emitidos.

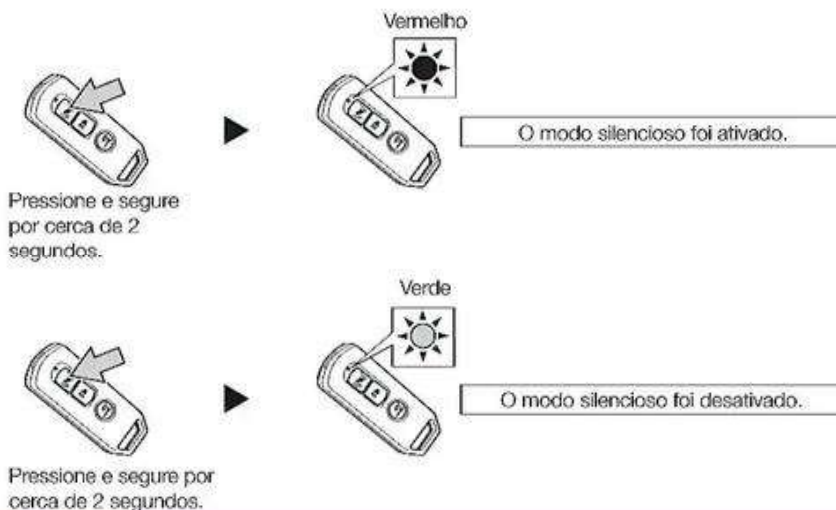



CONFIGURAÇÃO DO SISTEMA DE ALARME ANTI FURTO



CANCELAMENTO DO SISTEMA DE ALARME ANTI FURTO



PARAR O SISTEMA DE ALARME ANTI-FURTO

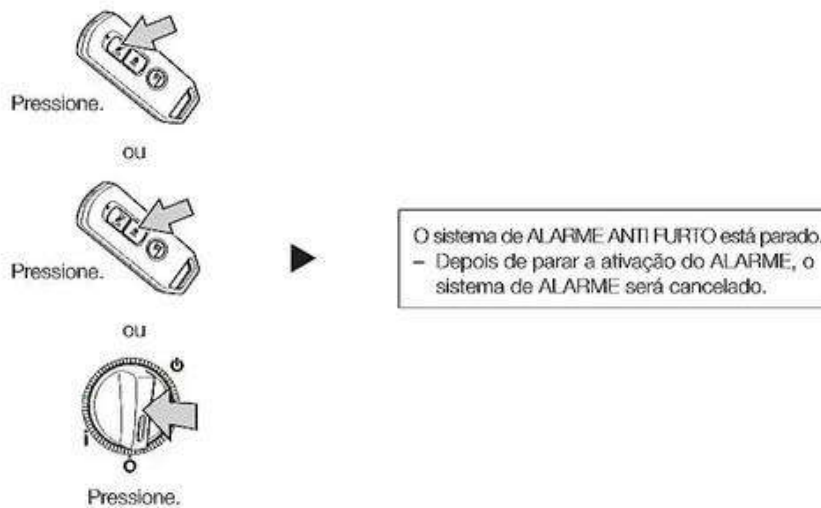



SISTEMA ELÉTRICO

SISTEMA DE RESPOSTA/ALARME

AG, CO

AJUSTE DO VOLUME DO ALARME DE RESPOSTA

- Se o indicador da SMART KEY e o anel do interruptor de ignição começarem a piscar durante este procedimento, remova o conector EM e tente novamente a partir do ponto <A>, se necessário.

- Capa da bateria → 4-45



▼ Dentro de 1 min.



▼ Dentro de 10 min.



▼ Dentro de 10 min.

Remove o conector EM.
- O volume está configurado.



MODIFICAÇÃO DO PADRÃO DO SOM DE RESPOSTA

- Se o indicador da SMART KEY e o anel do interruptor de ignição começarem a piscar durante este procedimento, remova o conector EM e tente novamente a partir do ponto <A>, se necessário.

Capa da bateria → 4-45



▼ Dentro de 1 min.



▼ Dentro de 10 min.

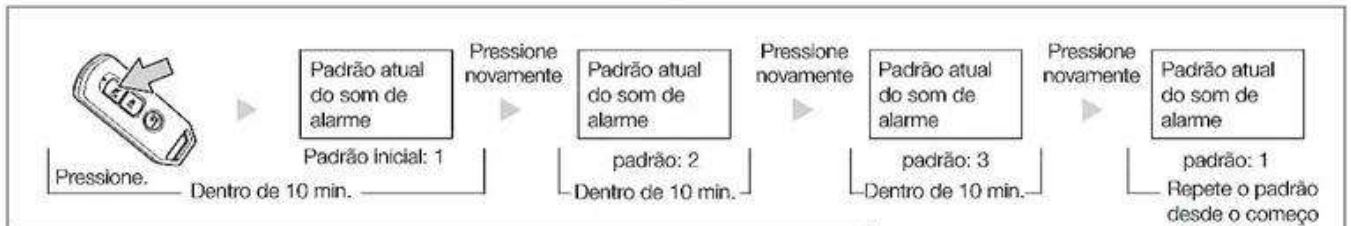

▼ Dentro de 10 min.

Remova o conector EM.
- O padrão de som está configurado.

Padrão:

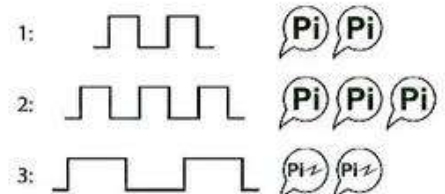



SISTEMA ELÉTRICO

AJUSTE DA SENSIBILIDADE DO SISTEMA DE ALARME ANTI-FURTO

- Se o indicador da SMART KEY e o anel do interruptor de ignição começarem a piscar durante este procedimento, remova o conector EM e tente novamente a partir do ponto <A>, se necessário.



- Capa da bateria → 4-45

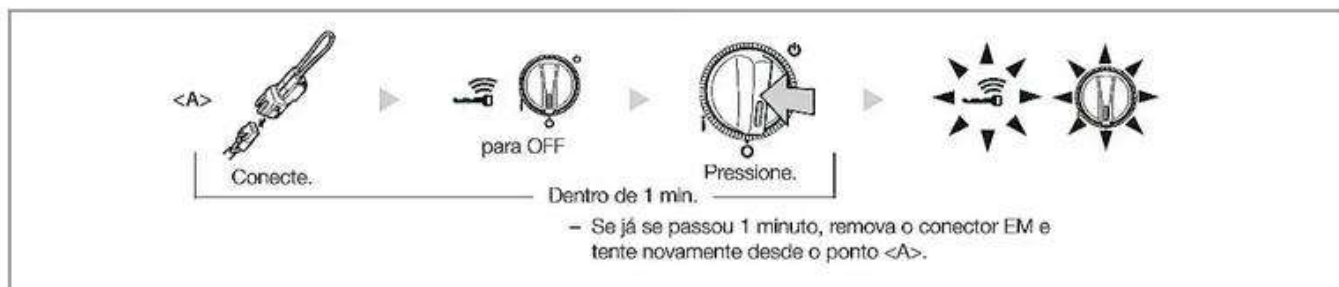
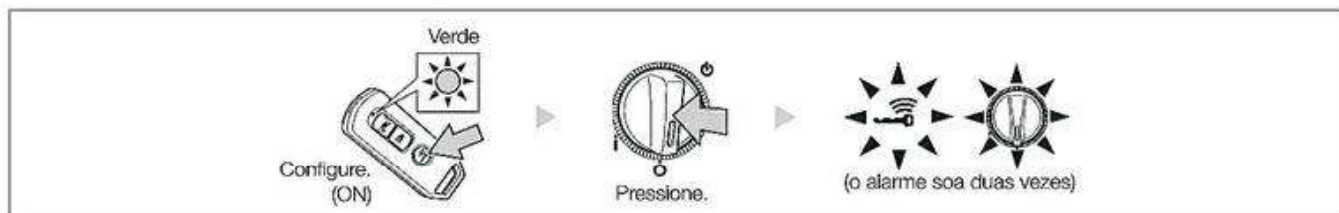

▼ Dentro de 1 min.

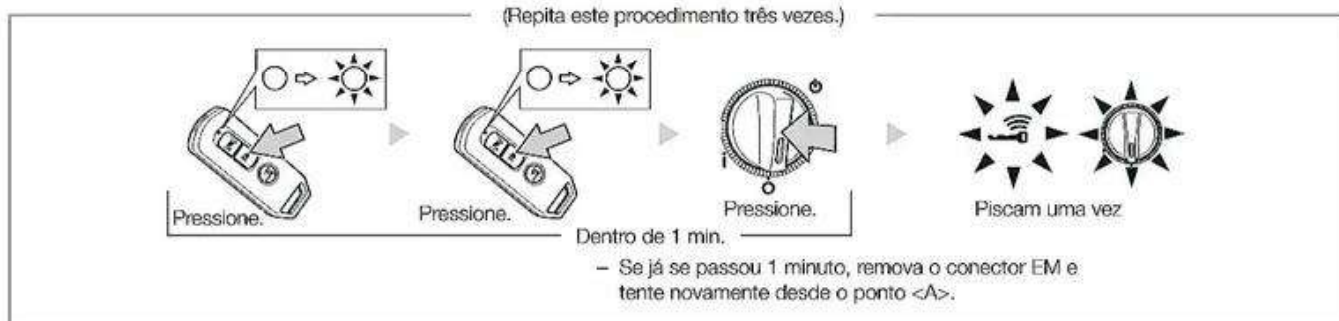

▼ Dentro de 10 min.

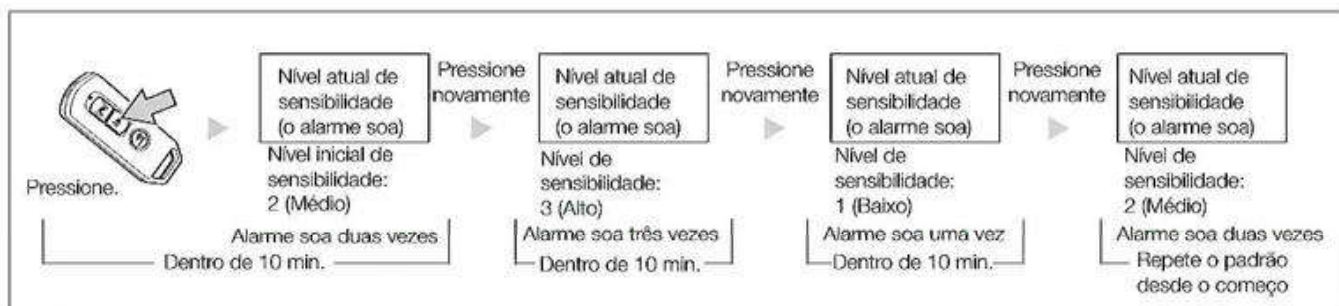

▼ Dentro de 10 min.

Padrão:

Remove o conector EM.
- O nível de sensibilidade está configurado.

NOTAS

ÍNDICE

ABS.....	4-28	PARTIDA ELÉTRICA.....	4-25
AJUSTE DO CBS.....	3-31	PASSAGEM DOS CABOS.....	1-18
ALGUMAS PALAVRAS SOBRE SEGURANÇA.....	1-2	PROCEDIMENTO DE REINICIALIZAÇÃO DO SENSOR TP.....	2-10
ALTERNADOR/MOTOR DE PARTIDA.....	2-33	RADIADOR.....	2-17
BOMBA D'ÁGUA/TERMOSTATO.....	2-18	RESERVATÓRIO DE EXPANSÃO.....	2-17
BUZINA.....	4-54	RODA DIANTEIRA.....	3-34
CABEÇOTE.....	2-19	RODA TRASEIRA.....	3-27
CAIXA DE REDUÇÃO FINAL.....	2-30	SENSOR DE NÍVEL DE COMBUSTÍVEL.....	4-50
CARACTERÍSTICAS TÉCNICAS.....	1-42	SISTEMA DE ARREFECIMENTO.....	2-15
CARENAGENS.....	3-2	SISTEMA DE CARGA/BATERIA.....	4-44
CAVALETE CENTRAL.....	3-18	SISTEMA DE IGNIÇÃO.....	4-23
CAVALETE LATERAL.....	3-19	SISTEMA DE ILUMINAÇÃO.....	4-45
CBS.....	3-31	SISTEMA DE LUBRIFICAÇÃO.....	2-12
CILINDRO/PISTÃO.....	2-19	SISTEMA DE PARADA EM MARCHA LENTA.....	4-43
COLUNA DE DIREÇÃO.....	3-26	SISTEMA DE RESPOSTA/ALARME.....	4-82
COMO UTILIZAR ESTE MANUAL.....	1-3	SISTEMA PGM-FI.....	4-2
COMPONENTES ELÉTRICOS.....	4-52	SISTEMA SMART KEY HONDA.....	4-55
CONJUNTO DA BOMBA DE COMBUSTÍVEL.....	2-4	SMART KEY.....	4-80
CONJUNTO DO MOTOR.....	2-36	SUBSTITUIÇÃO DA VELA DE IGNIÇÃO.....	4-24
CORPO DE ACELERAÇÃO.....	2-8	SUBSTITUIÇÃO DO FLUIDO DE FREIO.....	3-34
CÁRTER/ÁRVORE DE MANIVELAS.....	2-34	SUBSTITUIÇÃO DO LÍQUIDO DE ARREFECIMENTO.....	2-15
ESPECIFICAÇÕES.....	1-7	SUBSTITUIÇÃO DO ÓLEO DA REDUÇÃO.....	2-30
FILTRO DE AR.....	2-7	SUSPENSÃO TRASEIRA.....	3-30
FOLGA DE VÁLVULAS.....	2-19	TABELA DE MANUTENÇÃO.....	1-44
FREIO DIANTEIRO.....	3-34	TANQUE DE COMBUSTÍVEL.....	2-6
FREIO TRASEIRO.....	3-40	TORQUES.....	1-12
GARFO.....	3-22	TRANSMISSÃO.....	2-26
GUIDÃO.....	3-24	TROCA DA TELA DO FILTRO DE ÓLEO DO MOTOR.....	2-13
IDENTIFICAÇÃO DO MODELO.....	1-5	TROCA DE ÓLEO DO MOTOR.....	2-13
INJETOR.....	2-11	TUBO DE ESCAPE/SILENCIADOR.....	3-19
LISTA DE FERRAMENTAS ESPECIAIS.....	1-17	TUBULAÇÃO DE COMBUSTÍVEL.....	2-2
PAINEL DE INSTRUMENTOS.....	4-47	VERIFICAÇÃO DO NÍVEL DE ÓLEO DO MOTOR.....	2-12

