

INFORMAÇÕES DE SERVIÇO	5-1	MONTAGEM DO CARBURADOR	5-12
DIAGNOSE DE DEFEITOS	5-3	INSTALAÇÃO DO CARBURADOR	5-16
CARÇAÇA DO FILTRO DE AR	5-4	VÁLVULA DE ENRIQUECIMENTO DA PARTIDA (SE)	5-17
CARÇAÇA DO FILTRO DE AR SECUNDÁRIO	5-7	AJUSTE DO PARAFUSO DE MISTURA	5-17
REMOÇÃO DO CARBURADOR	5-7		
DESMONTAGEM DO CARBURADOR	5-8		

## INFORMAÇÕES DE SERVIÇO

### INFORMAÇÕES GERAIS

#### **⚠ CUIDADO**

- A gasolina é altamente inflamável e explosiva sob certas condições. **MANTENHA-A AFASTADA DE CRIANÇAS.**
  - Caso seja necessário manter o motor em funcionamento durante algum serviço, certifique-se de que a área de trabalho esteja bem ventilada. Nunca acione o motor em áreas fechadas. Os gases de escapamento contêm monóxido de carbono venenoso que pode causar perda de consciência ou até mesmo levar a morte. Mantenha o motor em funcionamento em áreas abertas ou com um sistema de evacuação dos gases de escapamento, no caso de áreas fechadas.
  - Cabos de controle torcidos ou dobrados impedirão o funcionamento suave. Além disso, os cabos poderão ficar presos, resultando na perda de controle da motocicleta.
- Trabalhe somente em áreas bem ventiladas. A presença de cigarros, chamas ou faíscas na área de trabalho ou no local de armazenamento da gasolina pode causar uma explosão ou incêndio.

#### **ATENÇÃO**

- **Certifique-se de remover os diafragmas antes de limpar as passagens de ar e combustível com ar comprimido, pois os diafragmas poderão ser danificados.**
  - **Não remova a junção do tubo do filtro de ar secundário a menos que haja necessidade de substituição.**
- Consulte na página 2-3 os procedimentos para remoção e instalação do tanque de combustível.
  - Antes de desmontar o carburador, coloque um recipiente apropriado sob o carburador, solte os parafusos e faça a drenagem.
  - Depois de remover o carburador, coloque um pano nos orifícios de admissão do cabeçote ou cubra-os com fita adesiva para impedir a entrada de materiais estranhos.
  - Ao desmontar as peças do sistema de alimentação, observe a posição dos anéis de vedação. Na montagem, substitua os anéis por novos.
  - A cuba da bóia pode ser reparada sem que seja necessária a desmontagem do carburador.

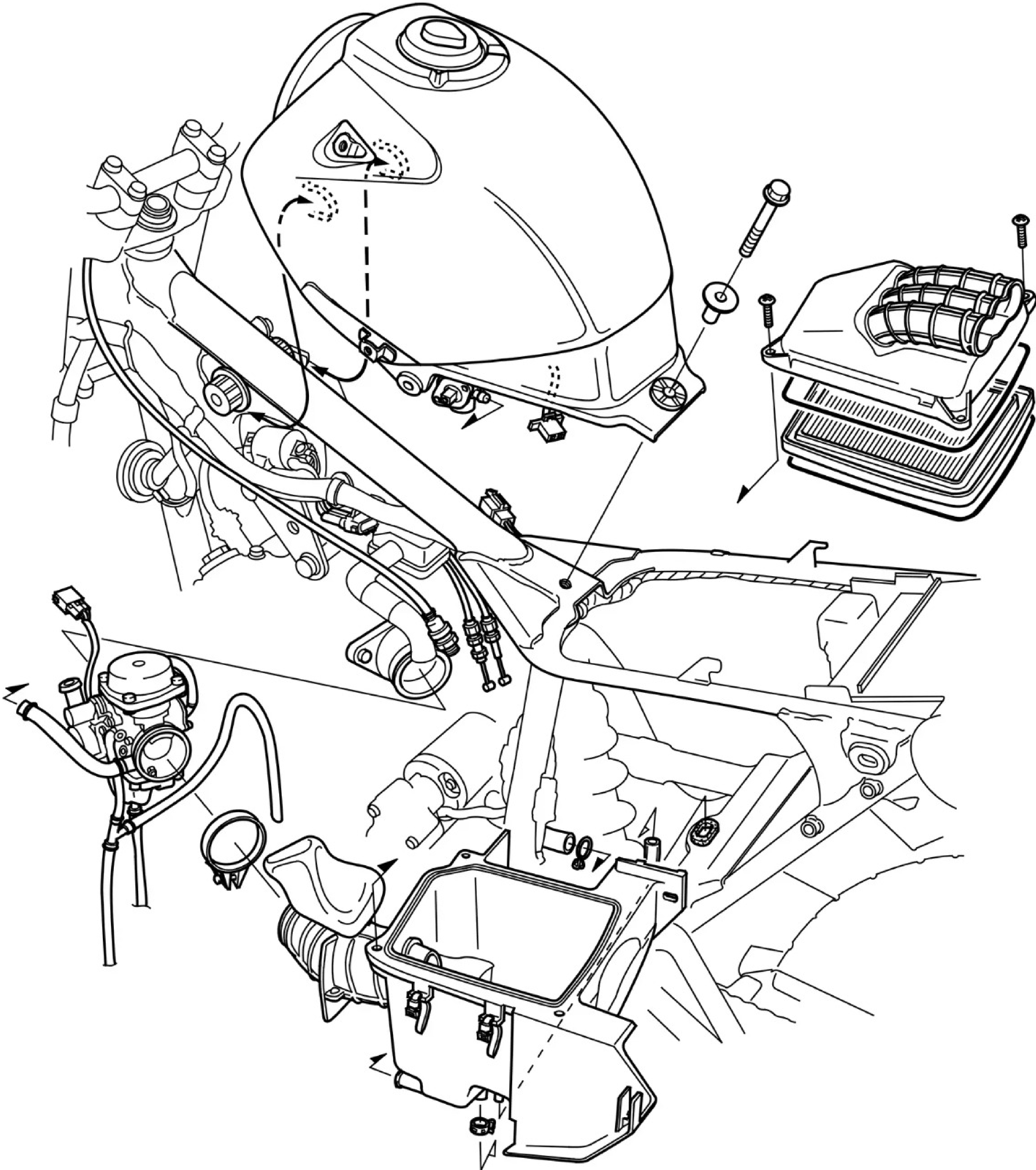

**ESPECIFICAÇÕES**

Item	Especificações
Número de identificação do carburador	VECAA
Giclê principal	nº 148
Giclê de marcha lenta	nº 62 x nº 118
Abertura do parafuso de mistura	2 1/2 voltas
Nível da bóia	18,5 mm
Rotações de marcha lenta	1.300 ± 100 rpm
Manopla do acelerador	2 – 6 mm

**FERRAMENTAS ESPECIAIS**

Medidor do nível da bóia

07401-0010000

## DIAGNOSE DE DEFEITOS

### O motor aciona, mas não liga

- Não há combustível no tanque
- Não há combustível no carburador
  - Filtro de combustível obstruído
  - Linha de combustível obstruída
- Muito combustível no motor
  - Filtro de ar obstruído
  - Carburador afogado
- Entrada falsa de ar no coletor de admissão
- Combustível contaminado/deteriorado
- Funcionamento do afogador incorreto
- Funcionamento do acelerador incorreto
- Não há faísca na vela de ignição (sistema de ignição defeituoso - consulte o capítulo 17)

### Mistura pobre

- Giclês de combustível obstruídos
- Válvula da bóia defeituosa
- Nível da bóia muito baixo
- Linha de combustível obstruída
- Tubo de respiro do tanque de combustível obstruído
- Entrada falsa de ar no coletor de admissão
- Pistão de vácuo defeituoso

### Mistura rica

- Válvula de enriquecimento da partida na posição aberta
- Giclês de ar obstruídos
- Válvula da bóia defeituosa
- Nível da bóia muito alto
- Filtro de ar sujo
- Pistão de vácuo defeituoso

### Motor morrendo, partida difícil ou marcha lenta irregular

- Linha de combustível obstruída
- Mistura de combustível muito rica/pobre
- Combustível contaminado/deteriorado
- Entrada falsa de ar no coletor de admissão
- Ajuste incorreto da marcha lenta
- Ajuste incorreto do parafuso de mistura
- Filtro de ar obstruído
- Circuito de marcha lenta obstruído
- Válvula de enriquecimento da partida aberta
- Sistema de ignição defeituoso (consulte o capítulo 17)

### Combustão retardada quando o freio motor é utilizado

- Mistura muito pobre no circuito de marcha lenta
- Sistema de ignição defeituoso (consulte o capítulo 17)

### Contra-explosões ou falha da ignição durante a aceleração

- Mistura de combustível muito pobre
- Sistema de ignição defeituoso (consulte o capítulo 17)

### Baixo desempenho (dirigibilidade) e alto consumo de combustível

- Sistema de alimentação obstruído
- Sistema de ignição defeituoso (consulte o capítulo 17)

## CARÇAÇA DO FILTRO DE AR

### REMOÇÃO

Remova os seguintes componentes:

- Tanque de combustível (pág. 2-3).
- Bateria (pág. 16-4).
- Relé do sinalizador (pág. 19-15).

Remova o parafuso de fixação da carcaça do filtro de ar.

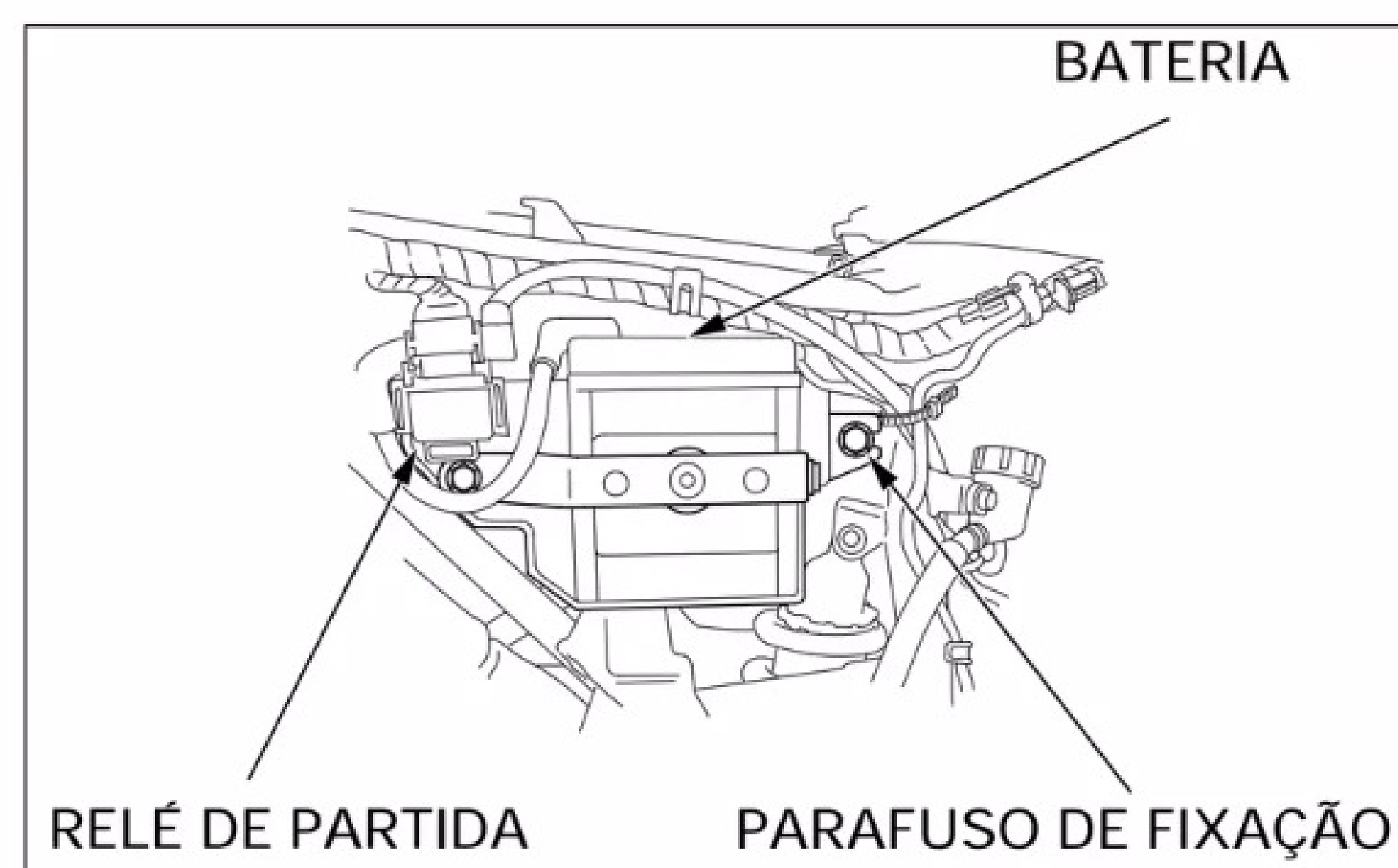

Remova o regulador/retificador e o relé do sinalizador (verifique os capítulos 16 e 19).

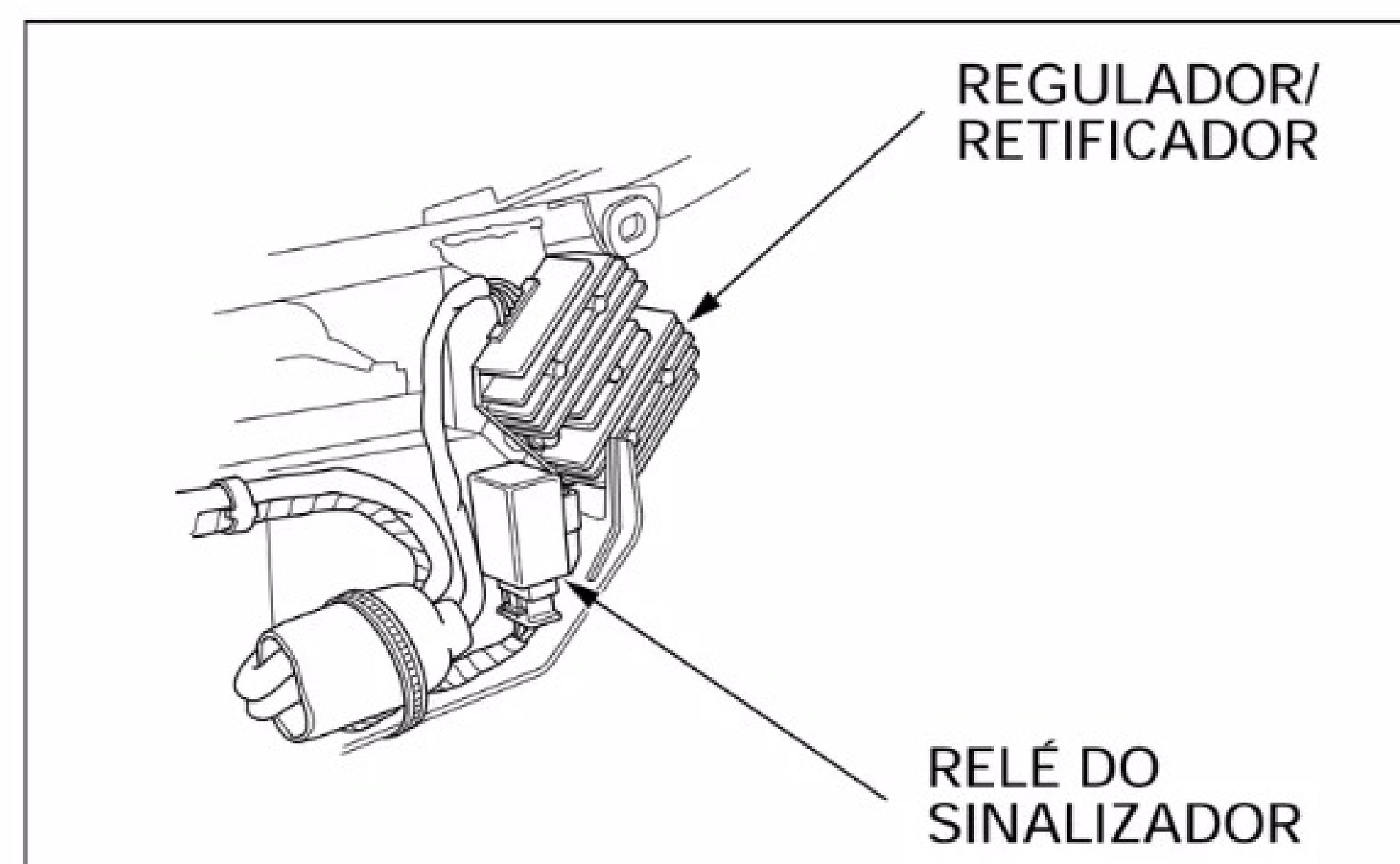

Desacople o regulador/retificador e solte as braçadeiras da fixação do relé do sinalizador.

Desacople o tubo de respiro da carcaça do motor.

Remova o tubo de drenagem do respiro da carcaça do motor.

Remova o tubo de respiro do tubo de conexão do carburador.

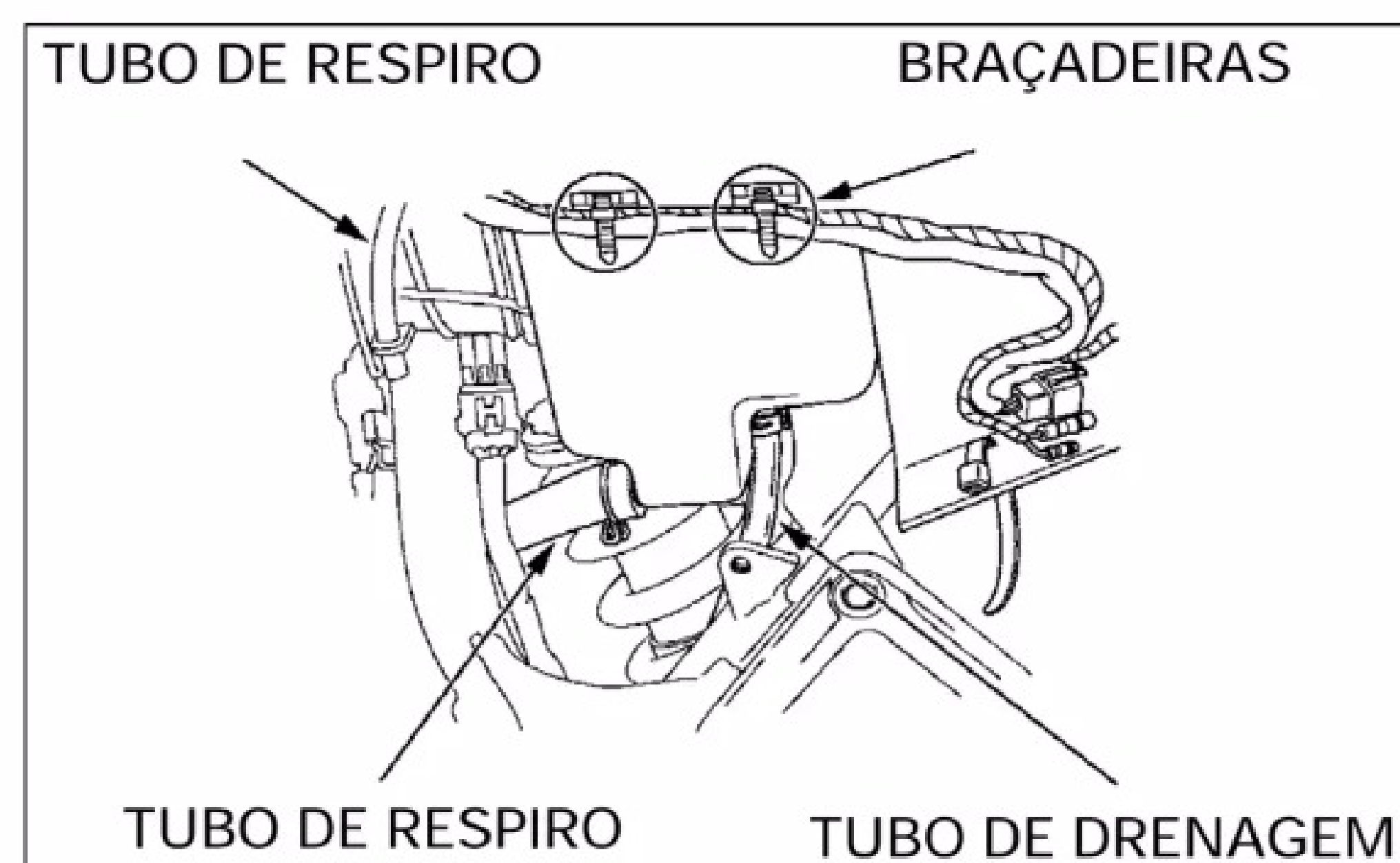

Remova a carcaça do filtro de ar (página 3-6).

Solte o parafuso da braçadeira e desacople o tubo de conexão do carburador.

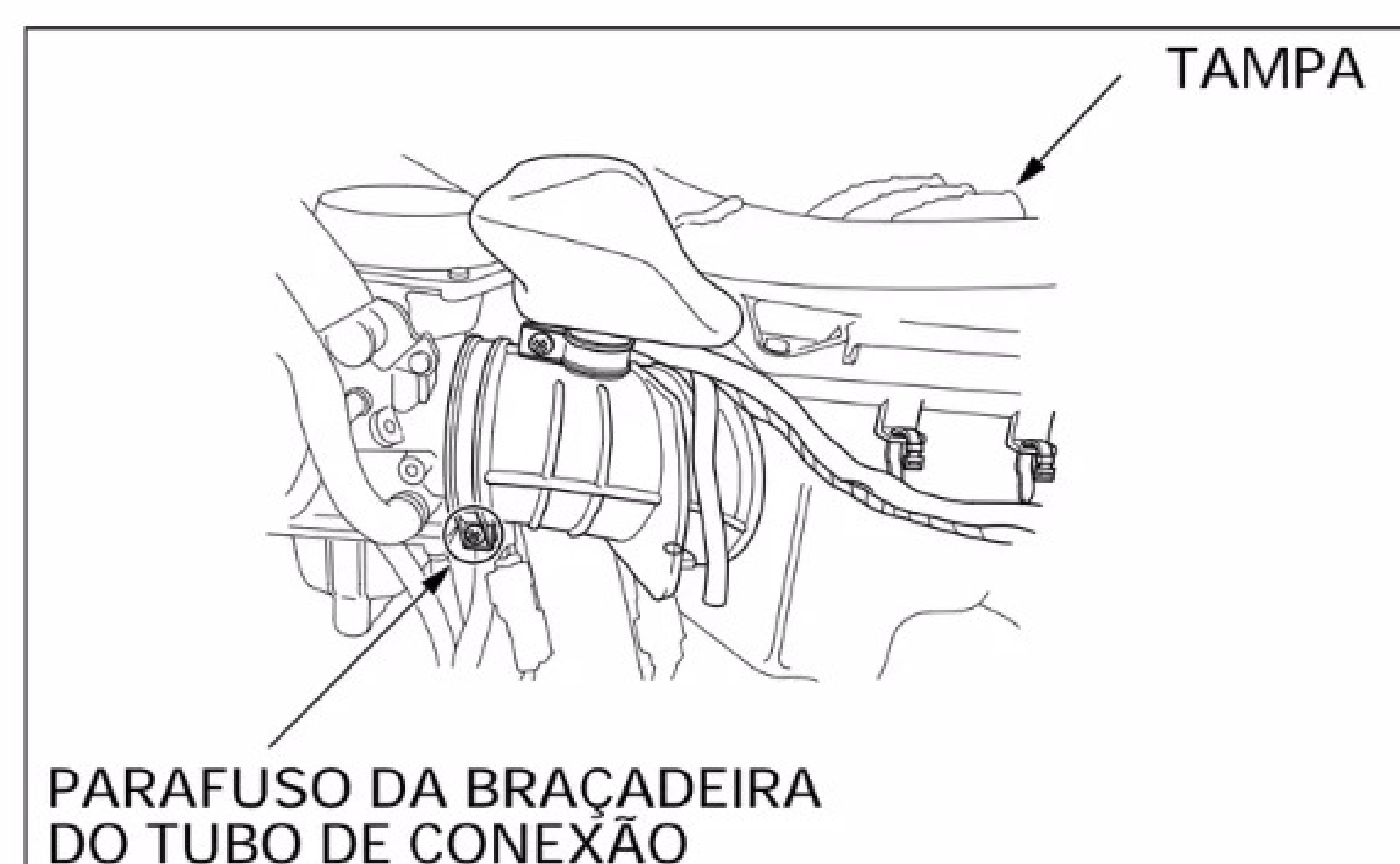

Remova as guias da carcaça do filtro de ar das borrachas do suporte do chassi e, em seguida, remova a carcaça do filtro de ar pelo lado esquerdo.

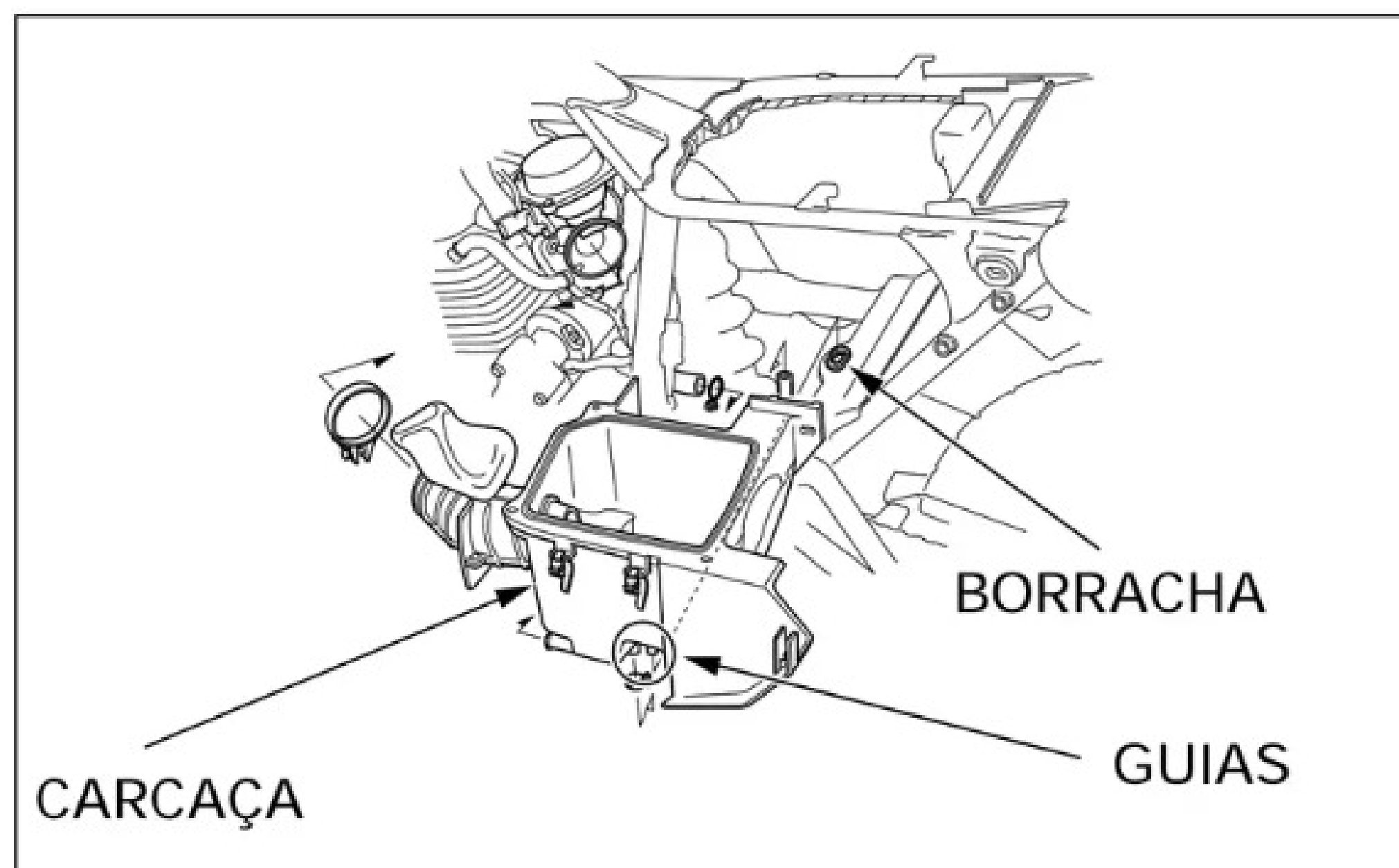

**INSTALAÇÃO**

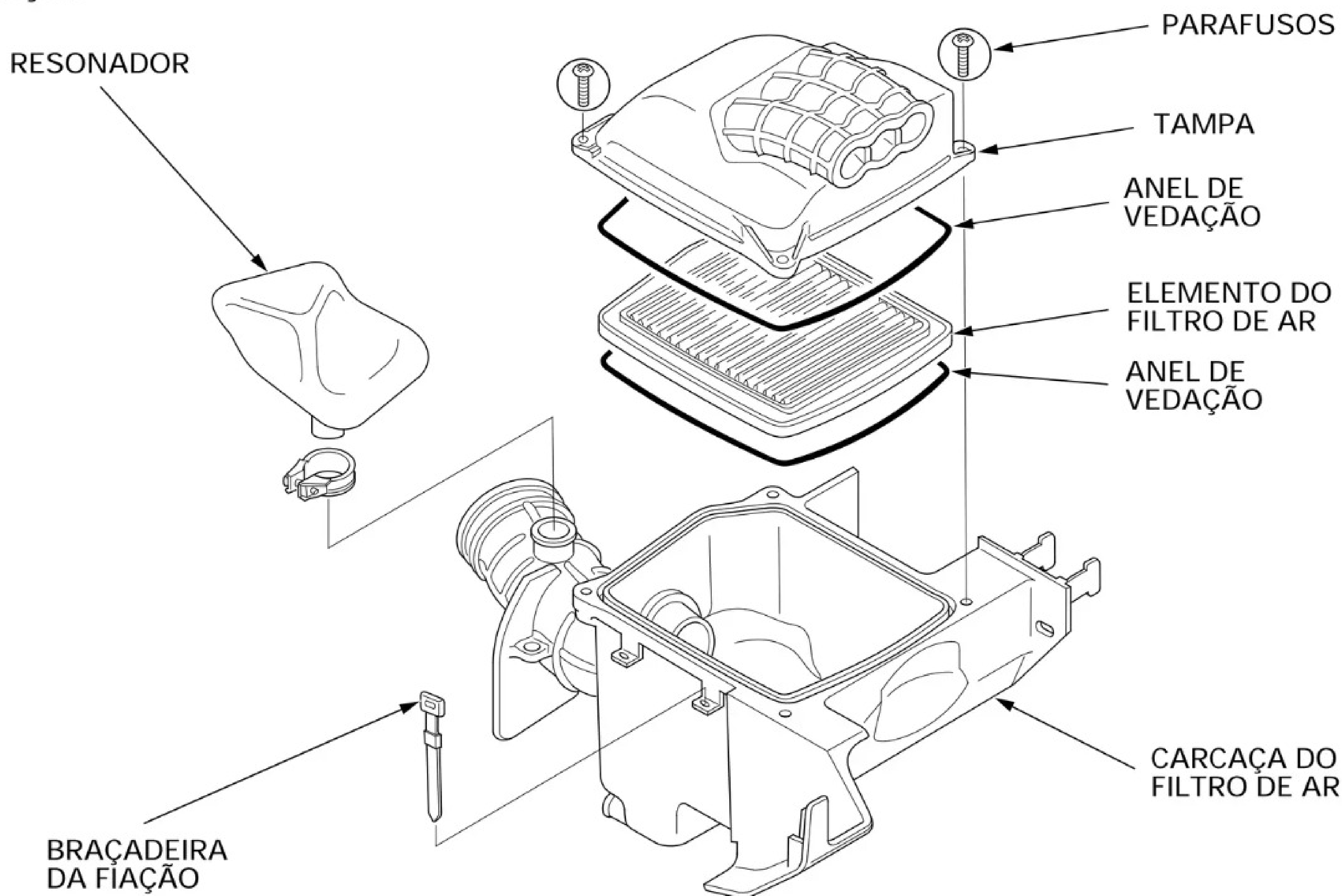

Instale a carcaça do filtro de ar no suporte do chassi pelo lado esquerdo e, em seguida, instale as guias da carcaça nas borrachas do chassi.

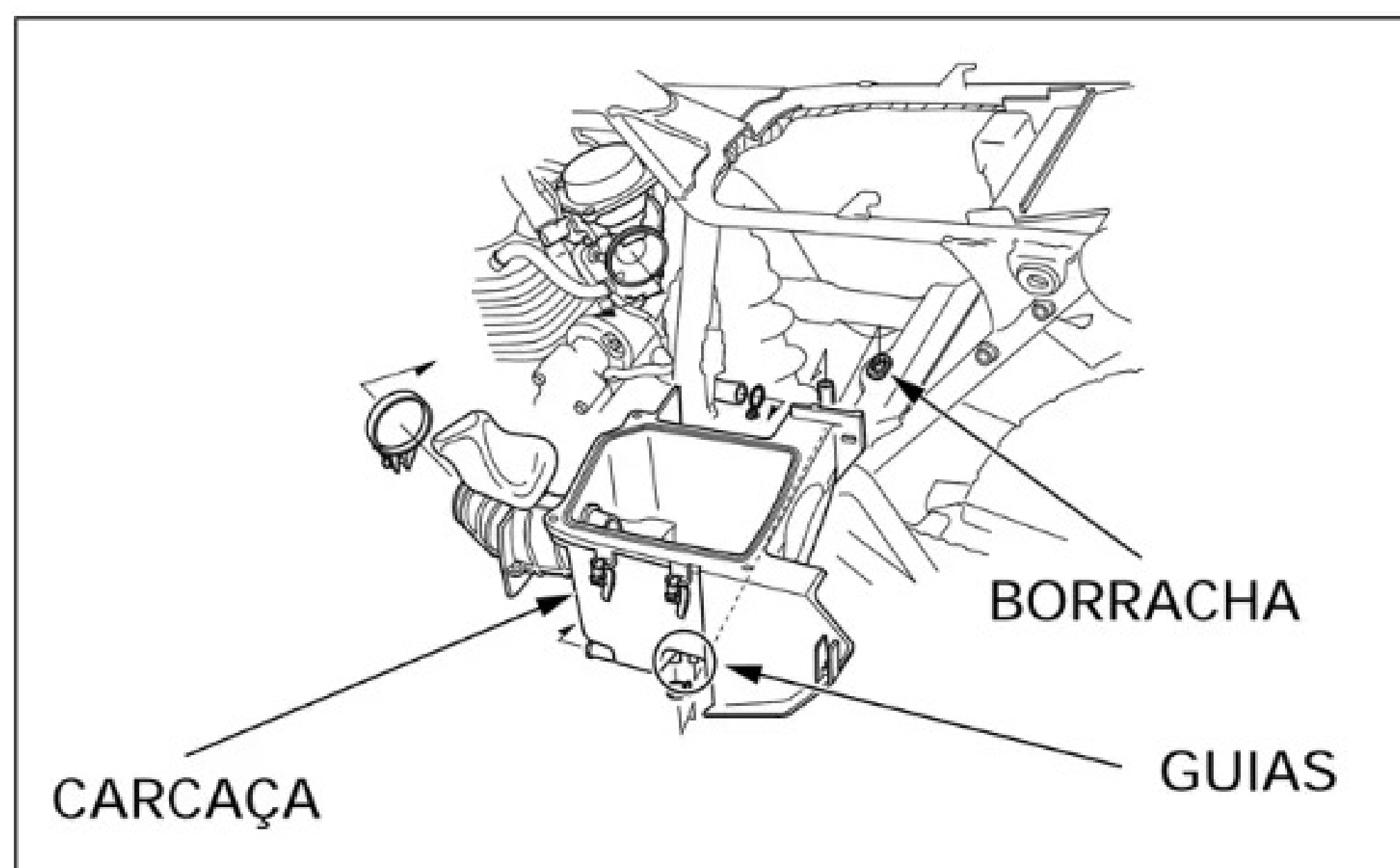

Acople o tubo de conexão no carburador e aperte o parafuso da braçadeira.

Instale a tampa da carcaça do filtro de ar (pág. 5-6).



Acople o tubo de respiro da carcaça e tubo de drenagem na carcaça do filtro de ar.

Instale o tubo de respiro no tubo de conexão do carburador.

Instale a fiação do regulador/retificador e do relé do sinalizador nas braçadeiras.

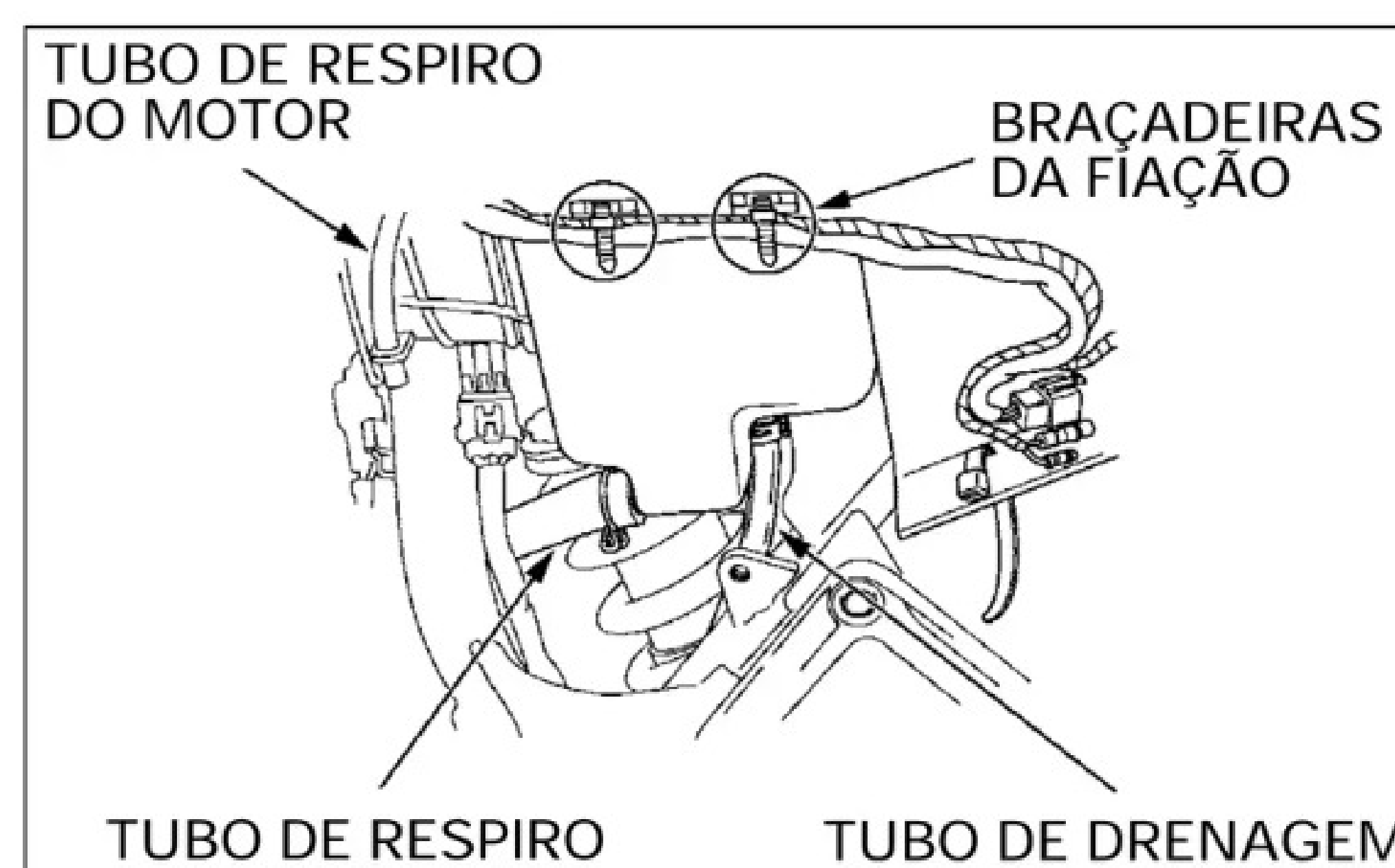

Instale os seguintes componentes:

- Regulador/retificador (pág. 16-8)
- Relé do sinalizador (pág. 19-15)

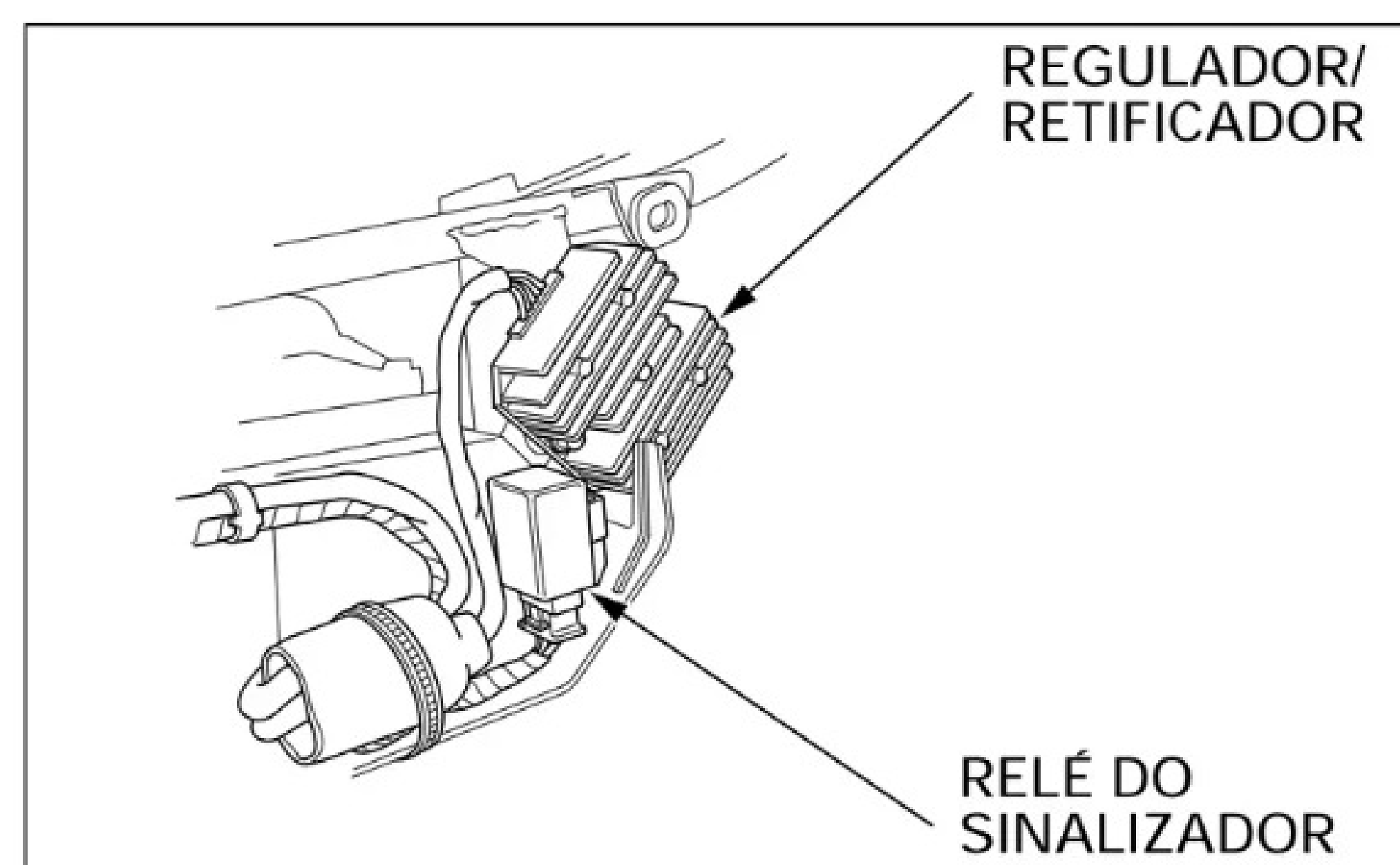

Instale o parafuso de fixação da carcaça do filtro de ar.

Instale os seguintes componentes:

- Bateria (pág. 16-4)
- Relé de partida (pág. 18-10)
- Tanque de combustível (pág. 2-3)

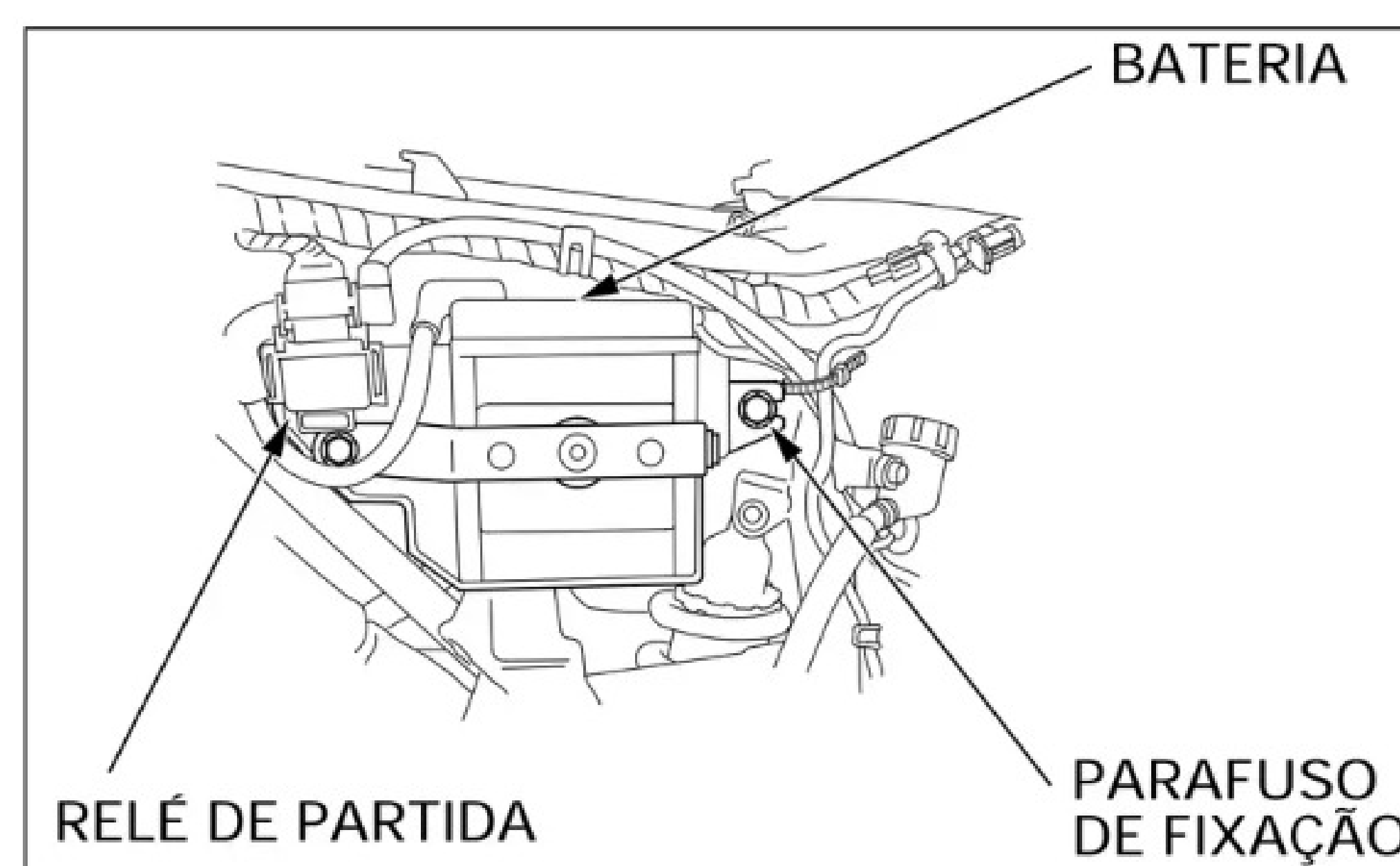

## **CARÇAÇA DO FILTRO DE AR SECUNDÁRIO**

### **REMOÇÃO/INSTALAÇÃO**

Remova o tanque de combustível (pág. 2-3).

Desacople o tubo da carcaça do filtro de ar secundário.

Remova o parafuso de fixação e a carcaça do filtro de ar secundário.

Remova a tampa da carcaça e o elemento do filtro de ar secundário.

Verifique o estado do elemento do filtro de ar e limpe-o ou substitua-o, se necessário.

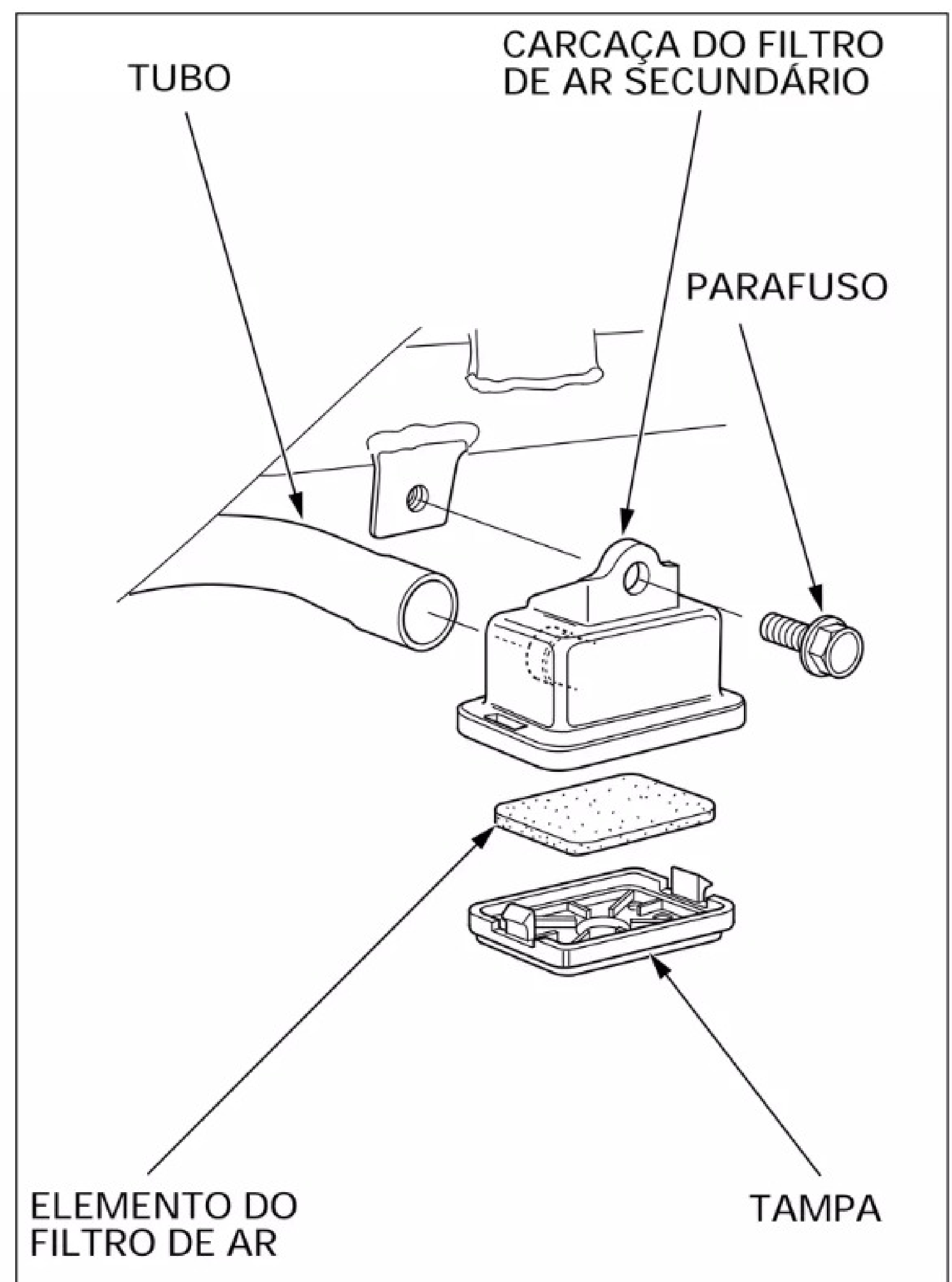

## **REMOÇÃO DO CARBURADOR**

Remova o tanque de combustível (pág. 2-3).

Remova a válvula de enriquecimento da partida (SE) (pág. 5-17).

Desacople o conector 3P do sensor do acelerador.

Remova o tubo do filtro de ar secundário da carcaça (veja acima).

Remova o tubo de respiro do tubo de conexão do carburador (pág. 5-4).

Solte os parafusos das braçadeiras do coletor e do tubo de conexão.

Solte as contraporcas e ajustadores do cabo do acelerador.

Remova os cabos do acelerador do tambor de articulação e, em seguida, remova a carcaça do carburador.

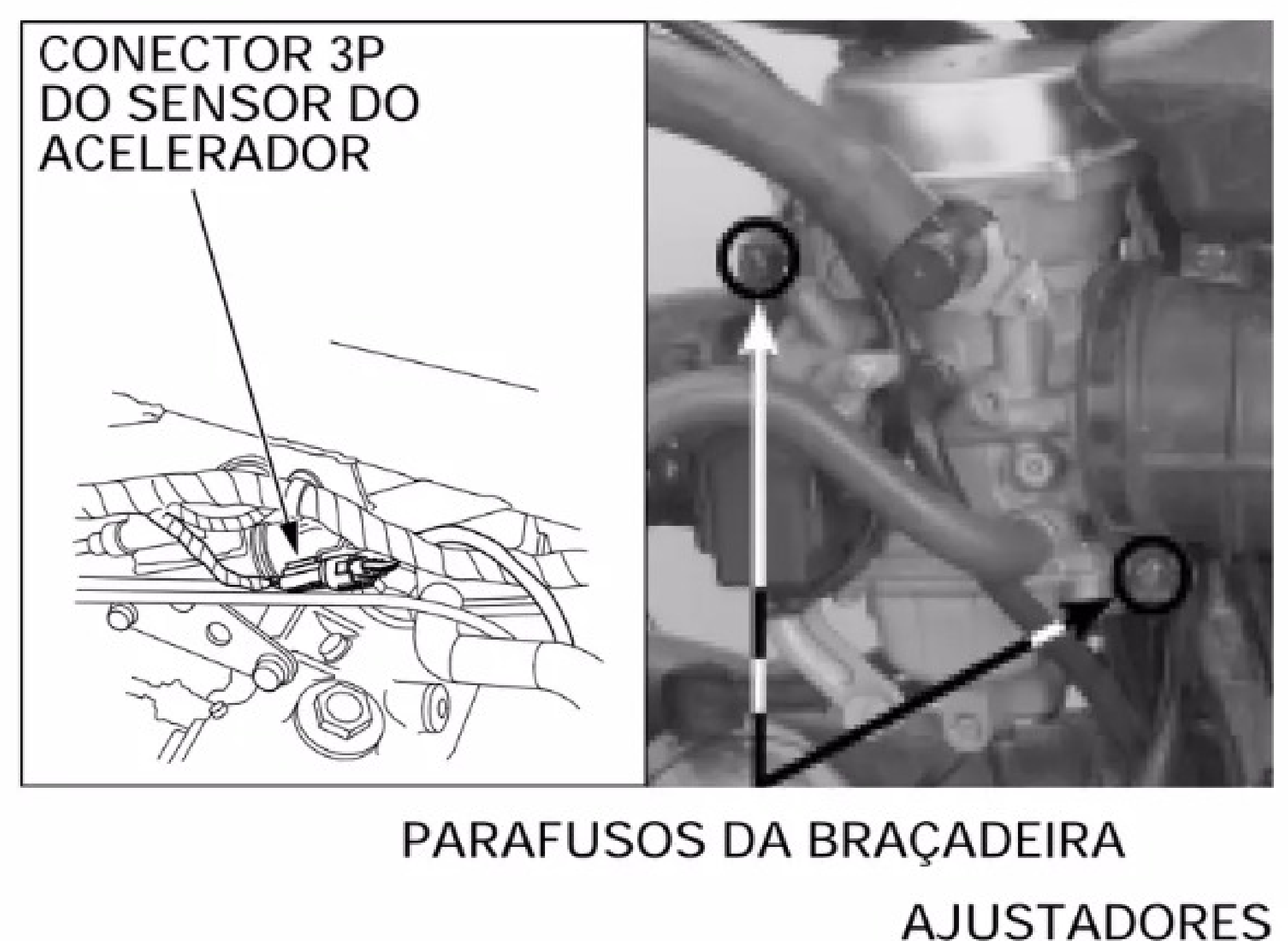

## DESMONTAGEM DO CARBURADOR

### ⚠ CUIDADO

Não remova o sensor do acelerador, a menos que haja necessidade de substituição.

Remova os seguintes componentes:

- Tubo de combustível.
- Tubo de drenagem de combustível.
- Tubo de respiro.

- Tubo da válvula de corte de ar.

Remova o parafuso do suporte e o cabo do acelerador.

### CÂMARA DE VÁCUO

Remova os quatro parafusos e a tampa da câmara de vácuo.

#### NOTA

O comprimento da mola de compressão é muito grande. Cuidado para não deixar a mola saltar do carburador durante a remoção da tampa do carburador.

Remova a mola de compressão e diafragma/pistão de vácuo da carcaça do carburador.

TUBO DE DRENAGEM TUBO DE COMBUSTÍVEL

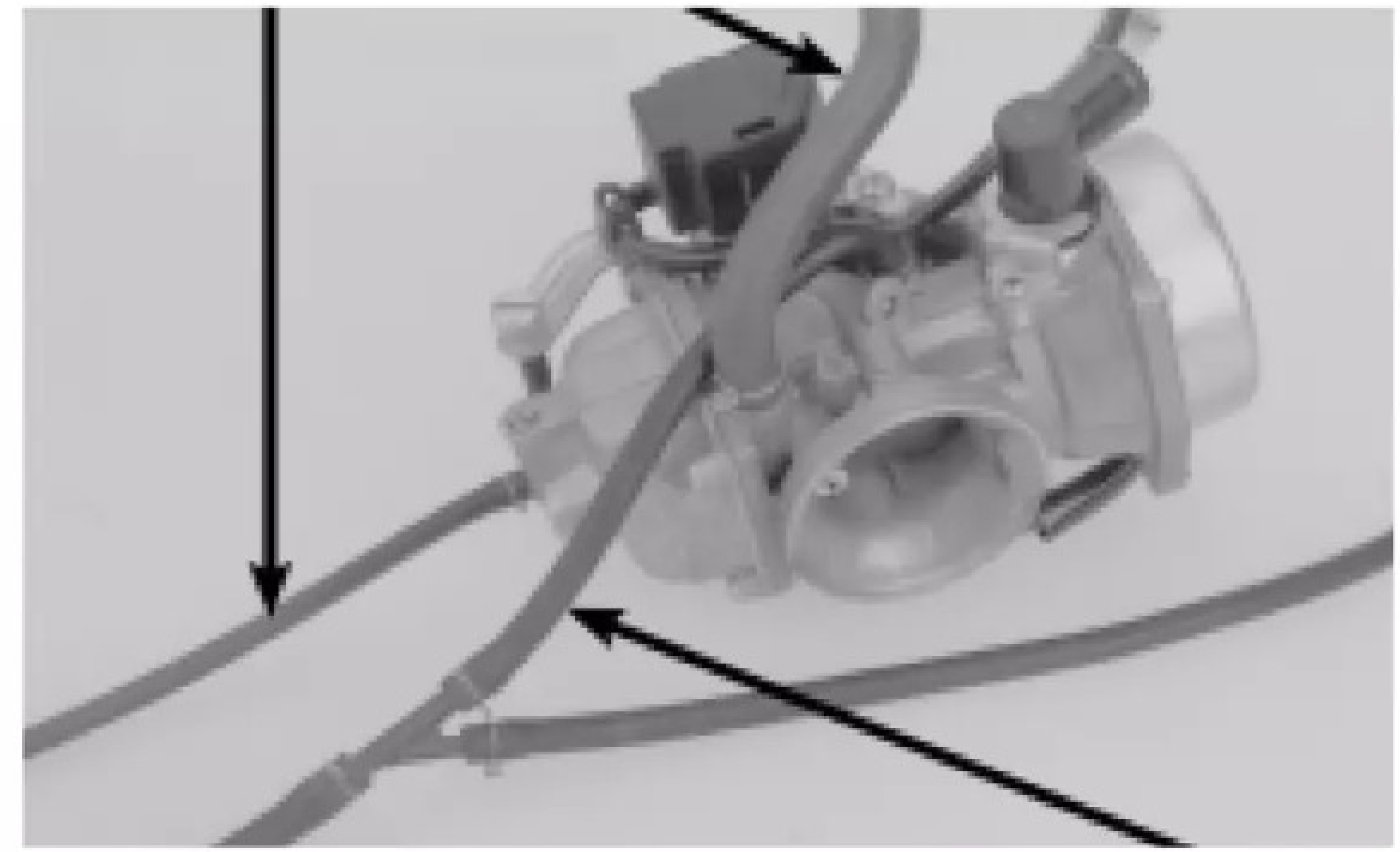

TUBO DE RESPIRO

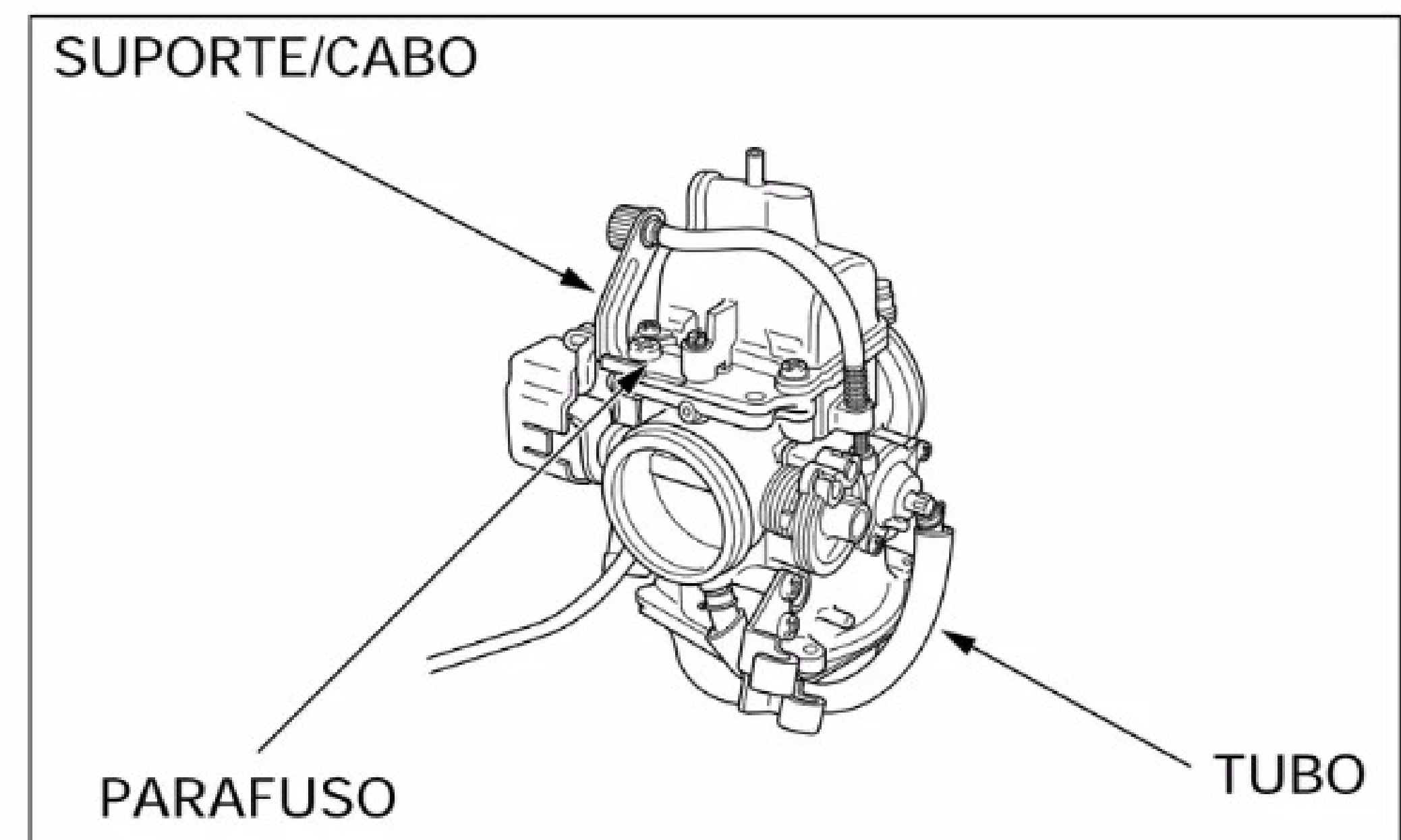

PARAFUSOS



TAMPA

MOLA

DIAFRAGMA/PISTÃO DE VÁCUO

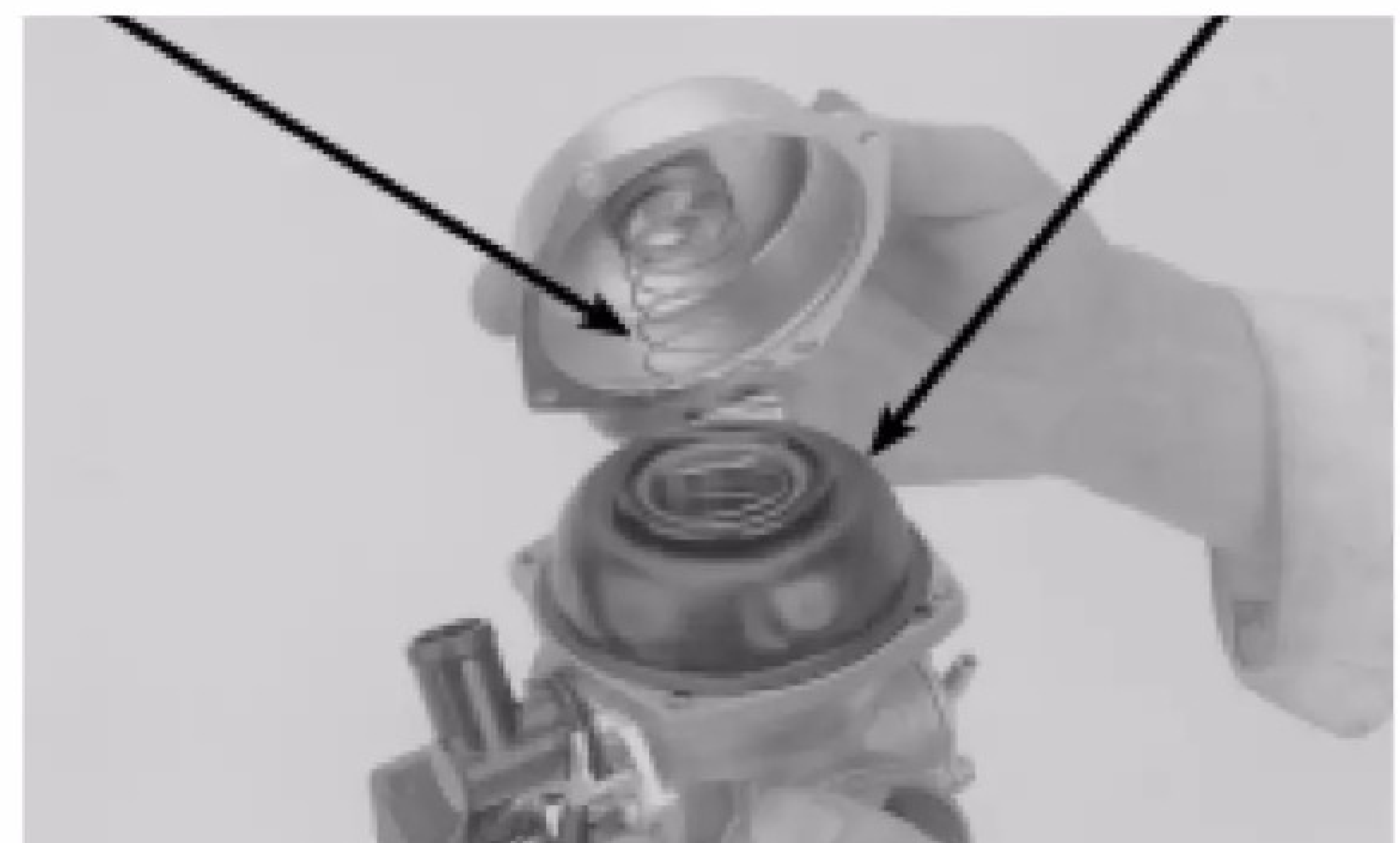

Pressione e gire o suporte de agulhas no sentido anti-horário. Remova as flanges do suporte das ranhuras do pistão.

Remova o suporte de agulhas, a mola e agulha do pistão de vácuo.

Verifique os seguintes itens:

- Desgaste da extremidade da agulha.
- Desgaste ou danos do pistão de vácuo.
- Furos, deterioração ou danos no diafragma.

**NOTA**

O ar sairá da câmara de vácuo, se o diafragma apresentar qualquer tipo de dano, mesmo que seja um pequeno furo.

**JUNÇÃO DO TUBO DO FILTRO DE AR SECUNDÁRIO**

**⚠ CUIDADO**

Não remova a junção do tubo do filtro de ar secundário, a menos que haja necessidade de substituição.

Remova o parafuso e a junção do tubo do filtro de ar secundário.

Remova o suporte da junção e o anel de vedação.

Verifique se o anel de vedação apresenta danos.

**VÁLVULA DE CORTE DE AR**

Fixe a tampa da válvula e remova os dois parafusos e a presilha.

Remova a tampa da válvula, a mola e o diafragma.

**NOTA**

A tampa da válvula de corte de ar está fixada sob pressão da mola.

SUPORE

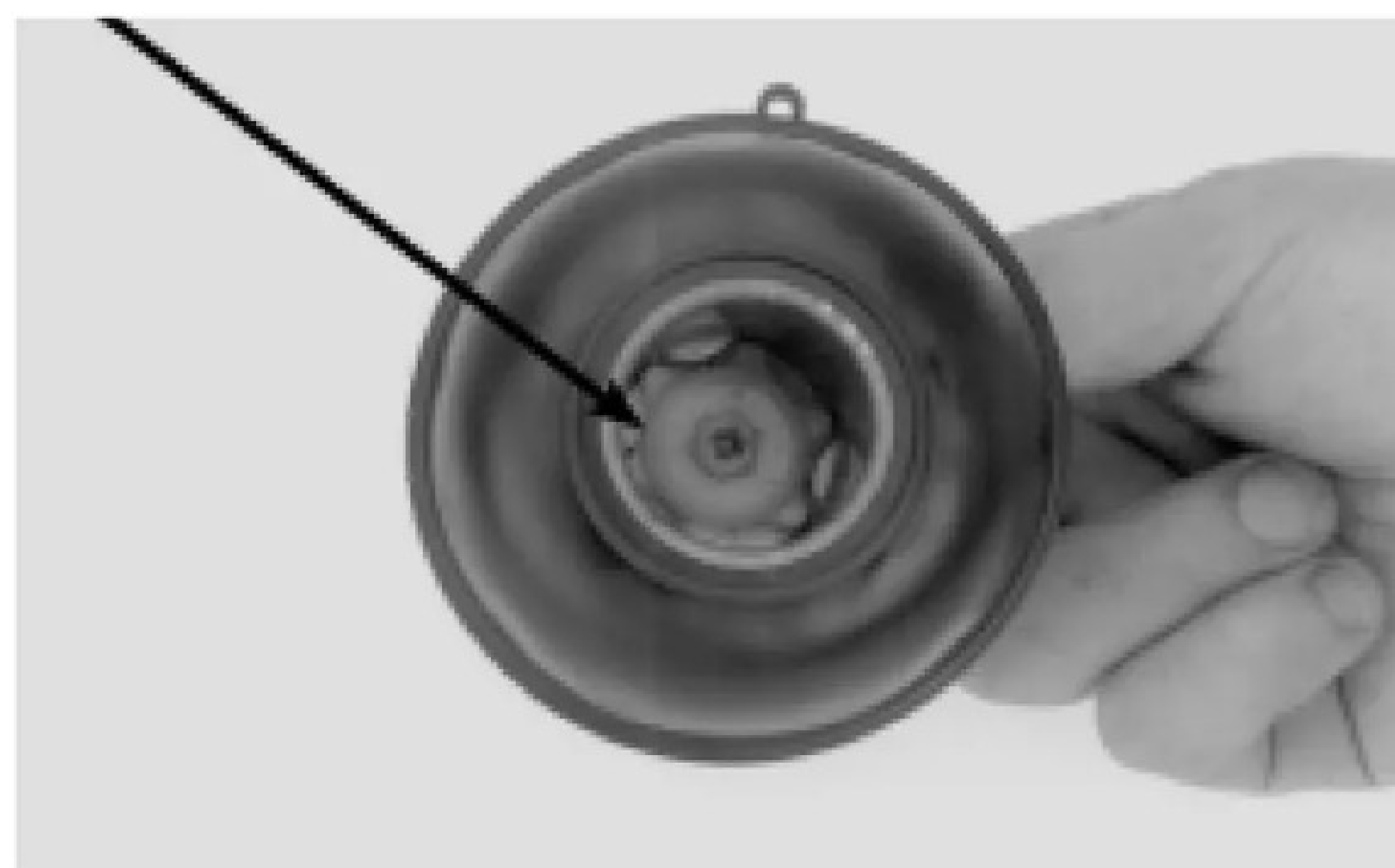

DIAFRAGMA/PISTÃO DE VÁCUO

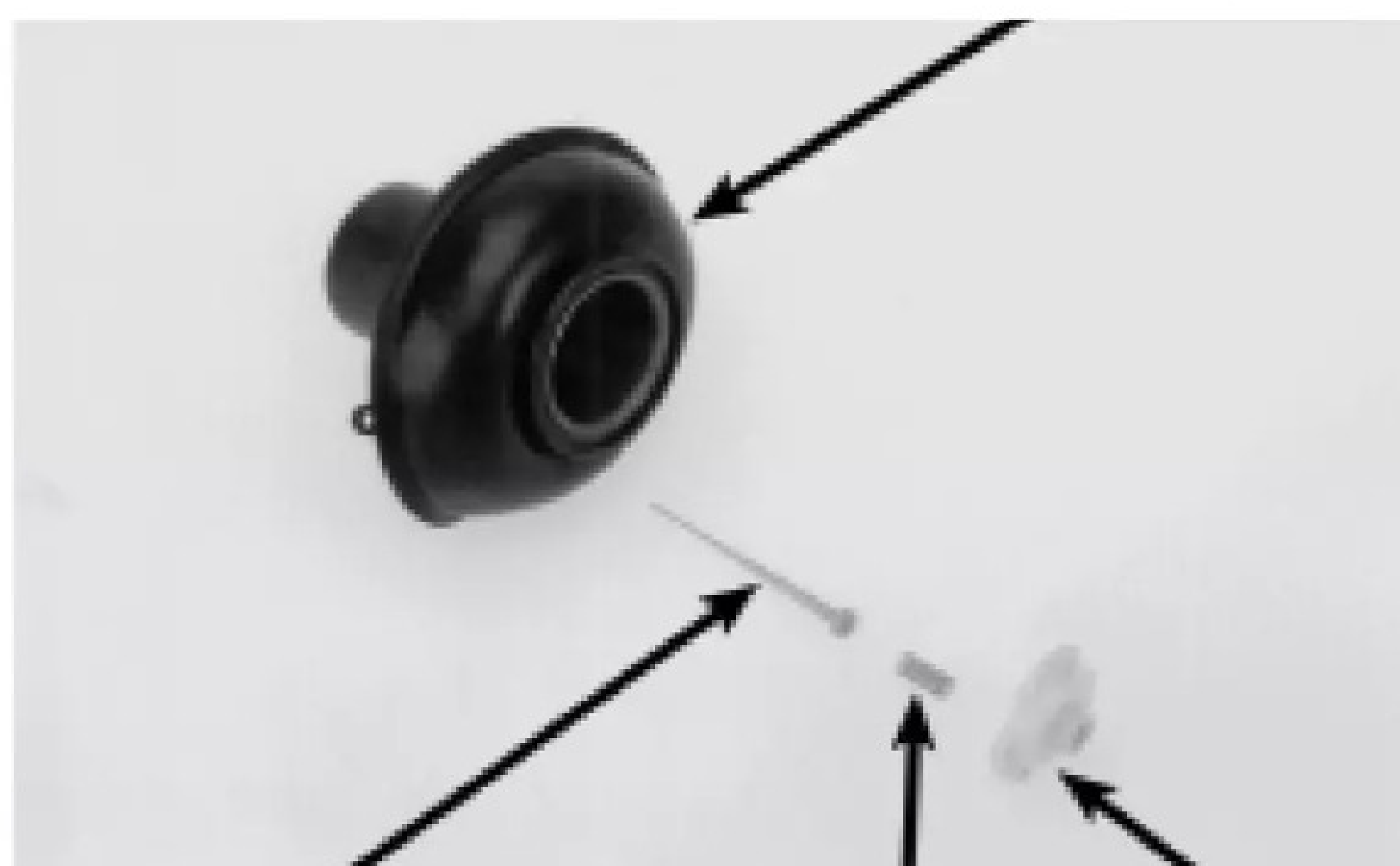

AGULHA MOLA SUPORE  
ANEL DE VEDAÇÃO



PARAFUSO/JUNÇÃO  
PRESILHA



JUNÇÃO

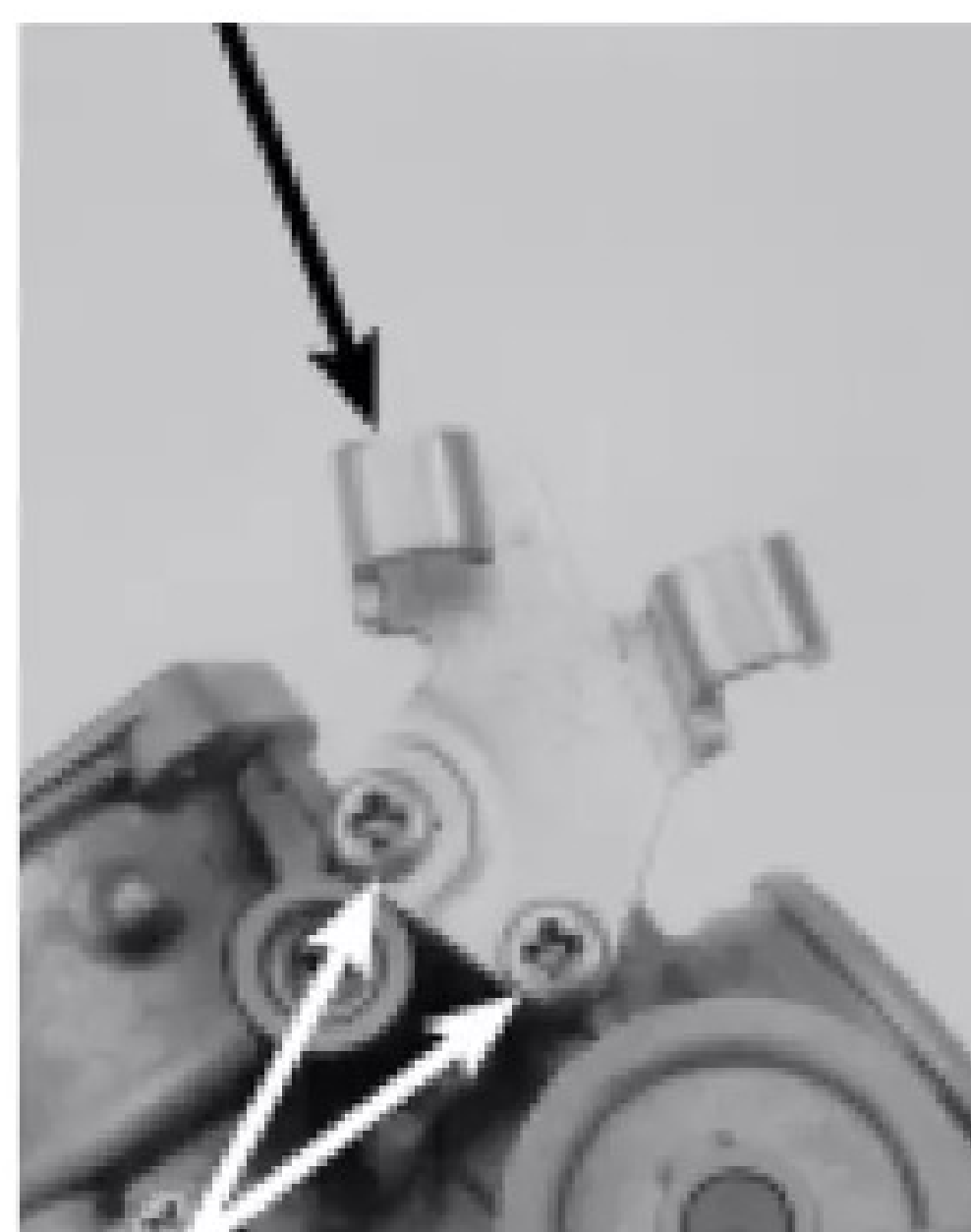

PARAFUSOS

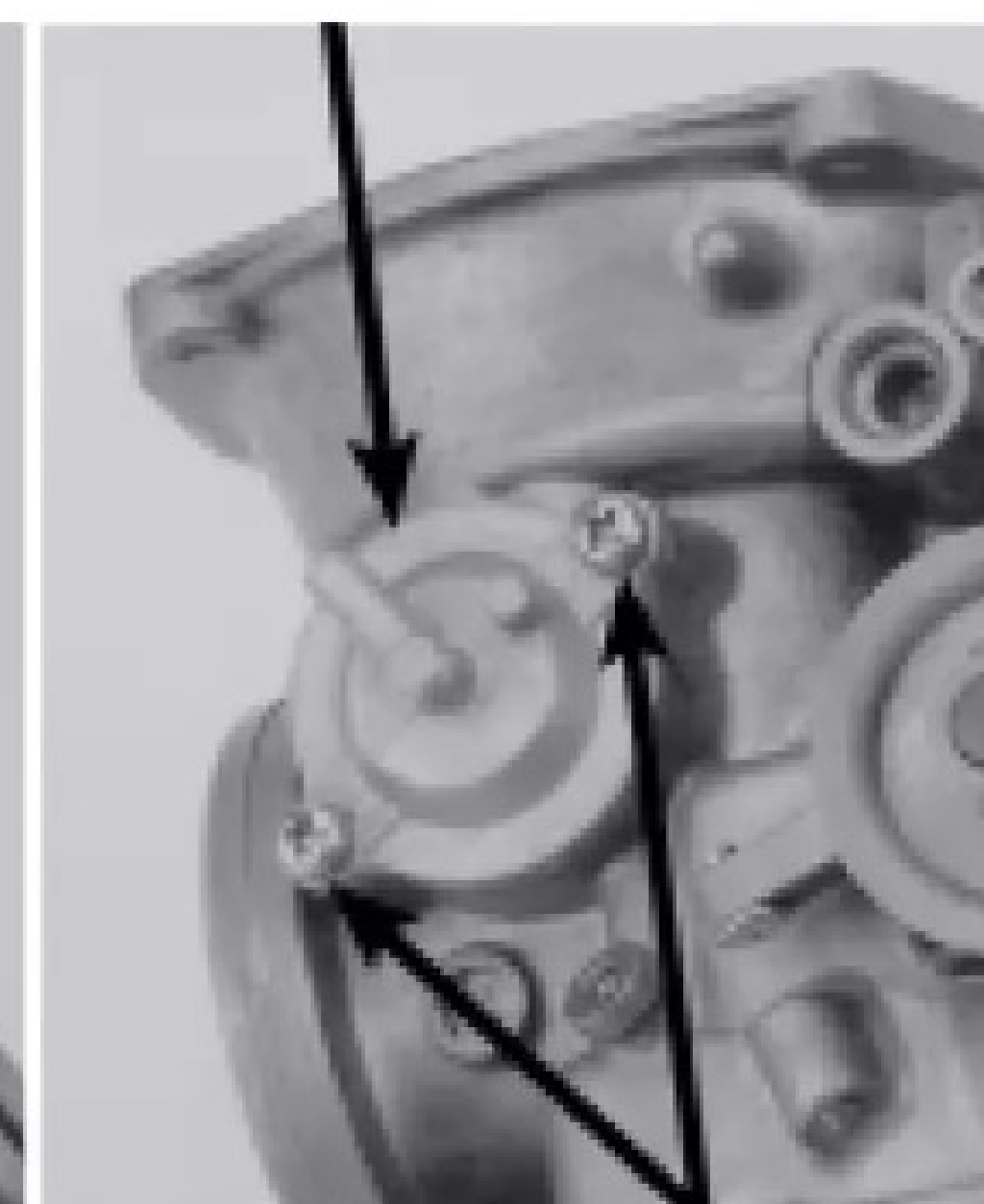

PARAFUSOS

Remova a mola e a válvula de corte de ar/diafragma.

Verifique os seguintes componentes:

- Furos, deterioração ou danos no diafragma.
- Mola deteriorada.
- Desgaste da agulha e diafragma.
- Passagens de ar obstruídas.

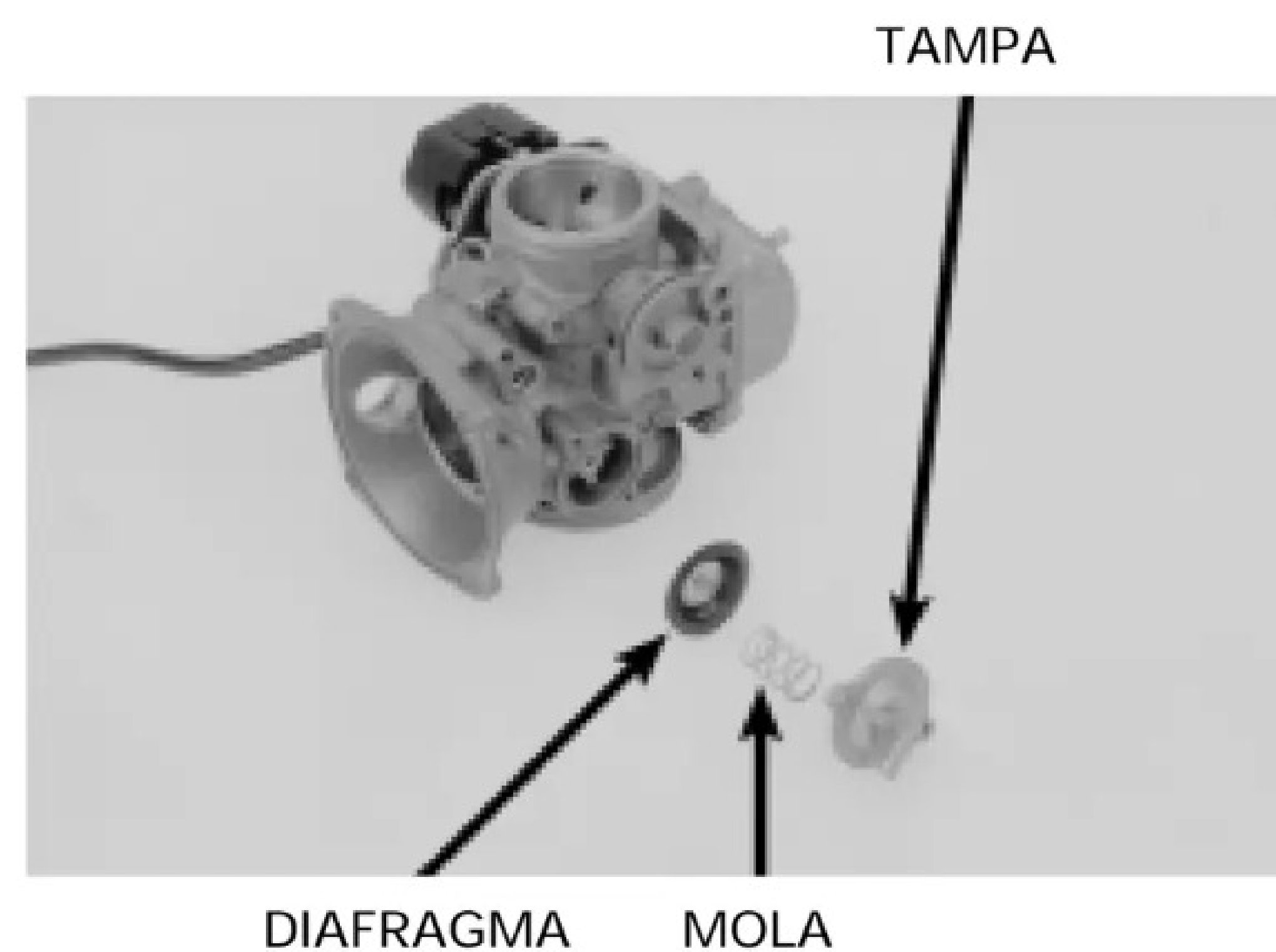

### CUBA DA BÓIA

Remova os quatro parafusos e a cuba da bóia.

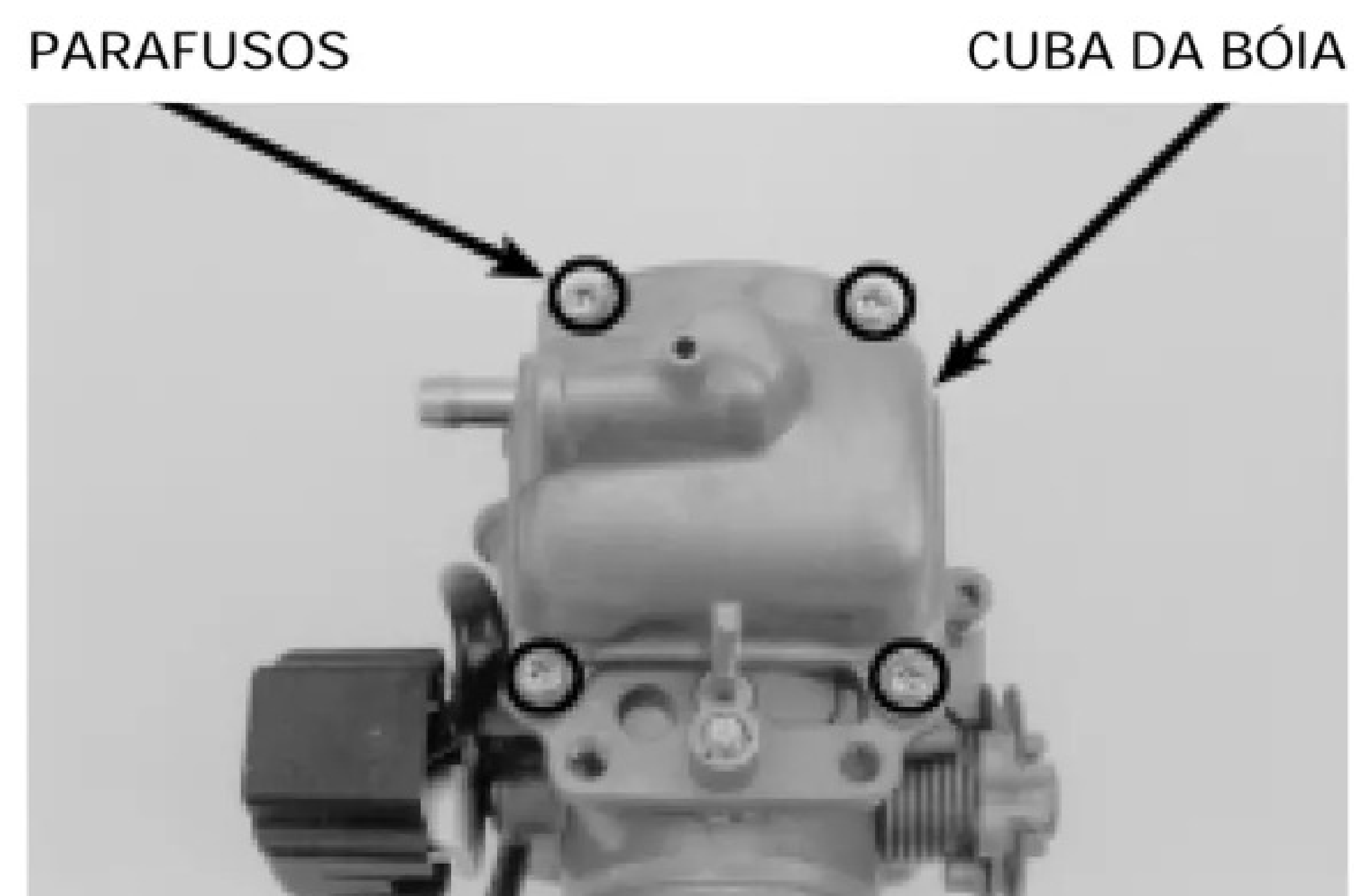

Remova a placa defletora.

### PLACA DEFLETORA

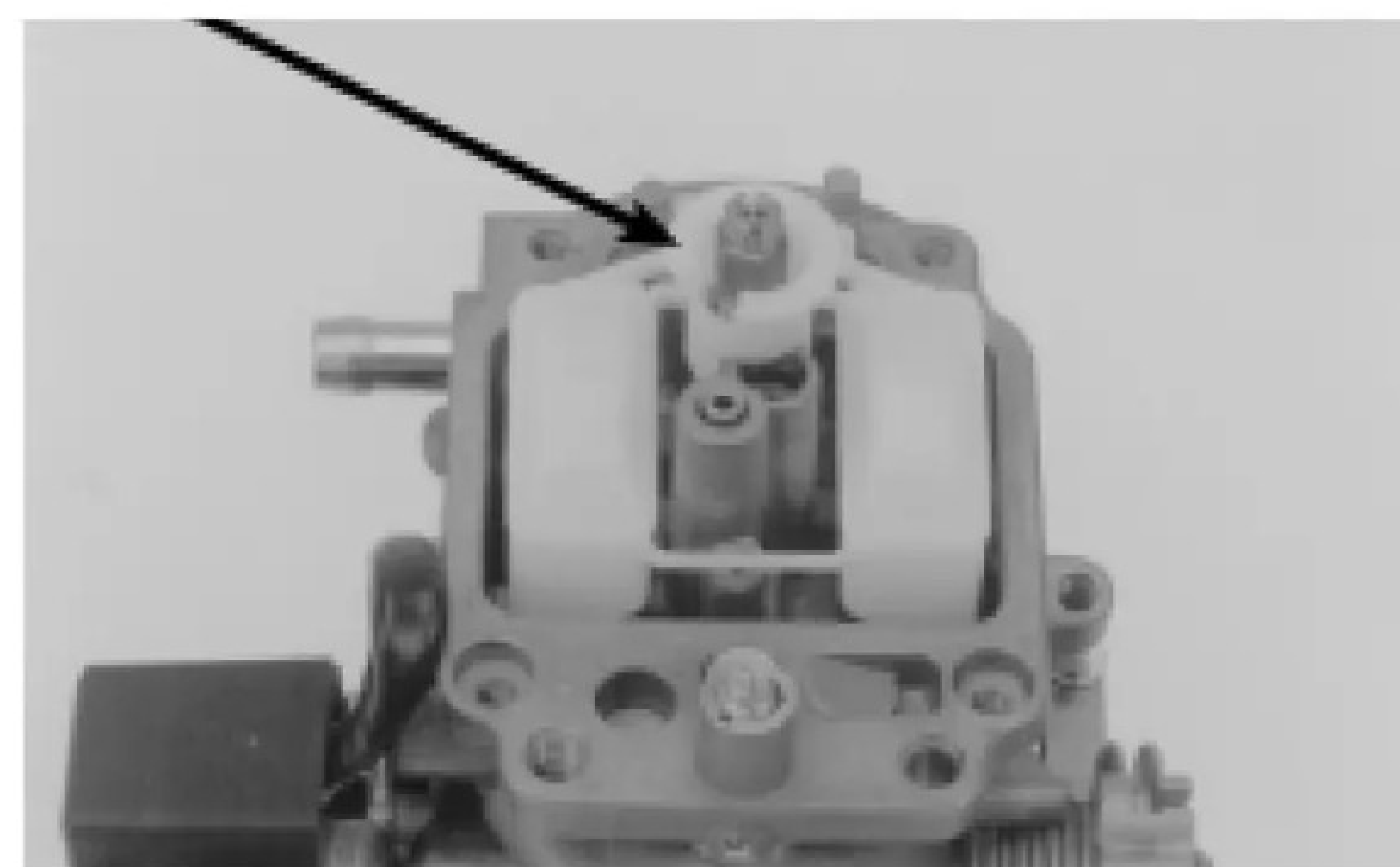

Remova o pino da bóia, a bóia e a válvula.

Verifique a bóia quanto a dano ou presença de combustível.

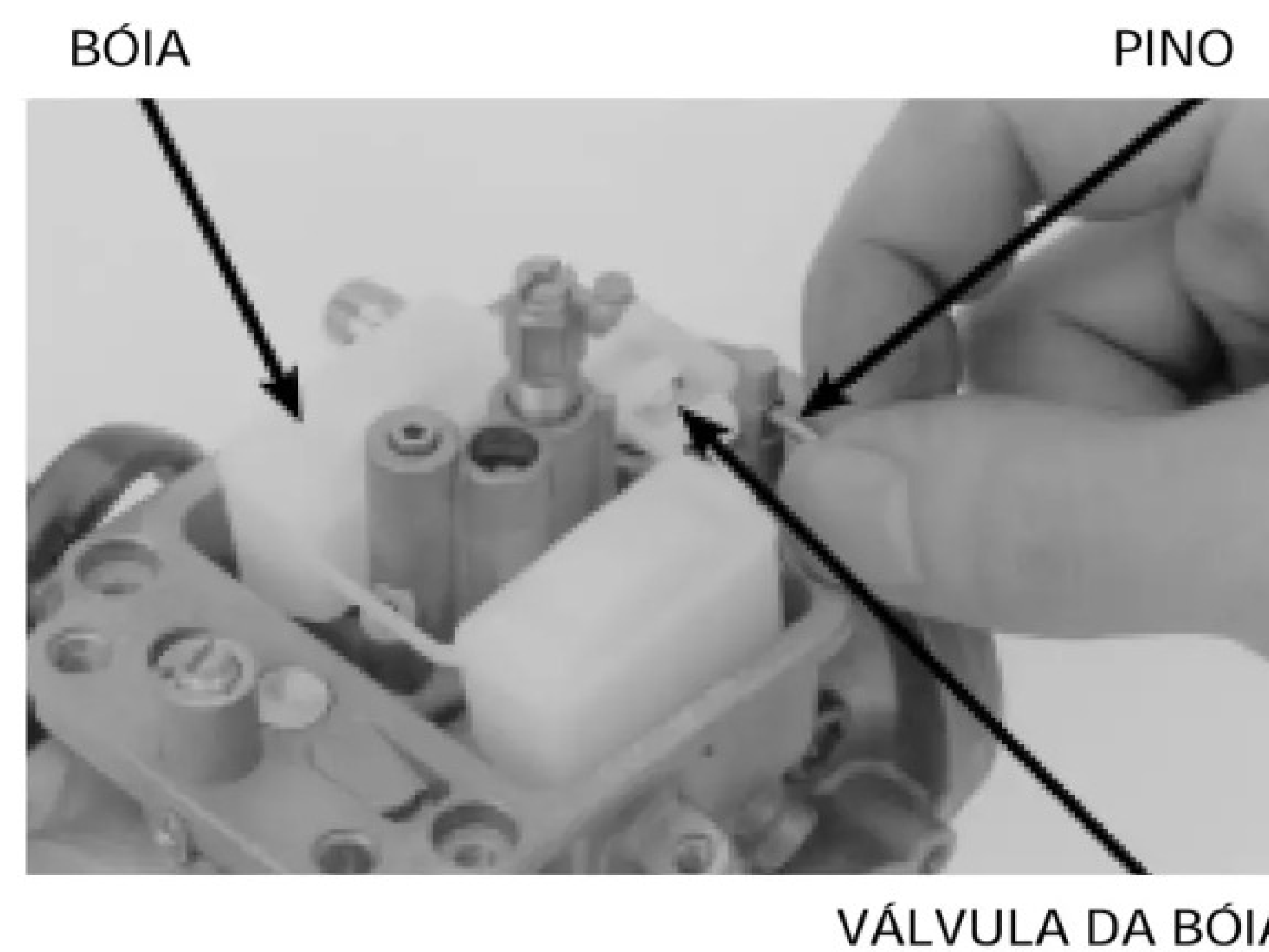

Verifique a válvula da bóia e a sede da válvula quanto a riscos, obstrução ou dano.

Verifique a extremidade da válvula da bóia, onde toca a sede, quanto a desgaste excessivo ou contaminação.

Verifique o funcionamento da válvula da bóia.

Remova o giclê principal, o pulverizador e o giclê de marcha lenta.

**ATENÇÃO**

**Segure os giclês com cuidado. Caso contrário, poderão ser facilmente riscados.**

Gire o parafuso de mistura para dentro e conte cuidadosamente o número de voltas até que assente ligeiramente. Tome nota do número de voltas e use-o como referência ao reinstalar o parafuso de mistura.

**ATENÇÃO**

**O assento do parafuso de mistura poderá ser danificado, se o parafuso for apertado excessivamente.**

Remova o parafuso de mistura, a mola, a arruela e o anel de vedação.

Verifique cada giclê quanto a desgaste ou dano.

Verifique o parafuso de mistura quanto a desgaste ou dano.

Limpe os giclês com solvente de limpeza e aplique ar comprimido.

**LIMPEZA DO CARBURADOR**

Remova as seguintes peças:

- diafragma/pistão de vácuo
- giclê principal, pulverizador, agulha e giclê de marcha lenta
- parafuso de mistura
- válvula de corte de ar

**ATENÇÃO**

**Limpar as passagens de combustível e de ar com um pedaço de arame irá danificar a carcaça do carburador.**

Limpe todas as passagens de combustível e ar da carcaça do carburador com ar comprimido.

VÁLVULA DA BÓIA

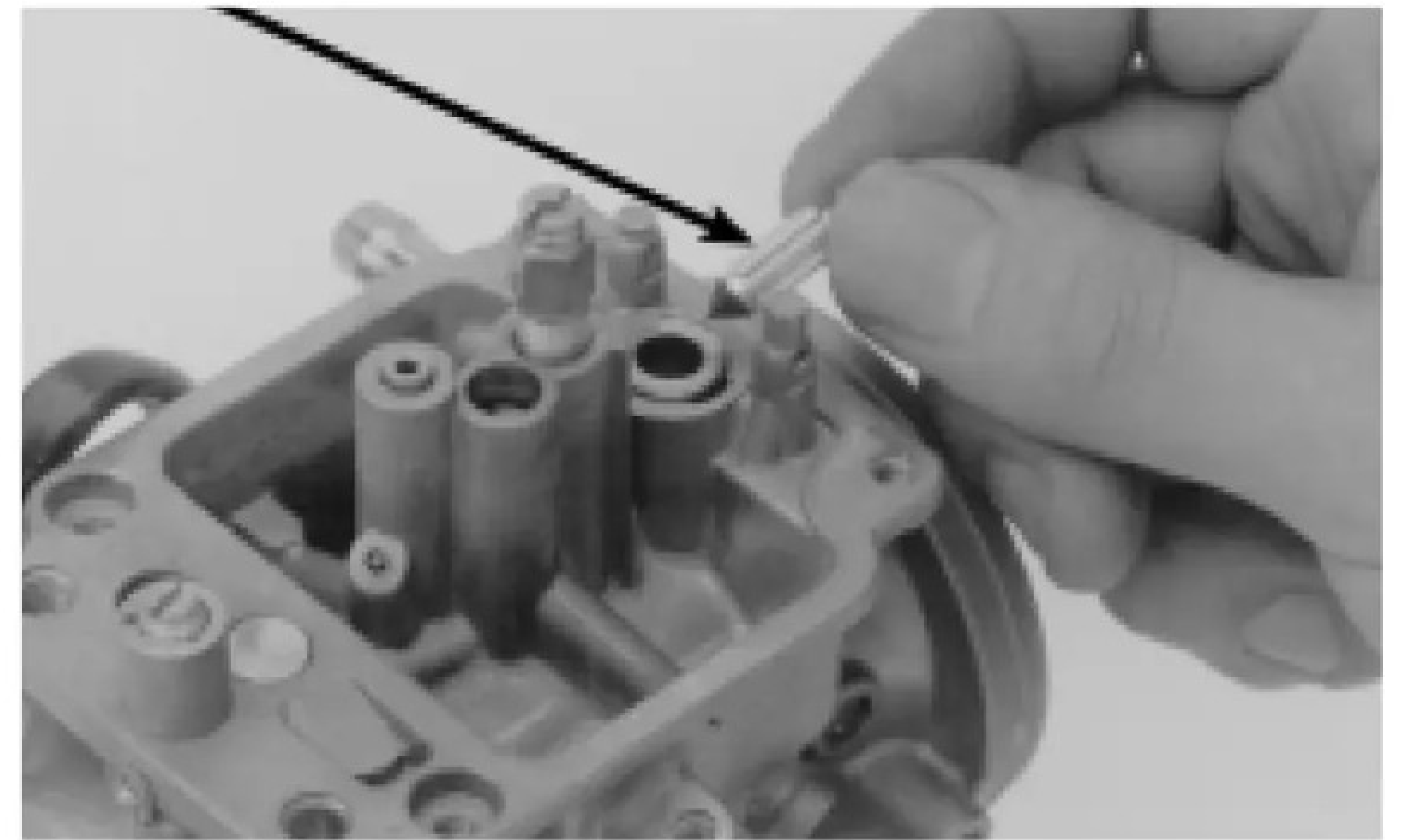

GICLÊ PRINCIPAL

PULVERIZADOR

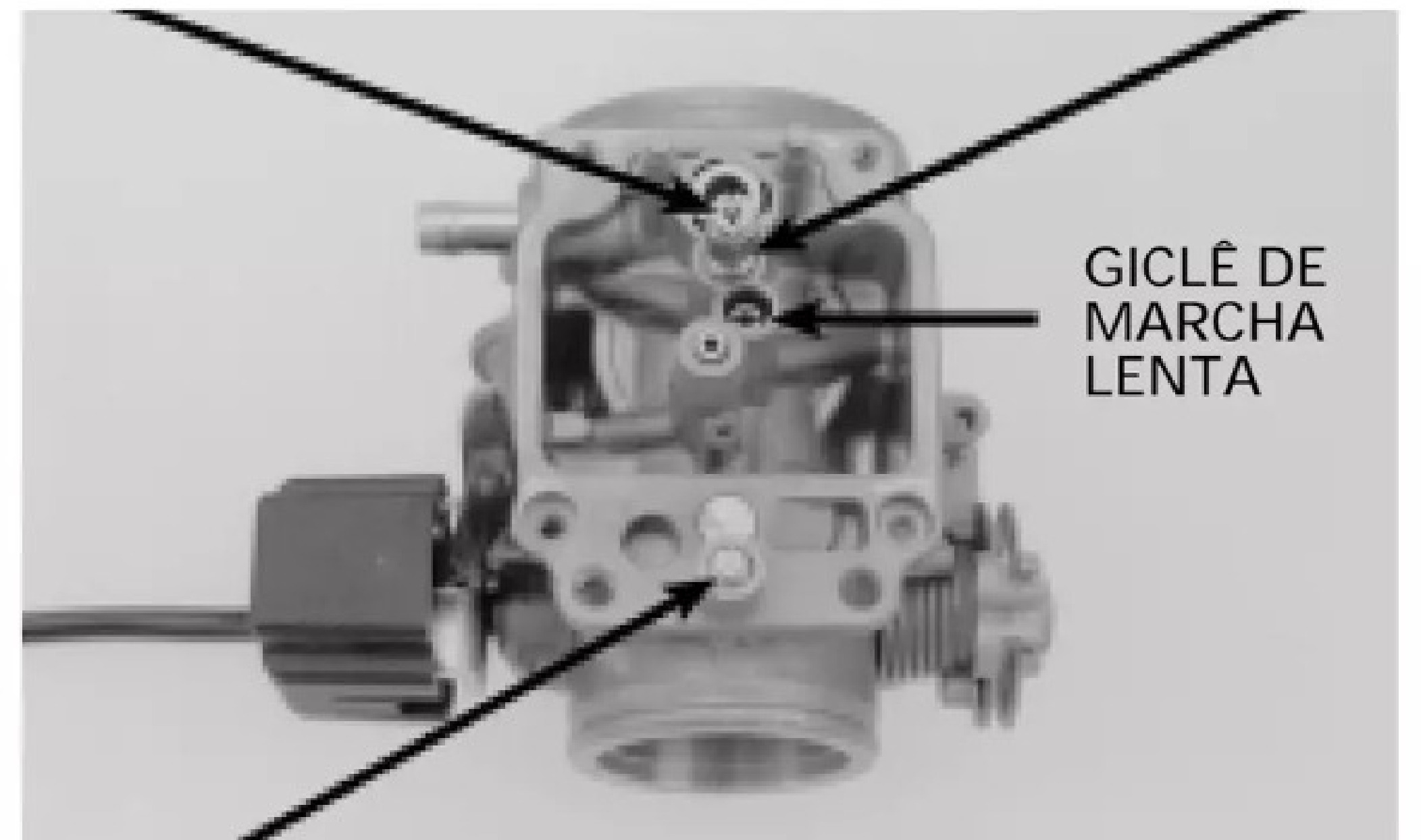

GICLÊ DE MARCHA LENTA

PARAFUSO DE MISTURA

PULVERIZADOR

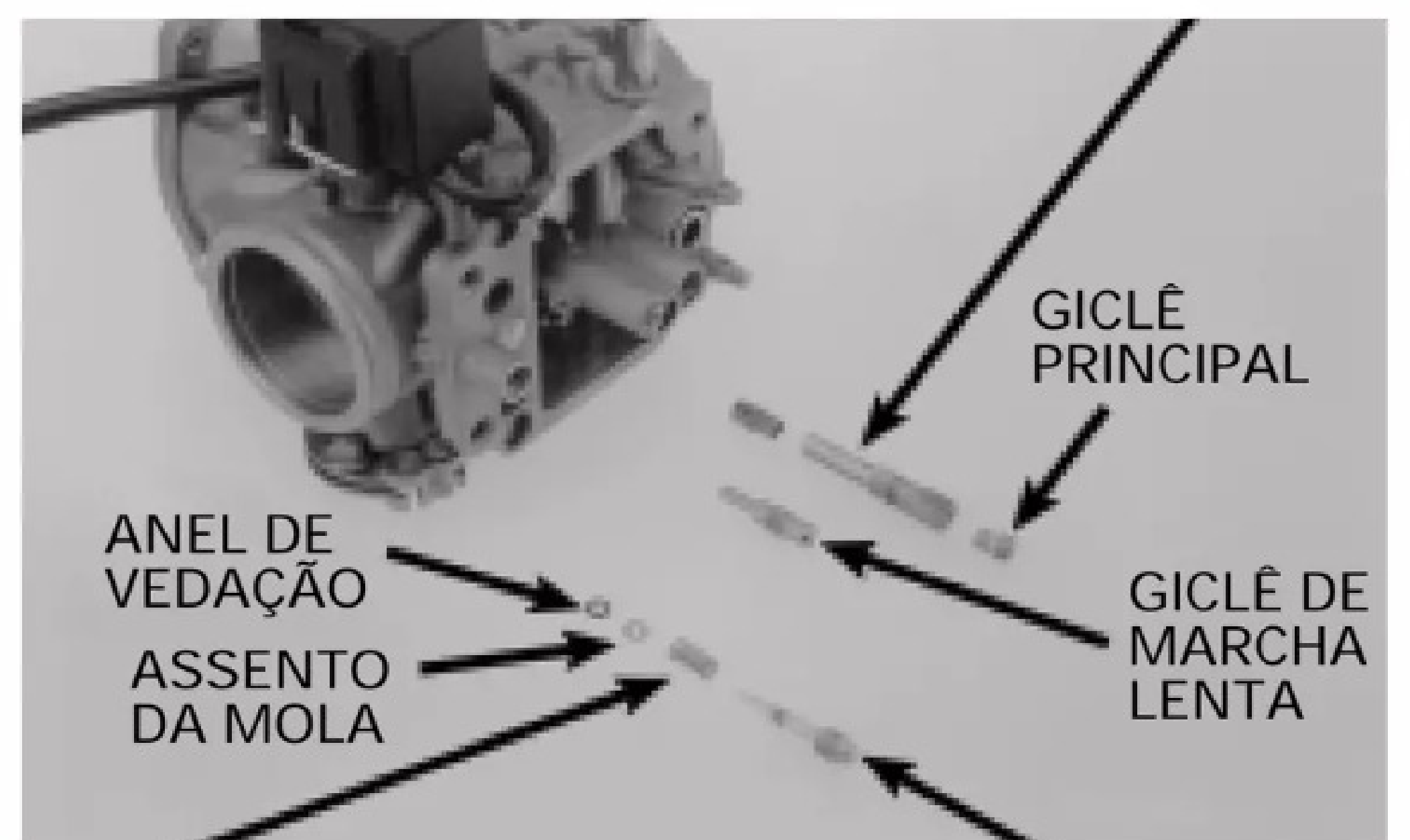

ANEL DE VEDAÇÃO  
ASSENTO DA MOLA

GICLÊ PRINCIPAL

GICLÊ DE MARCHA LENTA

MOLA

PARAFUSO DE MISTURA

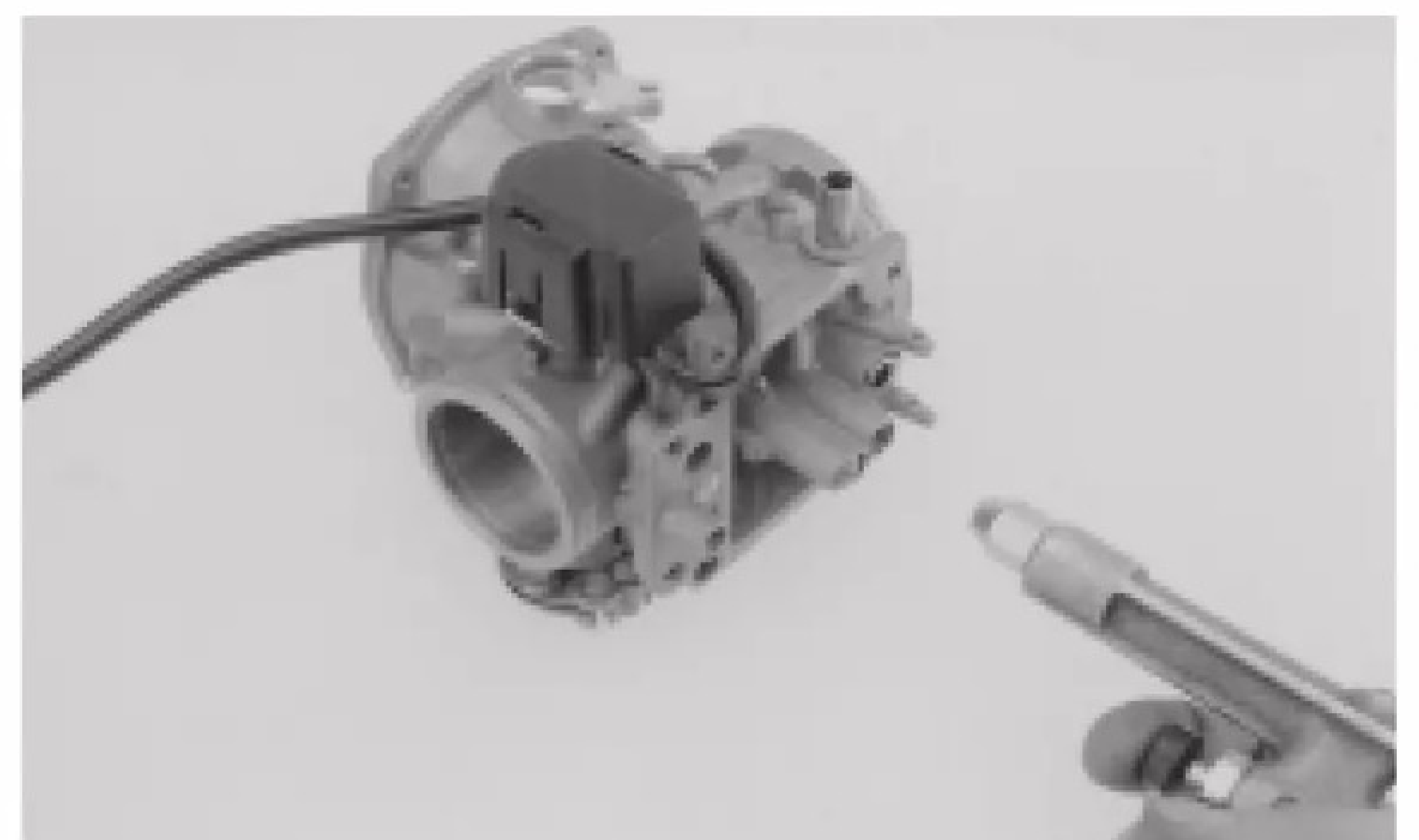

## MONTAGEM DO CARBURADOR

### ⚠ CUIDADO

Não remova o sensor do acelerador da carcaça do carburador.

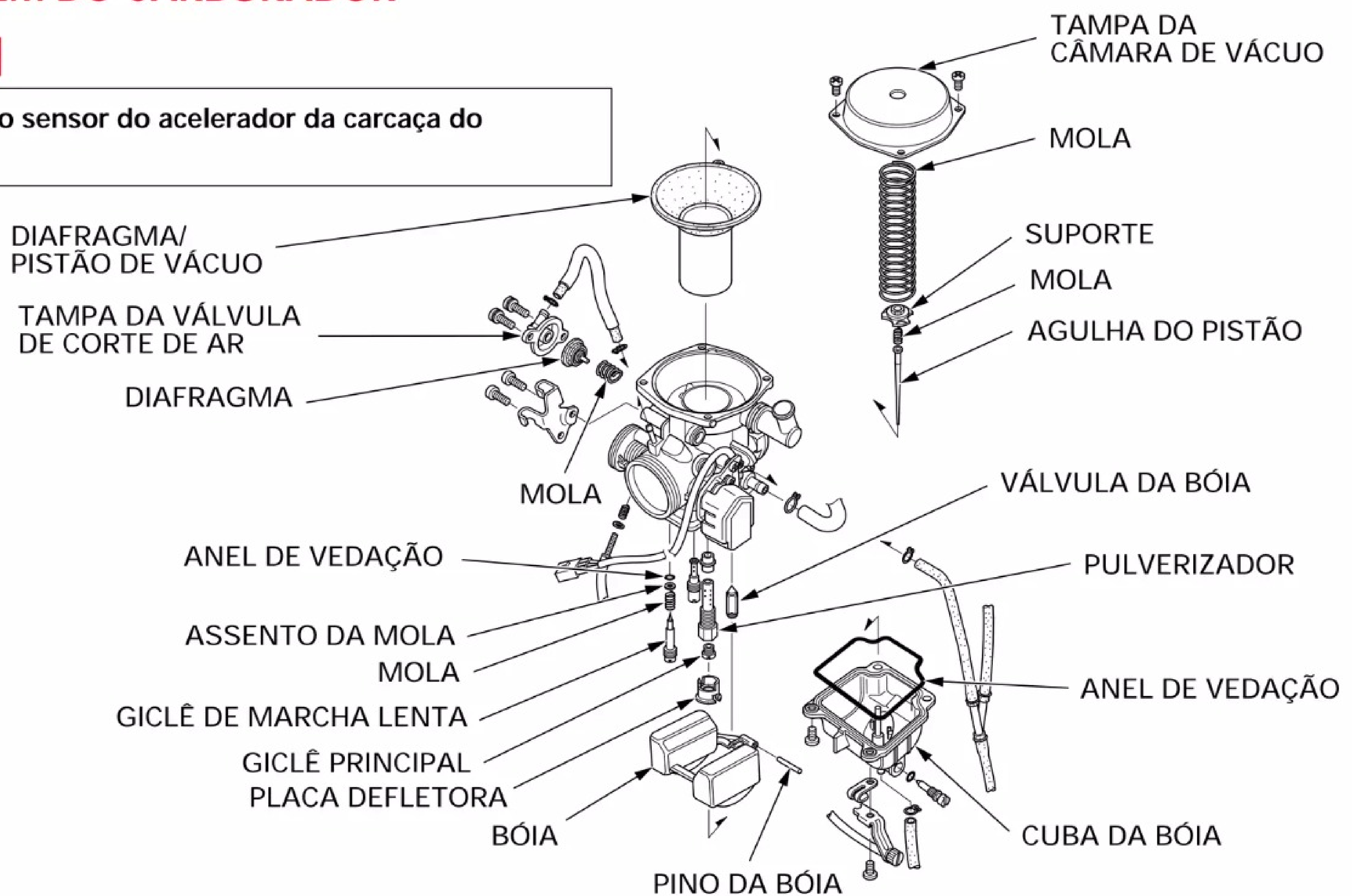

### CUBA DA BÓIA

Instale o parafuso de mistura e retorne-o para sua posição original, anotada anteriormente durante a remoção.

Efetue o ajuste do parafuso de mistura, se um parafuso novo for instalado (pág. 5-17).

### ATENÇÃO

O assento do parafuso de mistura poderá ser danificado, se o parafuso for apertado excessivamente.

Instale a agulha do pistão, o pulverizador, o giclê principal e o giclê de marcha lenta.

### ATENÇÃO

Segure os giclês com cuidado. Caso contrário, eles poderão ser facilmente riscados.

Suspenda a válvula da bóia no lábio do braço da bóia.

Instale a válvula da bóia, a bóia e o pino.

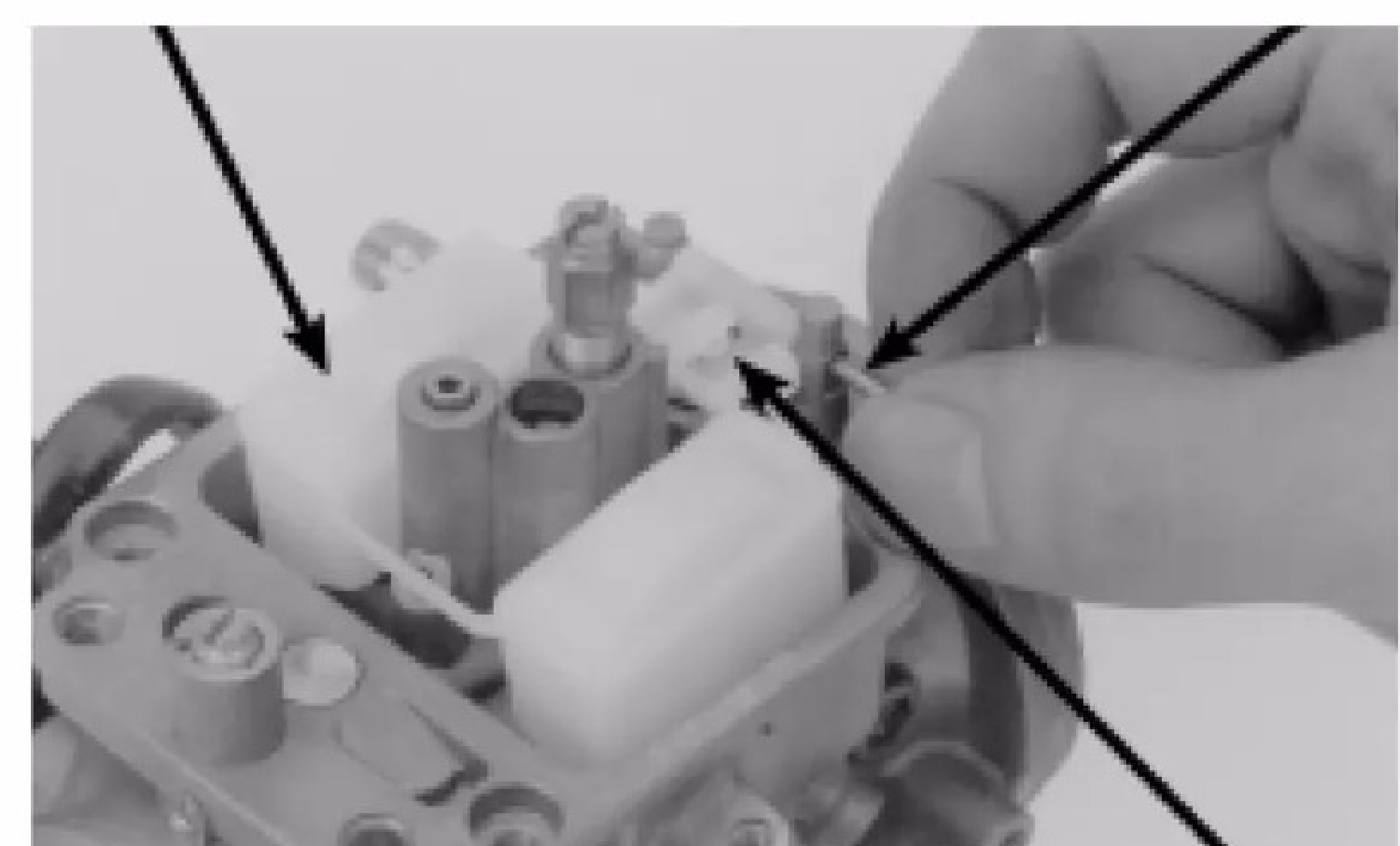
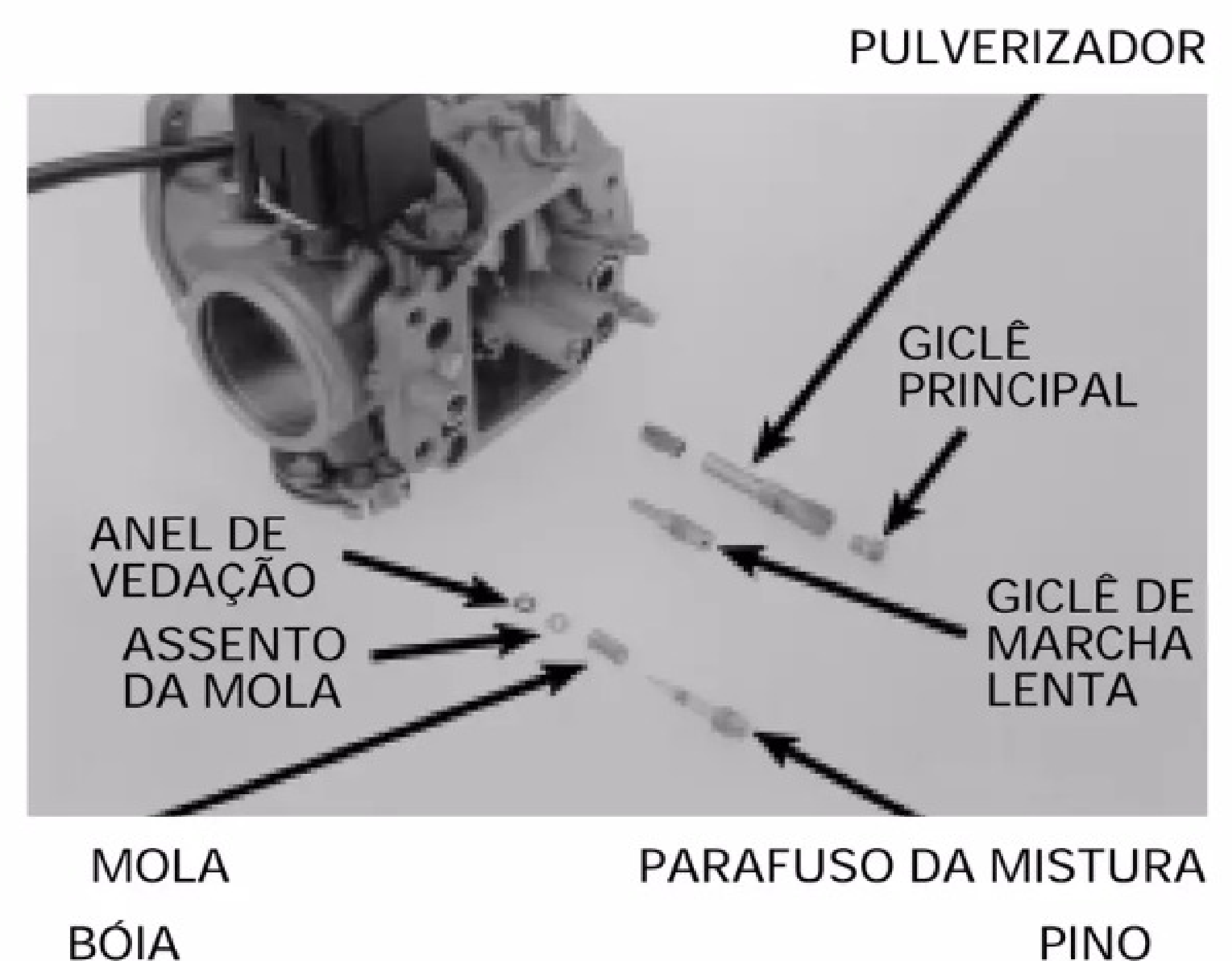

Instale a placa defletora.

PLACA DEFLETORA

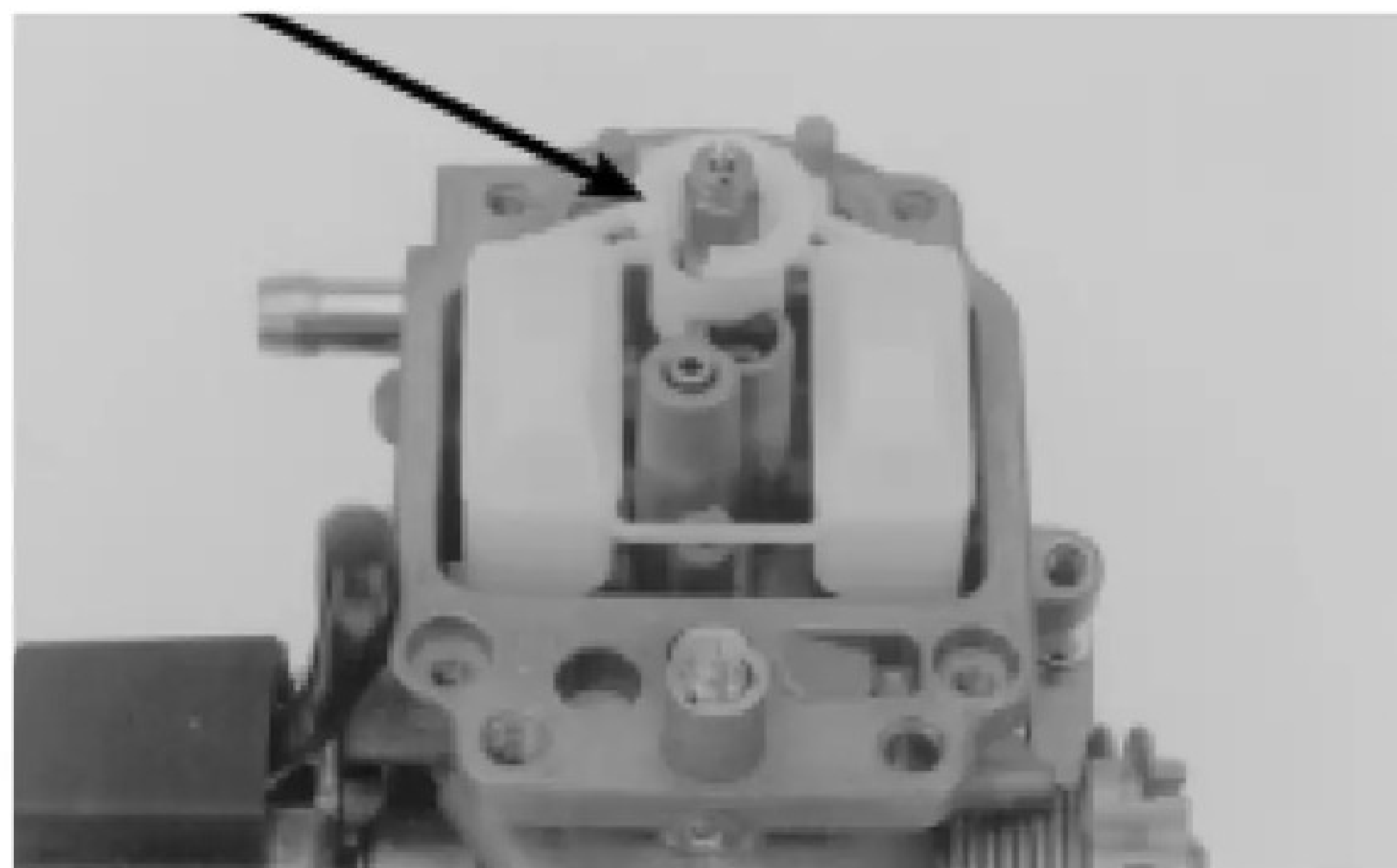

**VERIFICAÇÃO DO NÍVEL DA BÓIA**

**NOTA**

Instale o medidor do nível da bóia, que é perpendicular à face da cuba, no ponto mais alto da bóia.

Com a válvula da bóia assentada e o braço da bóia tocando levemente a válvula, meça o nível com a ferramenta especial.

**FERRAMENTA ESPECIAL:**

**Medidor do nível da bóia**

**07401-0010000**

A bóia não pode ser ajustada.

Substitua o conjunto da bóia, se o nível estiver fora da especificação.

Instale um anel de vedação novo na ranhura da cuba da bóia.

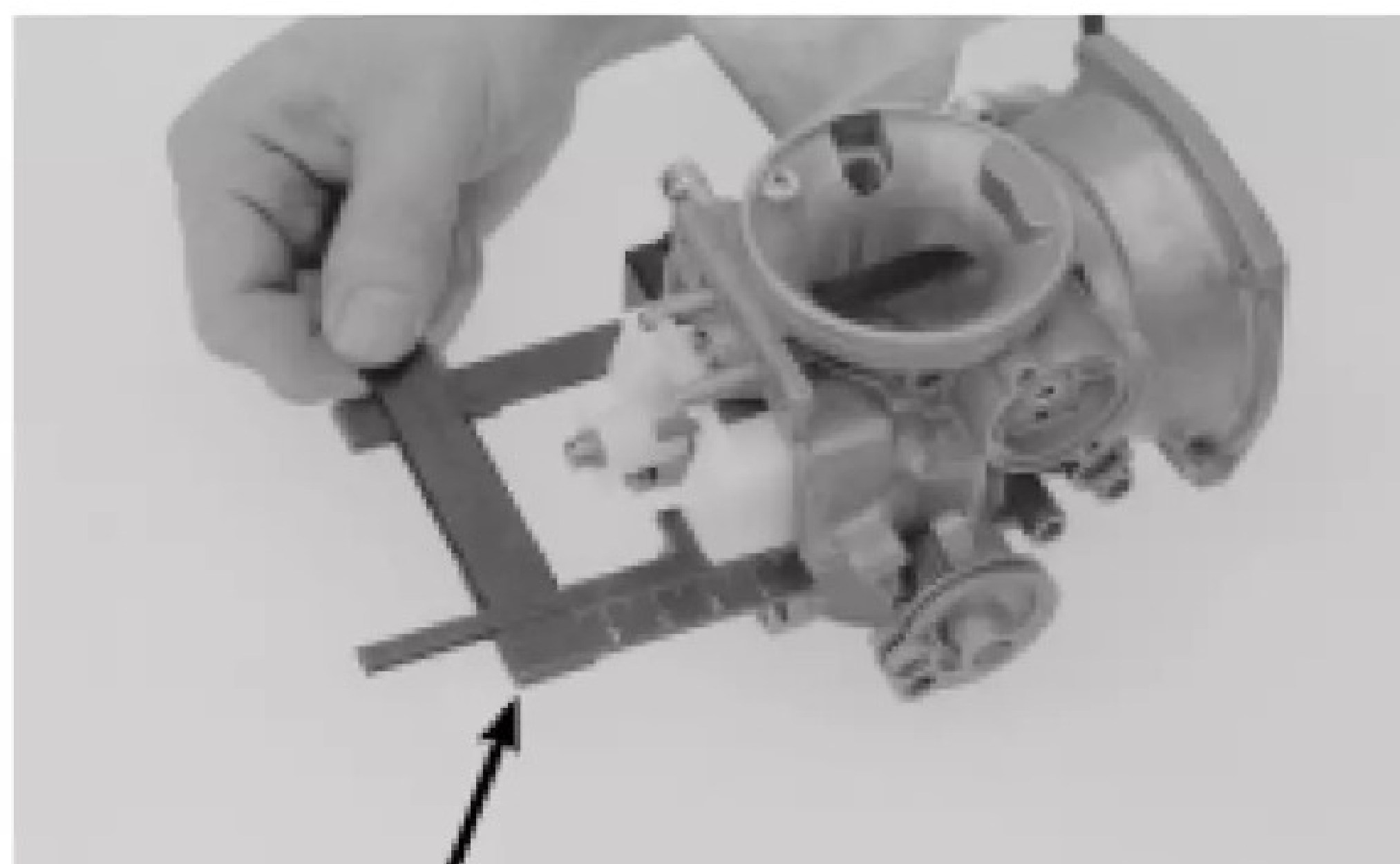

MEDIDOR DO NÍVEL DA BÓIA

CUBA DA BÓIA

ANEL DE VEDAÇÃO

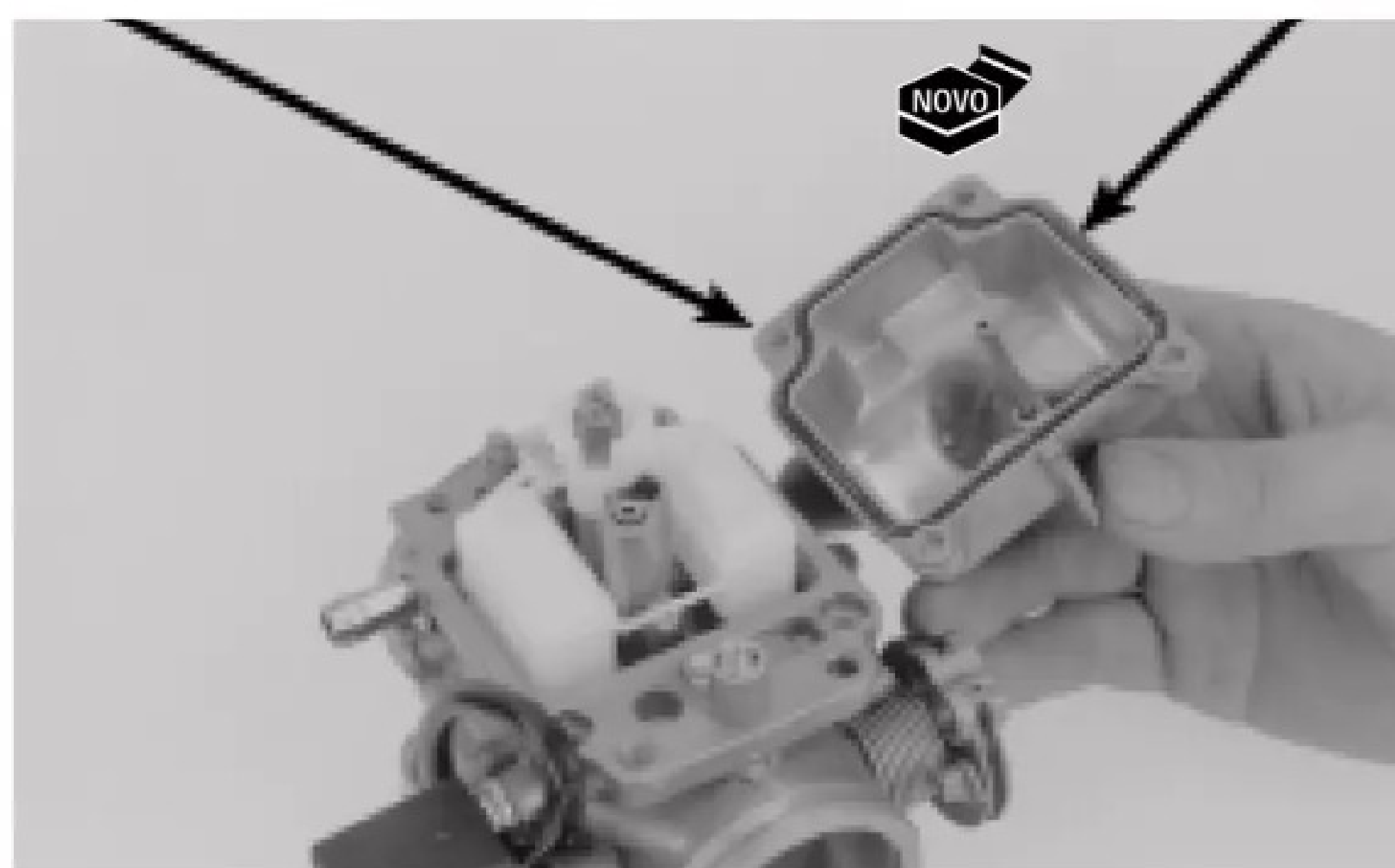

Instale a cuba da bóia e aperte os quatro parafusos.

PARAFUSOS

CUBA DA BÓIA

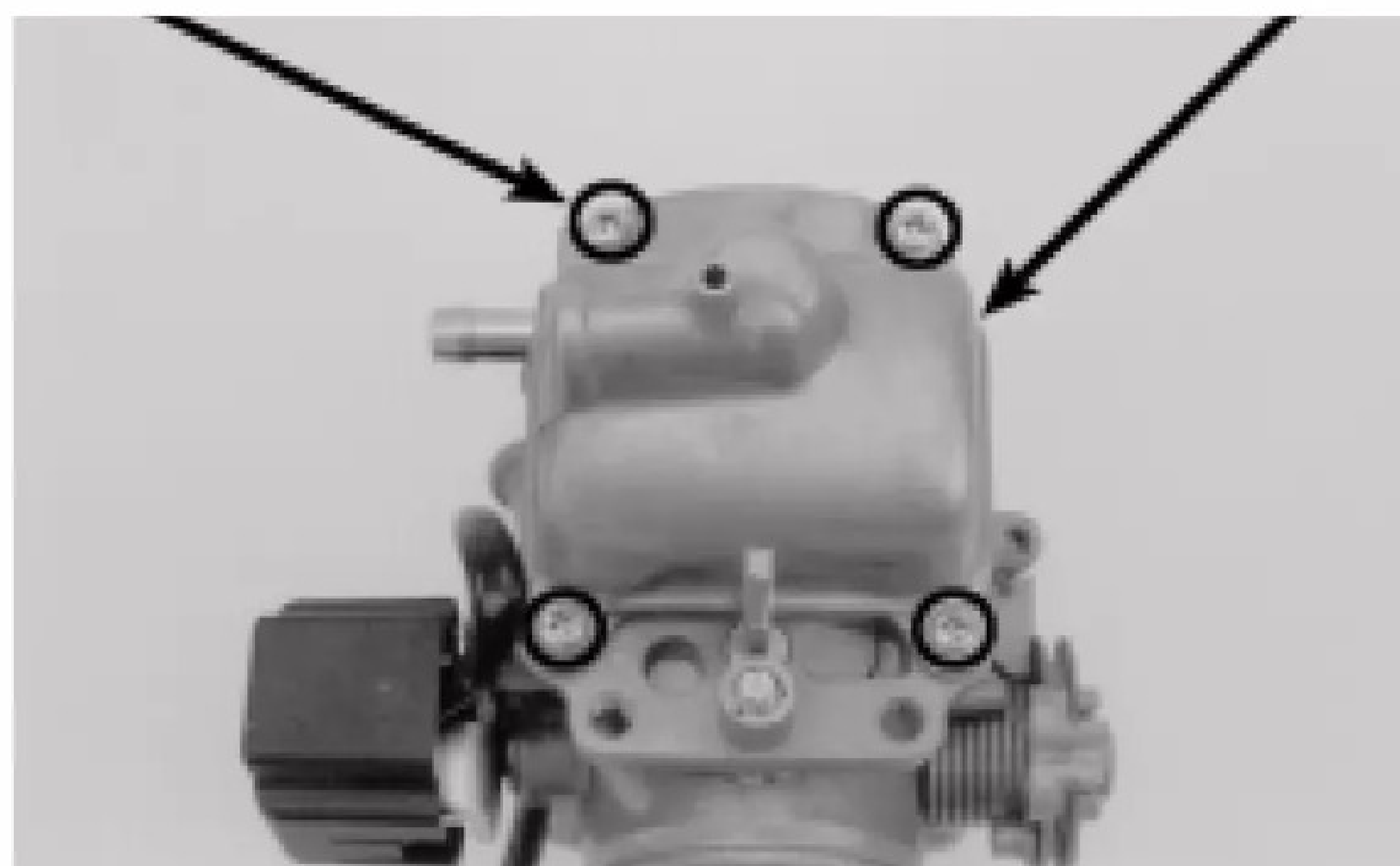

**VÁLVULA DE CORTE DE AR**

Instale o diafragma e a mola. Instale a tampa da válvula, tomando cuidado para não prender o diafragma.

Coloque a presilha na posição mostrada e aperte os dois parafusos de fixação.

**JUNÇÃO DO TUBO DO FILTRO DE AR SECUNDÁRIO**

**⚠ CUIDADO**

Não remova a junção do filtro de ar secundário, a menos que haja necessidade de substituição.

Instale o anel de vedação novo na junção do tubo do filtro de ar secundário.

Instale o suporte na junção.

Instale a junção no carburador e aperte firmemente o parafuso.

**CÂMARA DE VÁCUO**

Instale a agulha no pistão de vácuo.

Instale a mola no suporte da agulha e o suporte no pistão de vácuo.

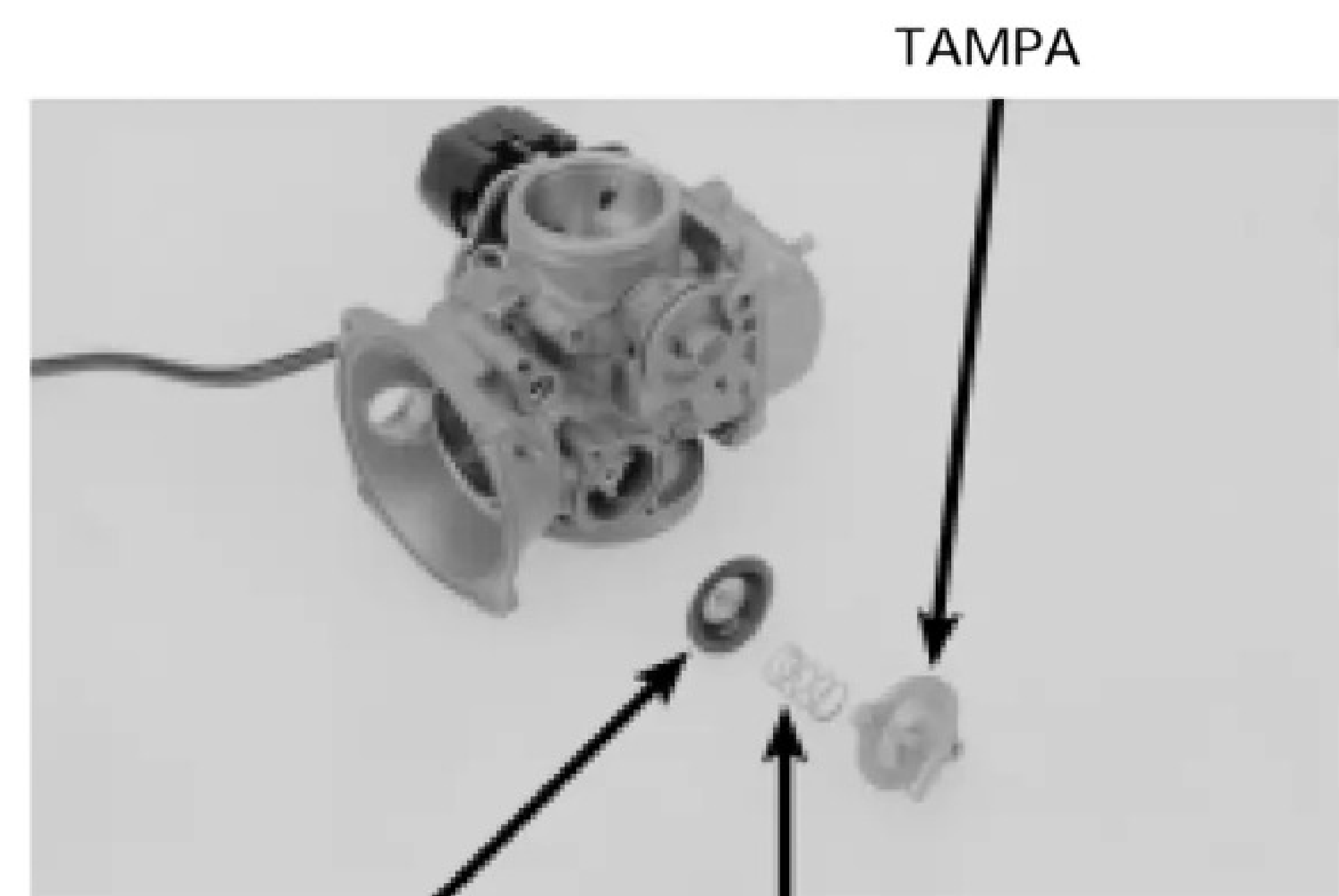

DIAFRAGMA MOLA  
TAMPA PRESILHA

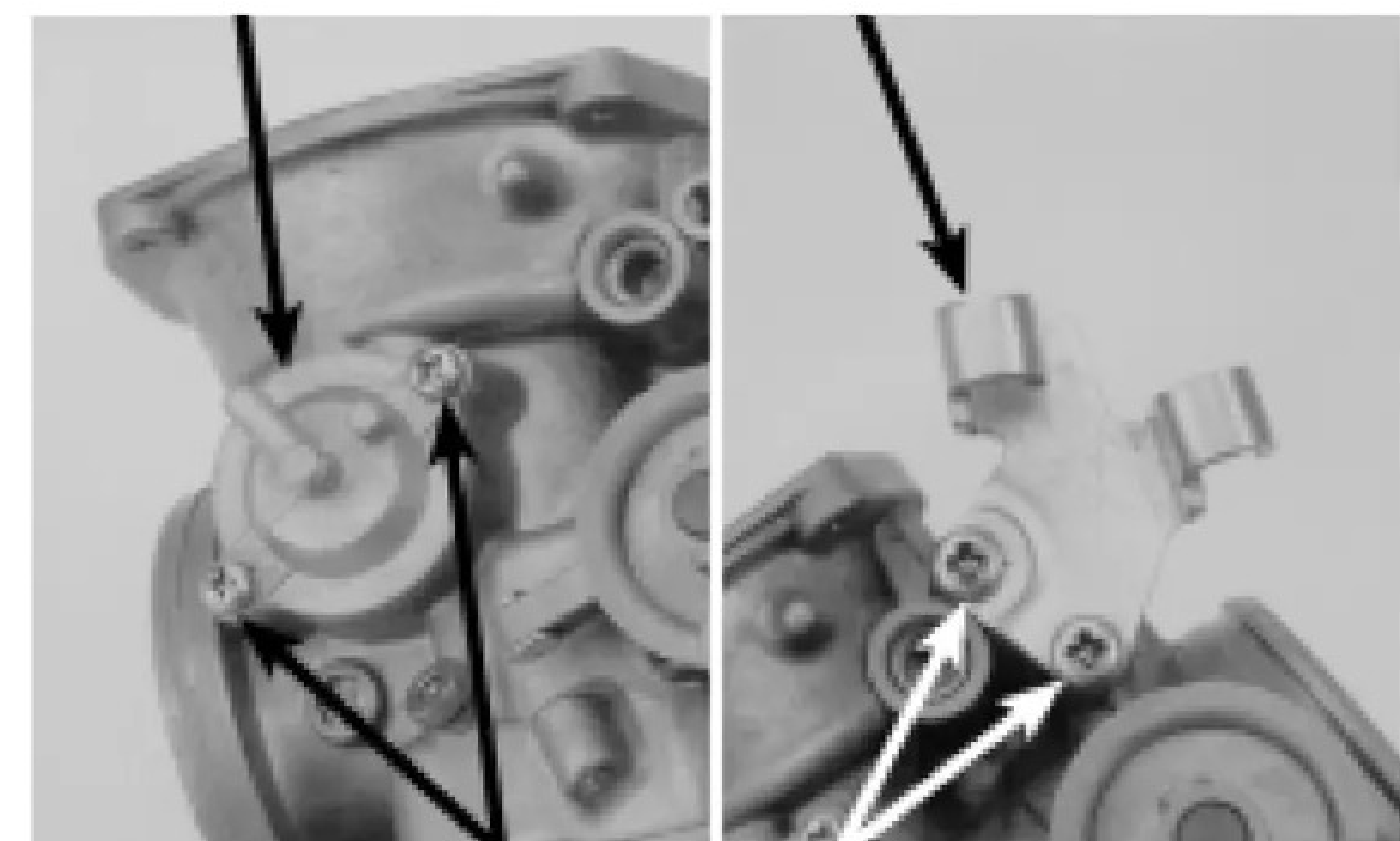

PARAFUSOS PARAFUSOS

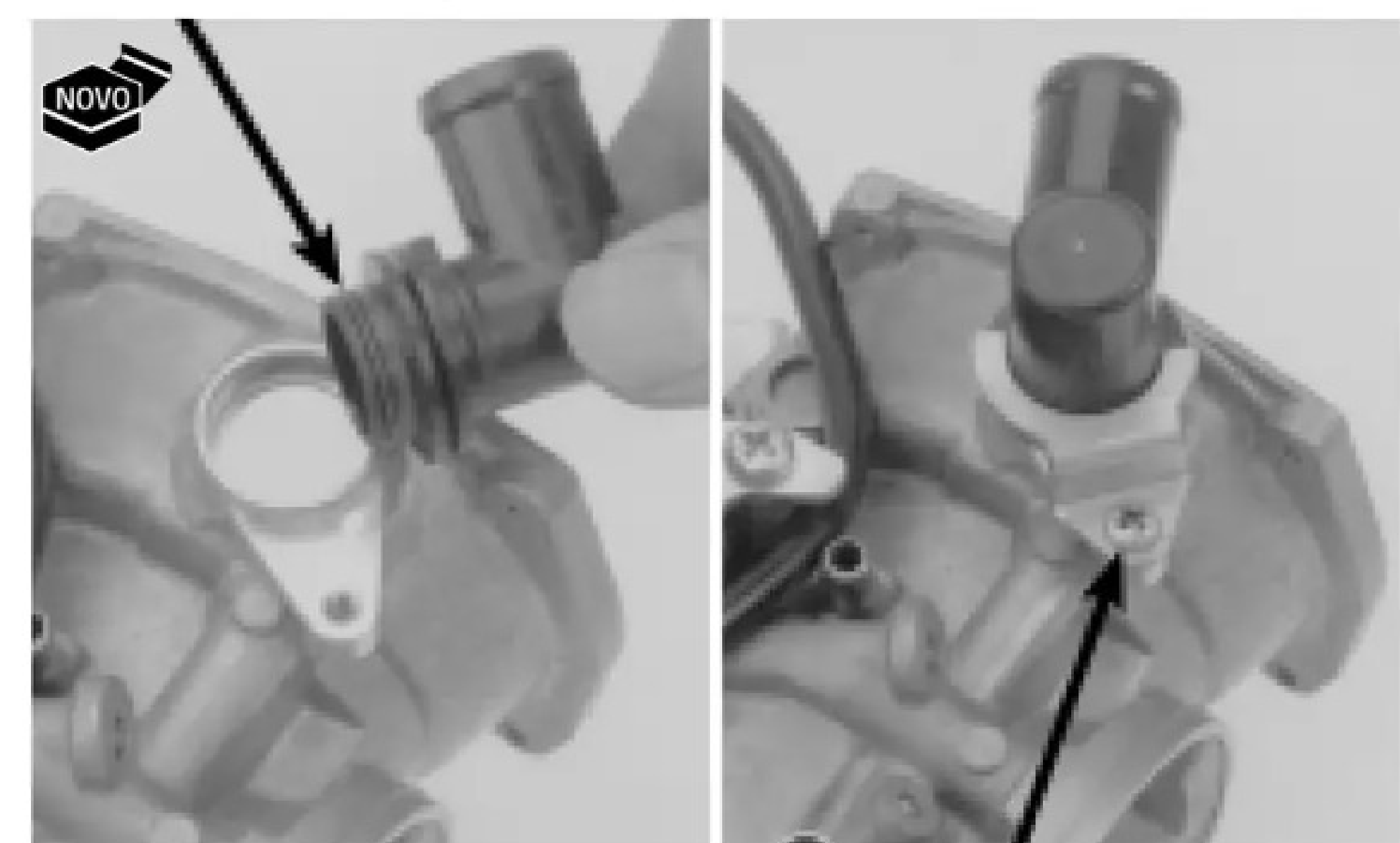
**ANEL DE VEDAÇÃO**

PARAFUSO/JUNÇÃO  
DIAFRAGMA/PISTÃO DE VÁCUO

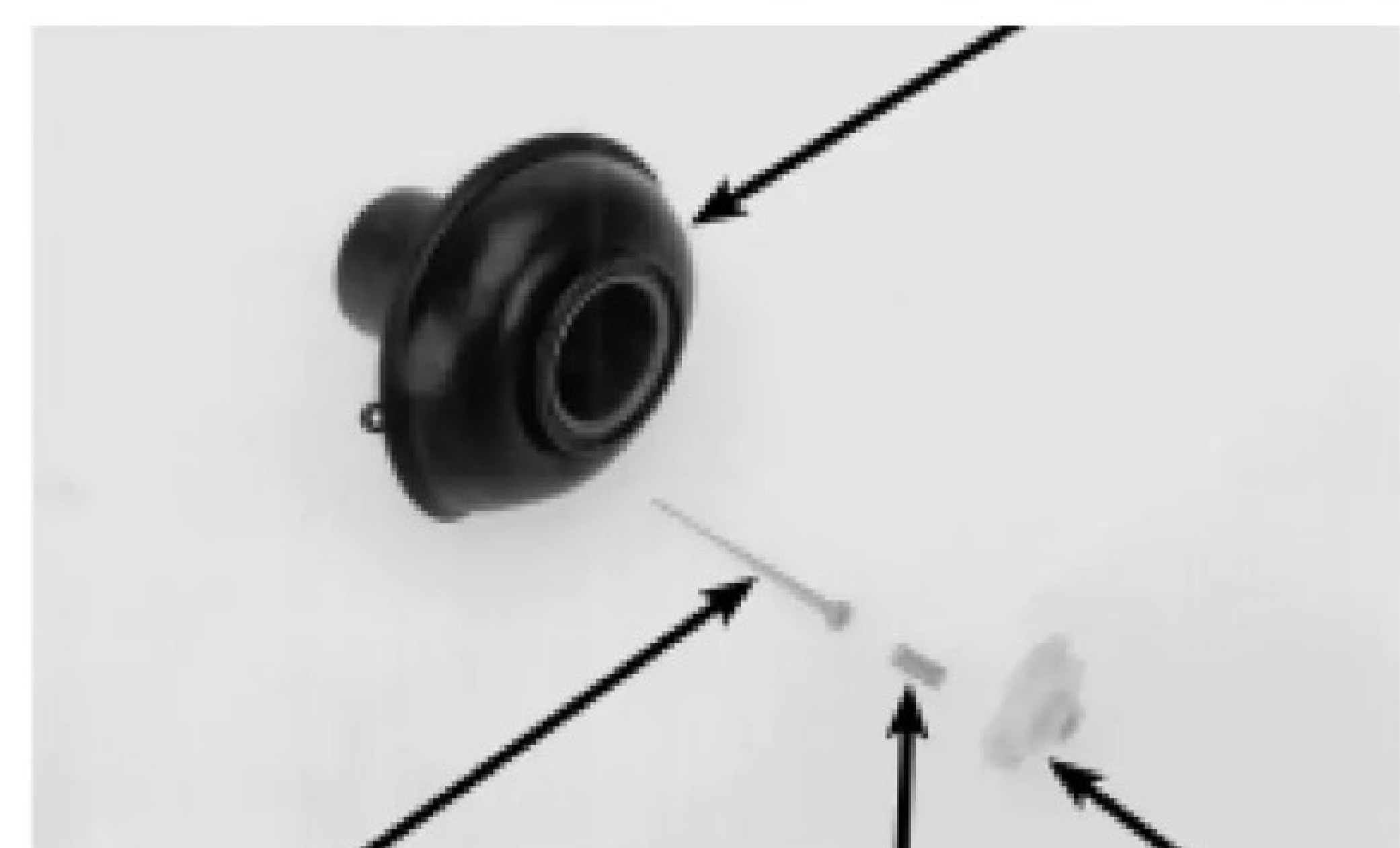

AGULHA DO PISTÃO MOLA SUPORTE

Pressione e gire o suporte de agulha do pistão de vácuo no sentido horário até ouvir um ruído (click), indicando que o anel de vedação está assentado na ranhura do pistão.

SUPORE

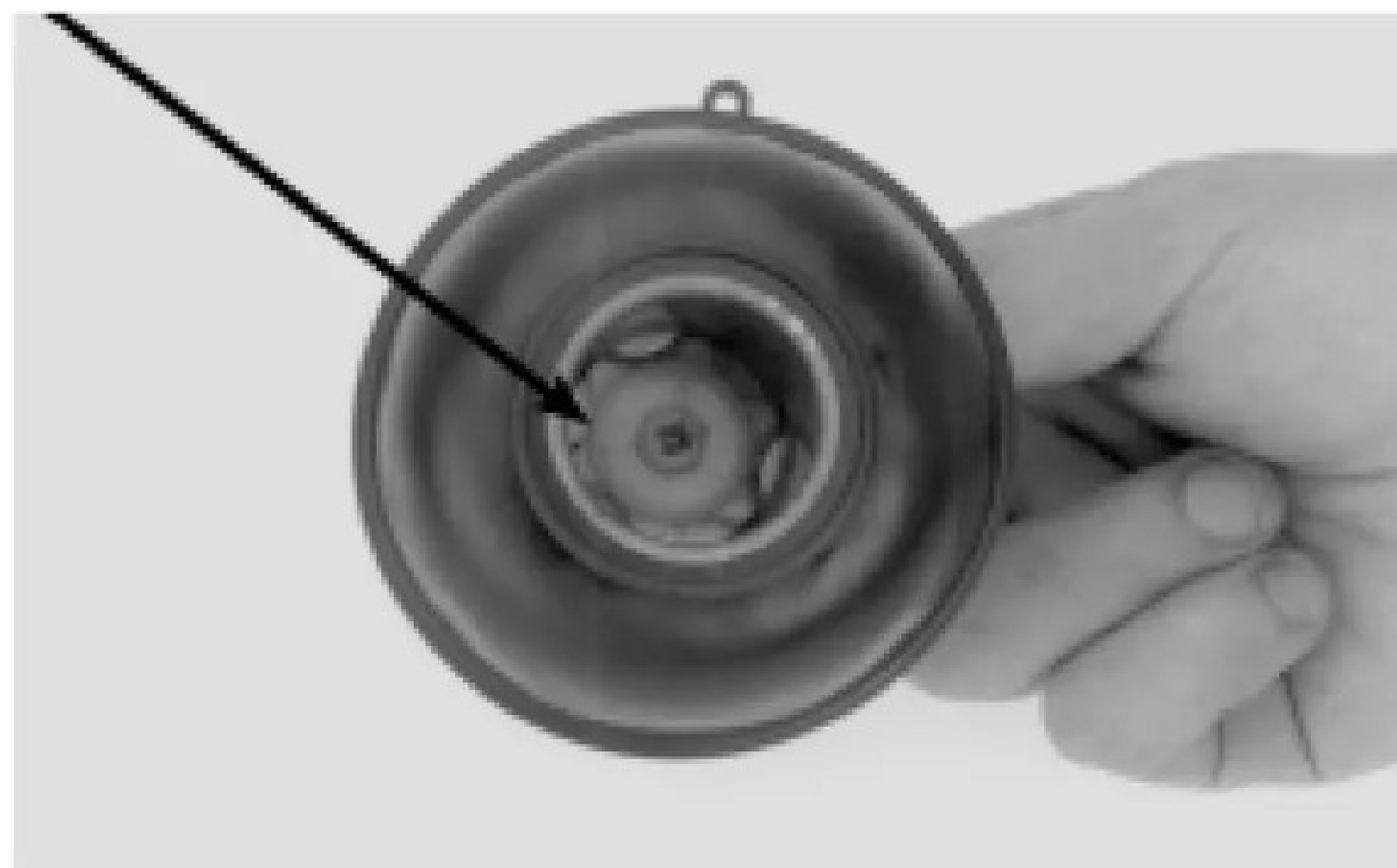

Instale o diafragma/pistão de vácuo na carcaça do carburador.

Levante a parte inferior do pistão com o dedo, a fim de posicionar o ressalto do diafragma na ranhura da carcaça do carburador e instale a mola e a tampa da câmara de vácuo.

**ATENÇÃO**

Cuidado para não prender o diafragma sob a tampa da câmara.

DIAFRAGMA/PISTÃO DE VÁCUO

MOLA

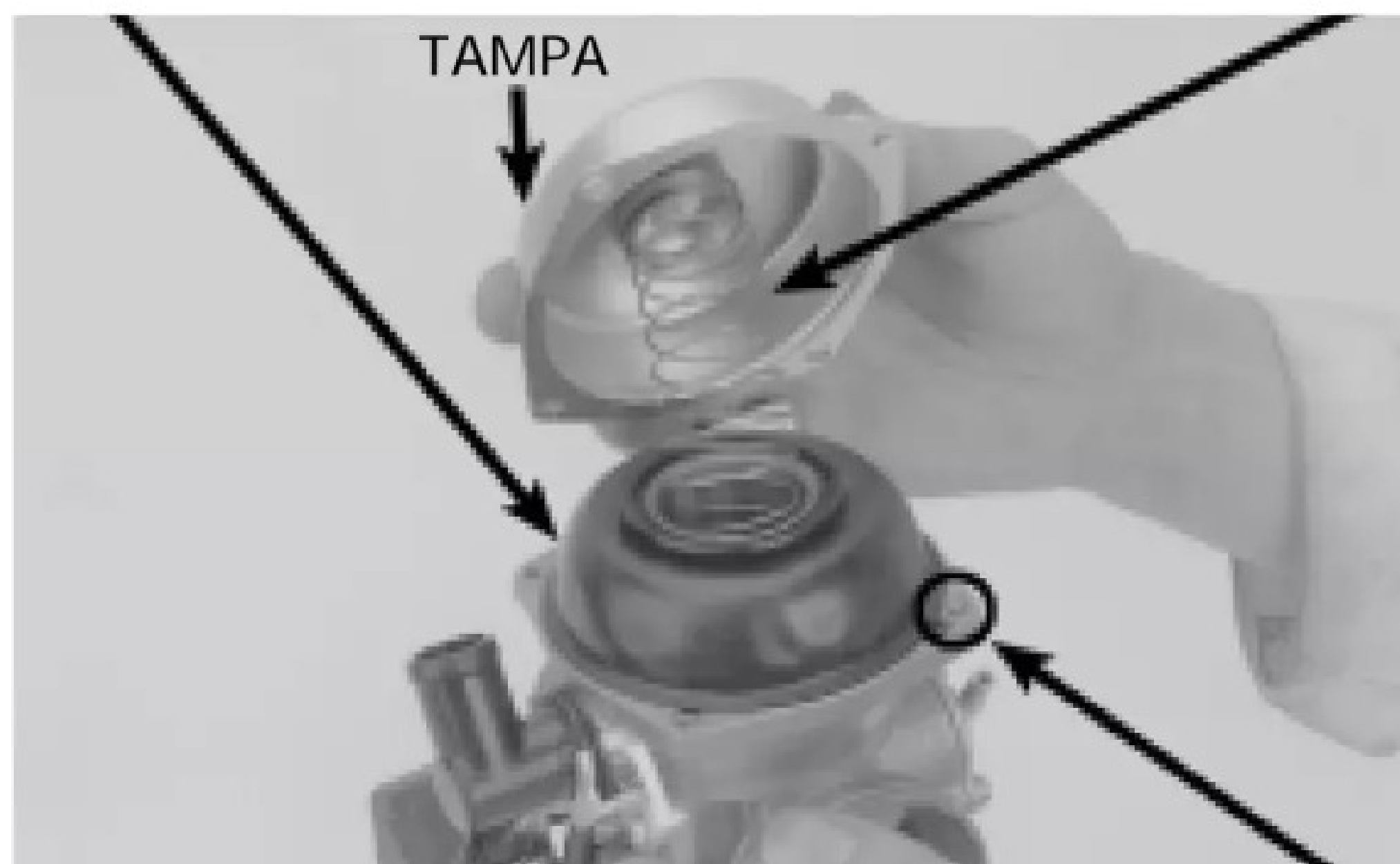

ENCAIXE

Instale e aperte firmemente os quatro parafusos.

PARAFUSOS

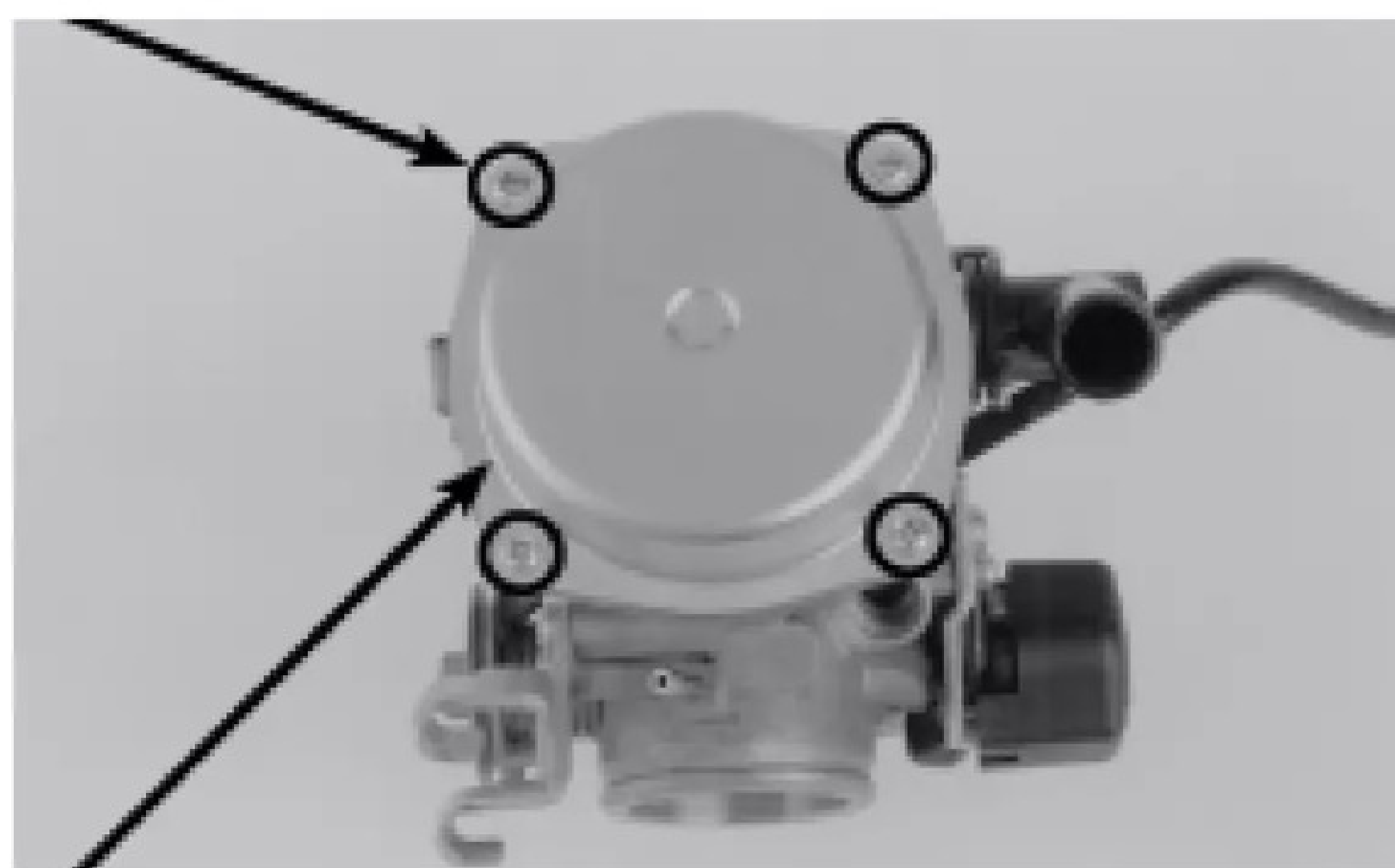

TAMPA

Instale o cabo do parafuso de controle do acelerador, a mola e o assento da mola.

Aperte o parafuso do suporte do botão de controle do acelerador.

Acople o tubo da válvula de corte de ar.

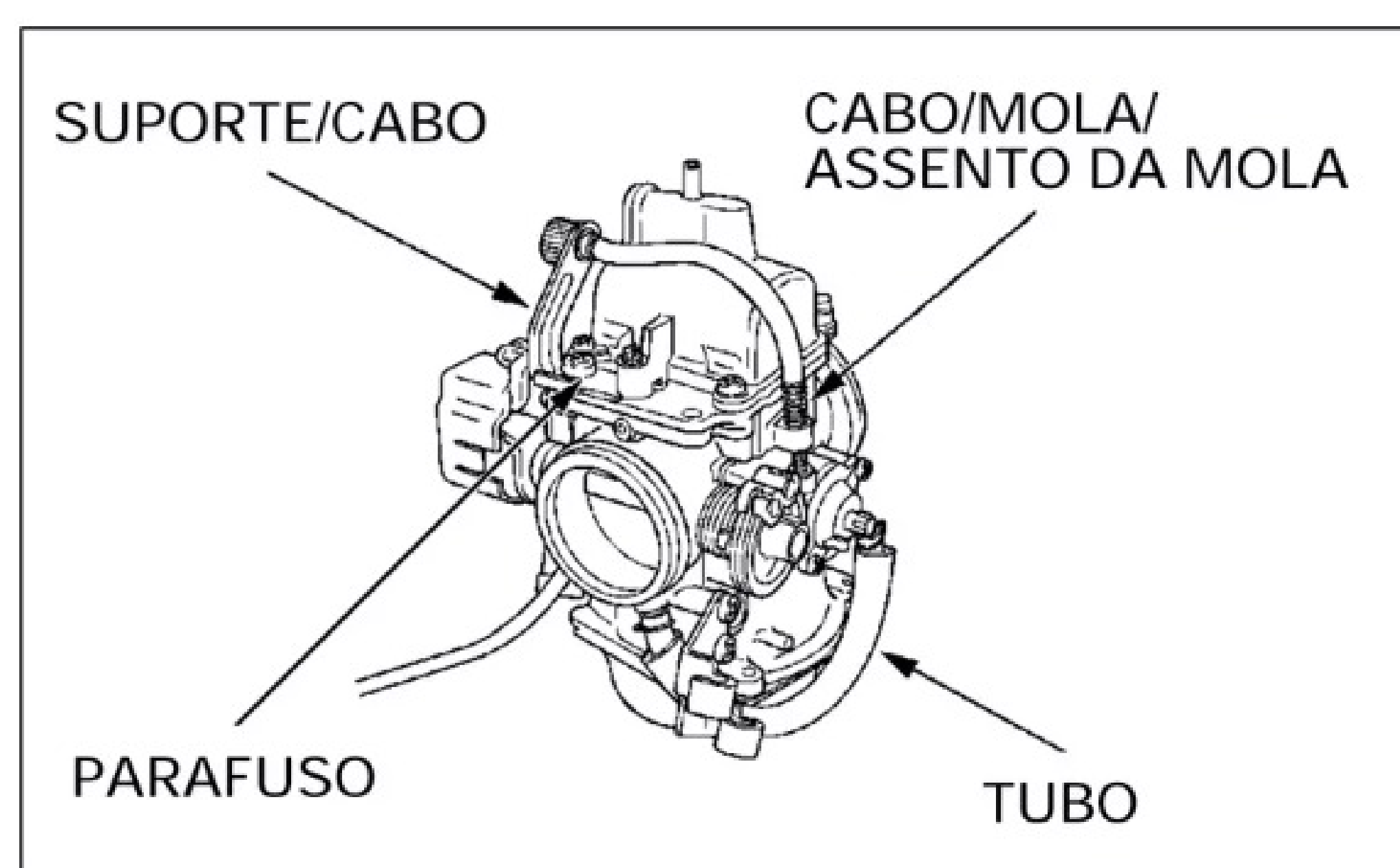

Acople o tubo de combustível, tubo de respiro e tubo de drenagem.

Prenda a fiação do sensor do acelerador.

## INSTALAÇÃO DO CARBURADOR

Instale o conjunto do carburador nos orifícios de admissão e do tubo de conexão.

Instale os cabos no tambor do acelerador.

Instale os ajustadores no suporte.

Aperte os parafusos da braçadeira do coletor de admissão e da braçadeira do tubo de conexão.

Instale o tubo de respiro e tubo de drenagem de combustível (pág. 5-6 e 1-21).

Acople o tubo do filtro de ar secundário.

Instale o conector 3P do sensor do acelerador.

Instale os seguintes componentes:

- válvula de enriquecimento da partida (SE) (pág. 5-17).
- tanque de combustível (pág. 2-3).

TUBO DE DRENAGEM TUBO DE COMBUSTÍVEL

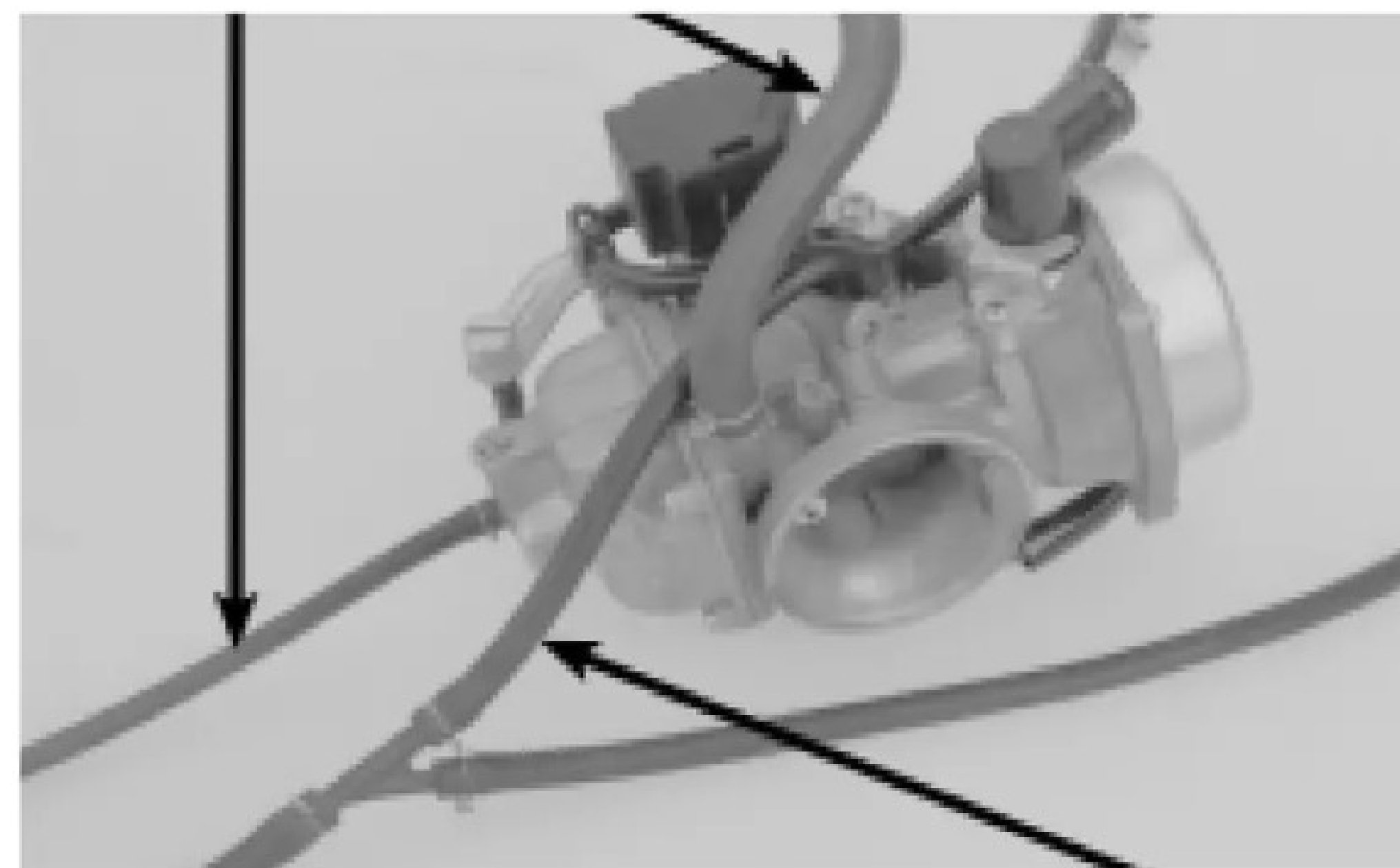

TUBO DE RESPIRO

AJUSTADORES



TAMBOR

CABOS

PARAFUSO DA BRAÇADEIRA DO COLETOR

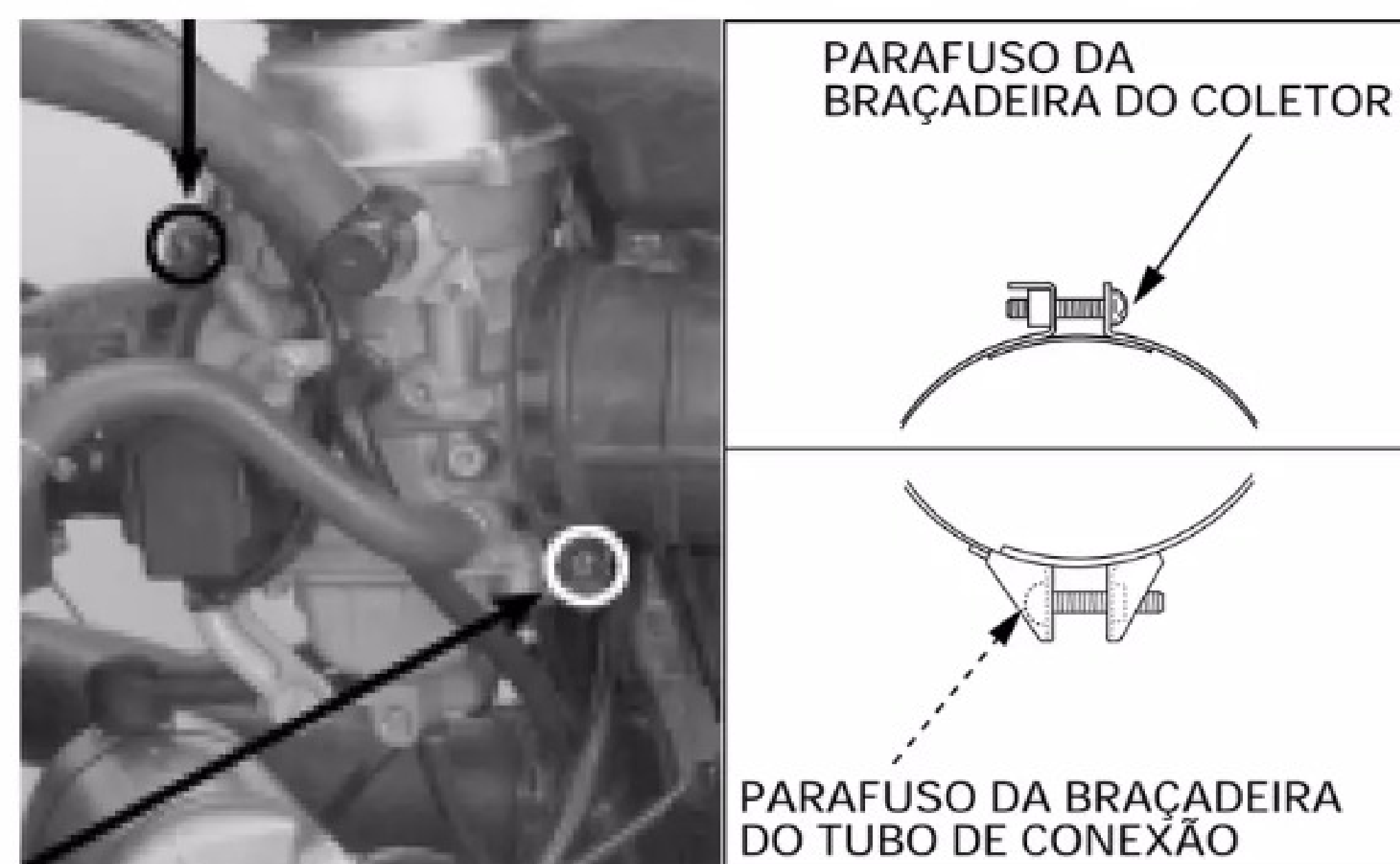

PARAFUSO DA BRAÇADEIRA DO TUBO DE CONEXÃO

CONECTOR 3P DO SENSOR DO ACELERADOR

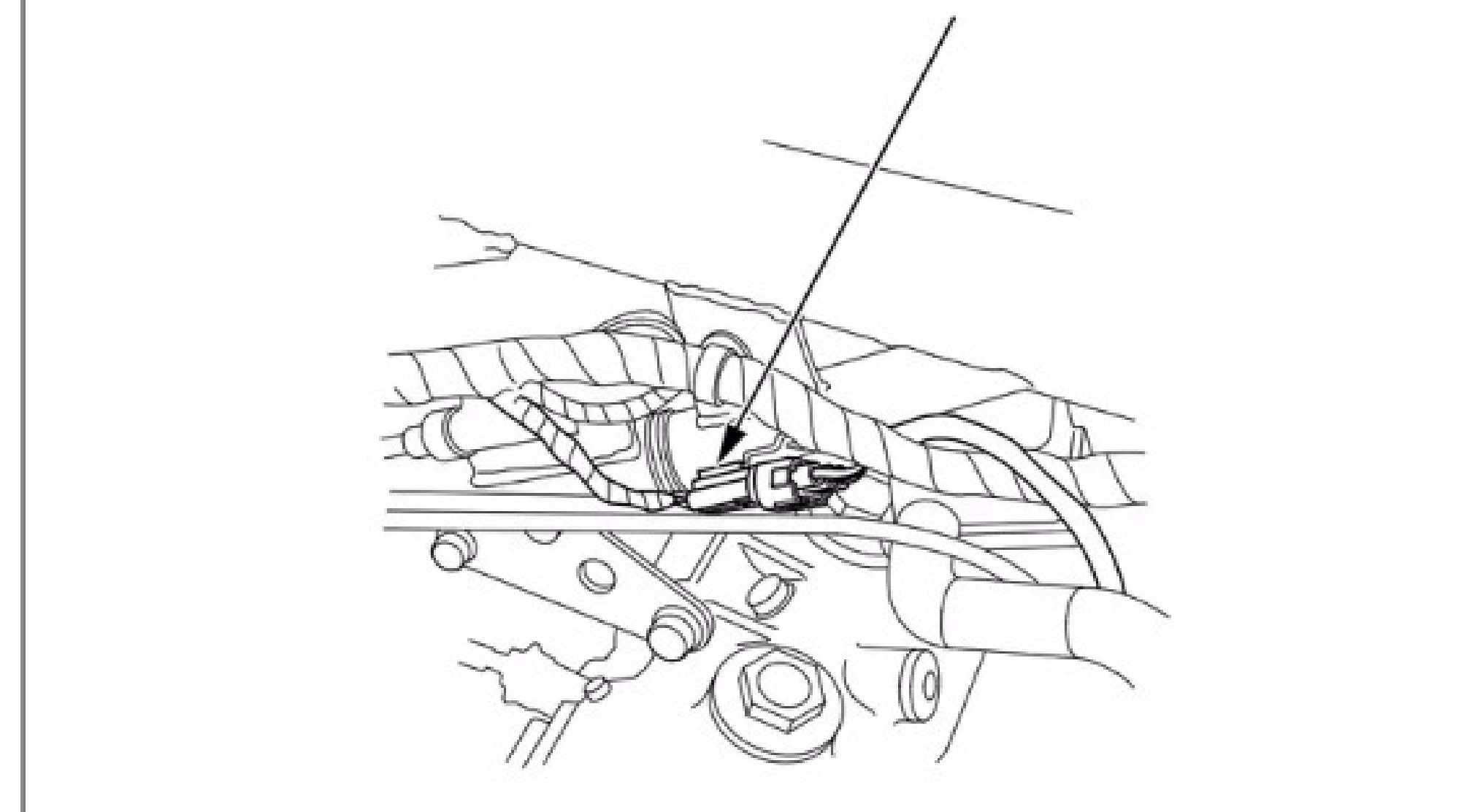

## VÁLVULA DE ENRIQUECIMENTO DA PARTIDA (SE)

Solte a porca e remova a válvula de enriquecimento da partida (SE).

Verifique se a válvula de enriquecimento da partida (SE) apresenta riscos, ranhuras ou desgaste.

Verifique se o assento da extremidade da válvula (SE) apresenta desgaste excessivo.

Substitua a válvula (SE), se necessário.

A instalação é o procedimento inverso da remoção.

Após a instalação, verifique se o botão da válvula (SE) apresenta movimento suave (pág. 3-5).

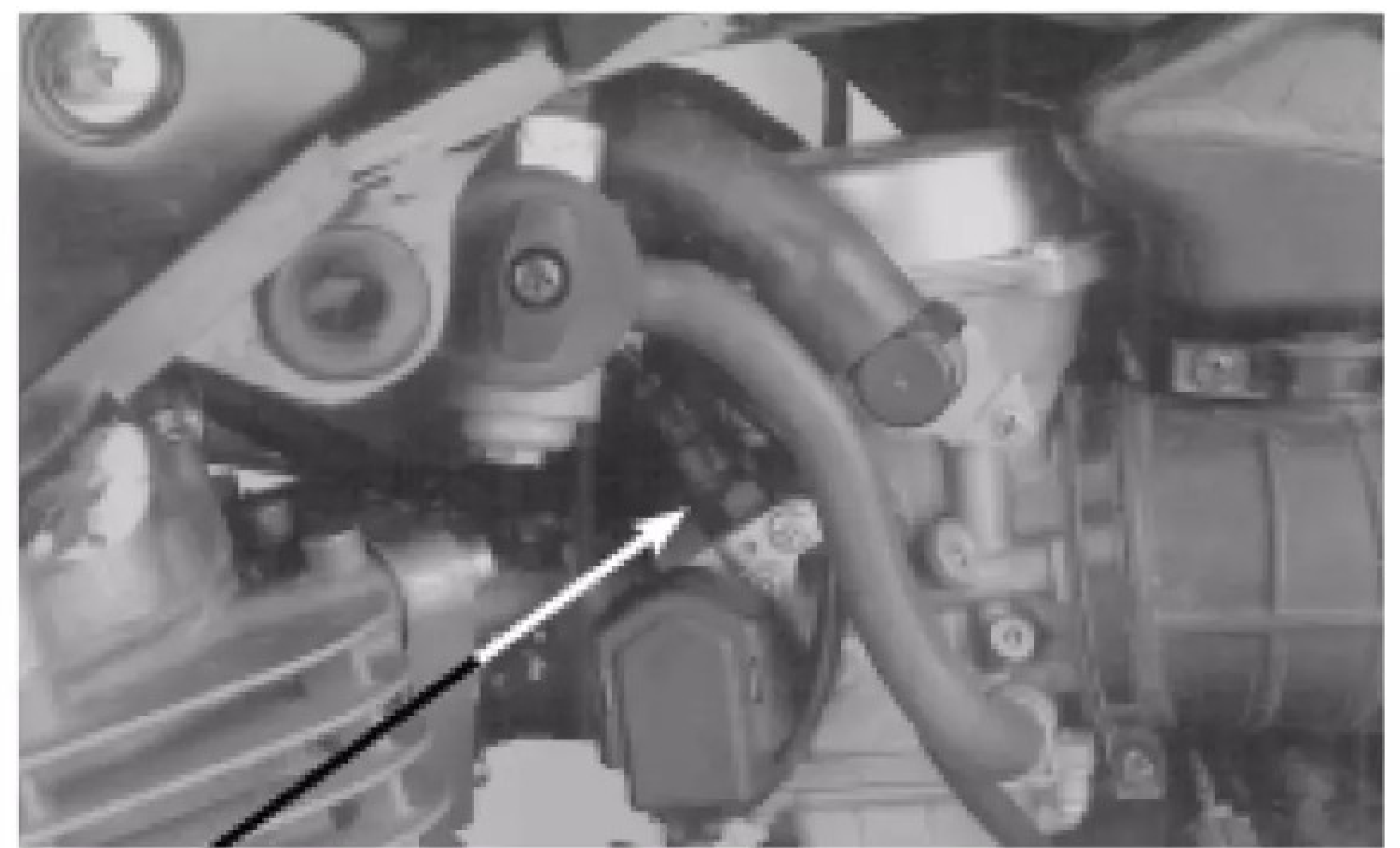

PORCA DA VÁLVULA/VÁLVULA SE

VÁLVULA SE

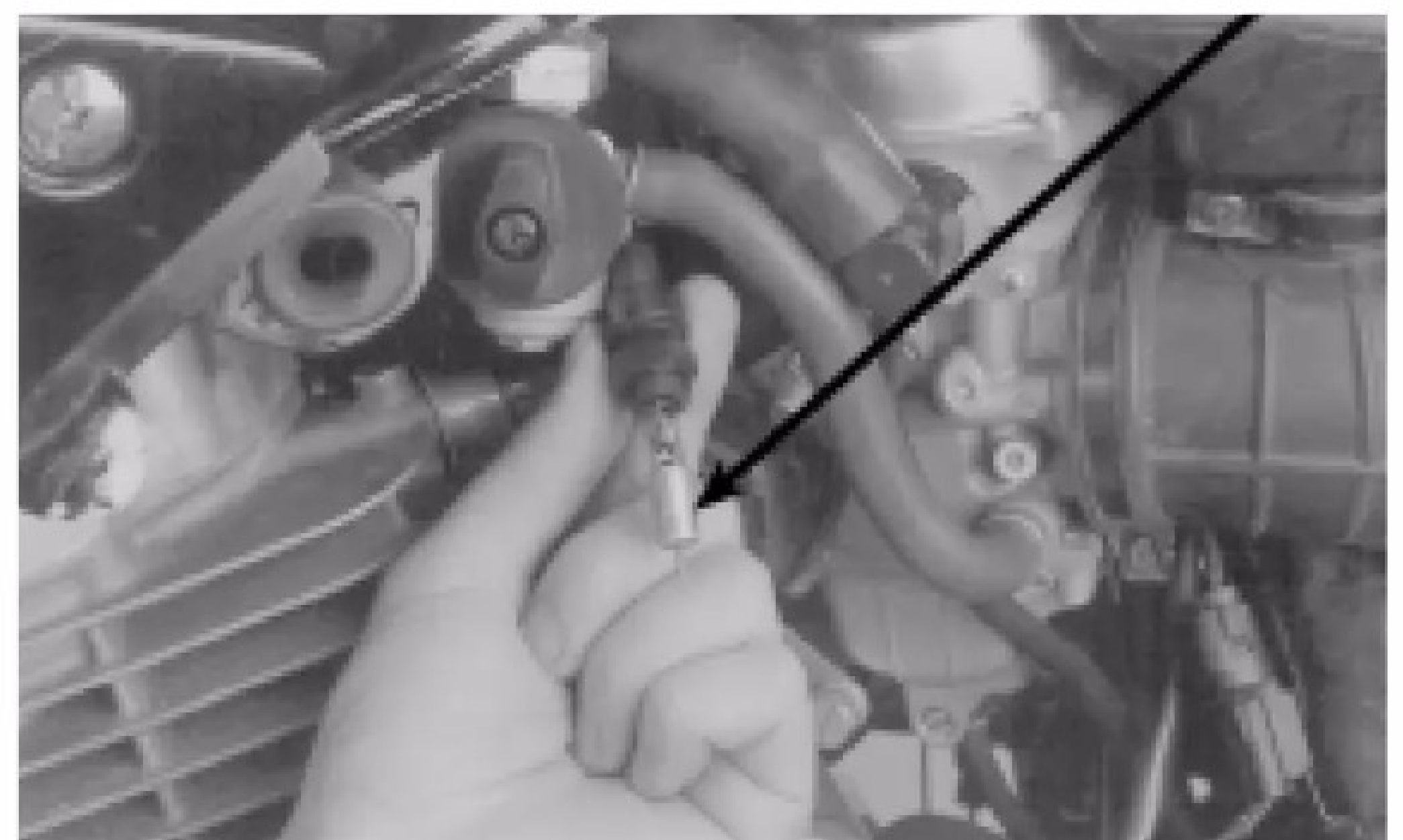

## AJUSTE DO PARAFUSO DE MISTURA

### PROCEDIMENTO PARA REGULAGEM DAS ROTAÇÕES DE MARCHA LENTA

#### NOTA

Os parafusos de mistura são pré-ajustados na fábrica e não necessitam de ajustes, a menos que tenham sido substituídos.

1. Gire cada parafuso de mistura no sentido horário até que fique ligeiramente assentado. Em seguida, gire-o no sentido anti-horário até atingir a especificação.

#### ATENÇÃO

O assento do parafuso de mistura pode ser danificado, se o parafuso for apertado excessivamente contra a sede.

Abertura inicial: 2 1/2 voltas para fora

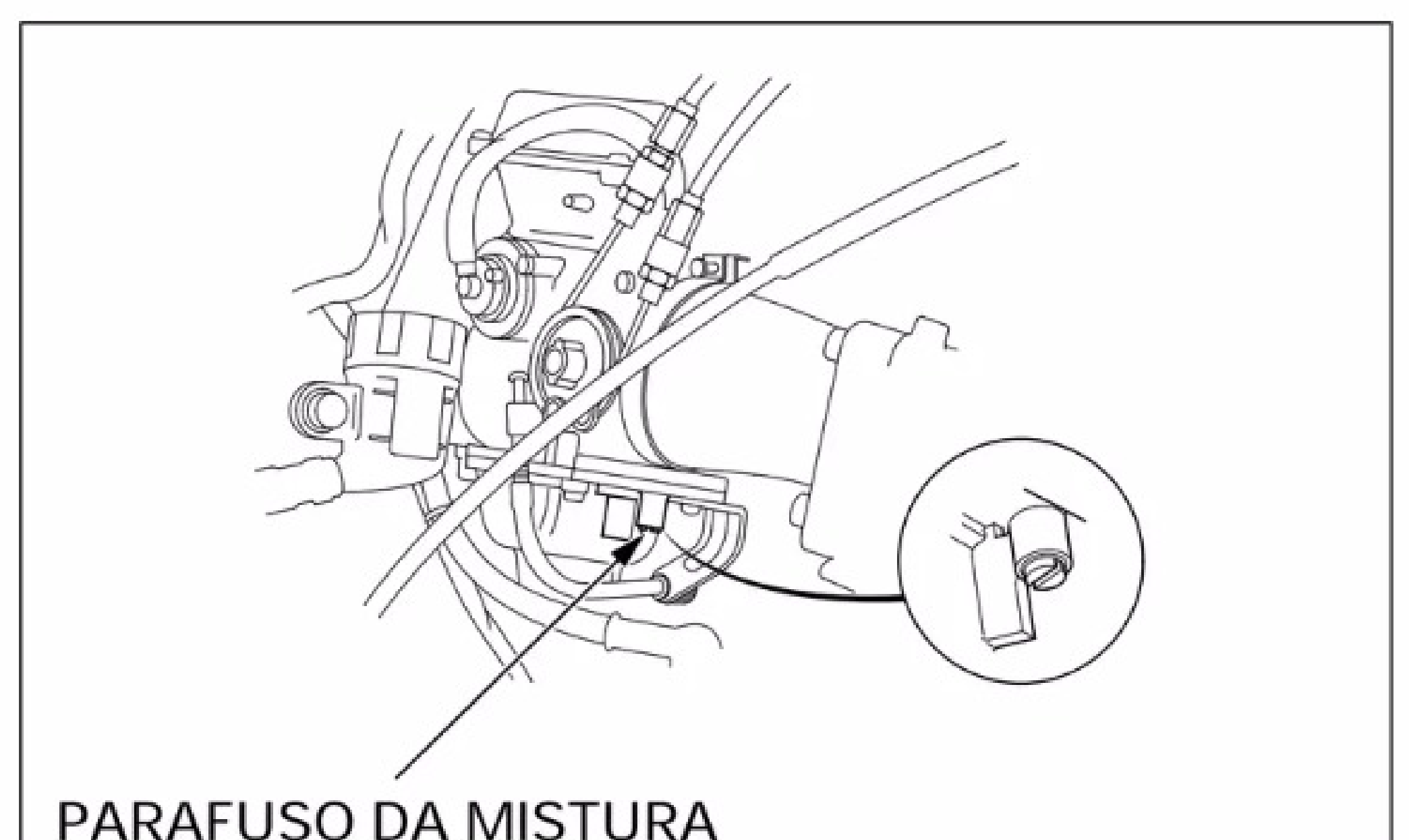

PARAFUSO DA MISTURA





## COMO USAR ESTE MANUAL

Este manual de serviço descreve os procedimentos de serviço para a NX-4 FALCON. Siga as recomendações da Tabela de Manutenção (Capítulo 3) para garantir condições perfeitas de funcionamento da motocicleta.

A 1ª manutenção programada é muito importante, pois irá compensar os desgastes iniciais que ocorrem durante o período de amaciamento.

Os Capítulos 1 e 3 aplicam-se à toda motocicleta.

O Capítulo 2 apresenta os procedimentos de remoção/instalação de componentes que pode ser necessária para efetuar os serviços descritos nos capítulos subsequentes.

Os Capítulos 4 a 20 apresentam as peças da motocicleta, agrupadas de acordo com sua localização.

Localize o capítulo desejado nesta página. Em seguida, consulte o índice apresentado na primeira página do capítulo selecionado.

A maioria dos capítulos apresenta uma ilustração do sistema ou conjunto, as informações de serviço e a diagnose de defeitos.

As páginas seguintes apresentam procedimentos mais detalhados.

Se a causa do problema for desconhecida, consulte o Capítulo 21, "Diagnose de Defeitos".

TODAS AS INFORMAÇÕES, ILUSTRAÇÕES, PROCEDIMENTOS E ESPECIFICAÇÕES APRESENTADAS NESTA PUBLICAÇÃO SÃO BASEADAS NAS INFORMAÇÕES MAIS RECENTES DISPONÍVEIS SOBRE O PRODUTO NO MOMENTO DA APROVAÇÃO DA IMPRESSÃO.  
A MOTO HONDA DA AMAZÔNIA LTDA RESERVA-SE O DIREITO DE ALTERAR AS CARACTERÍSTICAS DO PRODUTO A QUALQUER MOMENTO E SEM PRÉVIO AVISO, SEM QUE ISTO INCORRA EM QUAISQUER OBRIGAÇÕES.  
NENHUMA PARTE DESTA PUBLICAÇÃO PODE SER REPRODUZIDA SEM AUTORIZAÇÃO PRÉVIA POR ESCRITO.

MOTO HONDA DA AMAZÔNIA LTDA.  
Departamento de Serviços Pós-Venda  
Setor de Publicações Técnicas

## ÍNDICE GERAL

	INFORMAÇÕES GERAIS	1
	CHASSI/CARENAGEM/ SISTEMA DE ESCAPAMENTO	2
	MANUTENÇÃO	3
MOTOR E TRANSMISSÃO	SISTEMA DE LUBRIFICAÇÃO	4
	SISTEMA DE ALIMENTAÇÃO	5
	REMOÇÃO/INSTALAÇÃO DO MOTOR	6
	CABEÇOTE/VÁLVULAS	7
	CILINDRO/PISTÃO	8
	EMBREAGEM/ARTICULAÇÃO DE MUDANÇA DE MARCHAS	9
	ALTERNADOR/ EMBREAGEM DE PARTIDA	10
	TRANSMISSÃO	11
	ÁRVORE DE MANIVELAS/BALANCEIRO	12
CHASSI	RODA DIANTEIRA/SUSPENSÃO/ SISTEMA DE DIREÇÃO	13
	RODA TRASEIRA/SUSPENSÃO	14
	FREIO HIDRÁULICO	15
SISTEMA ELÉTRICO	SISTEMA DE CARGA/BATERIA	16
	SISTEMA DE IGNIÇÃO	17
	PARTIDA ELÉTRICA	18
	LUZES/INDICADORES/INTERRUPTORES	19
	DIAGRAMA ELÉTRICO	20
	DIAGNOSE DE DEFEITOS	21