

Diag - volume 16 - Atualização 01

Delphi Multec MT25 - 4x1 (Injeção Eletrônica, Ar Condicionado, Imobilizador, Arrefecimento)

Esquema elétrico

GM
Classic
Geração 2
1.0 8V
X 10 YFH

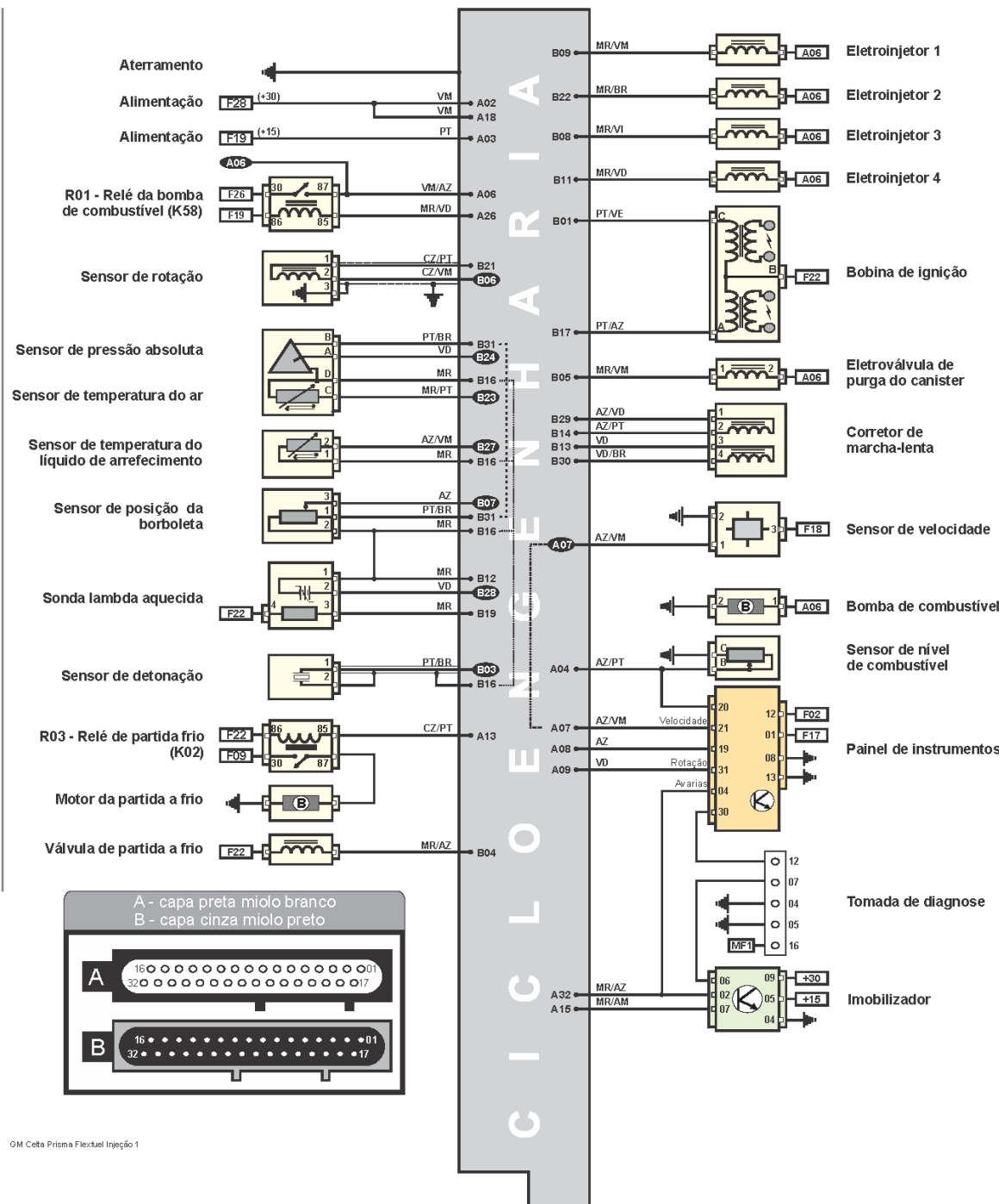

GM Celta Prisma Flexfuel Injeção 1

Produzido por Ciclo Engenharia Lda - 02-3942-5939 vendas@cicloengenharia.com.br - proibida a reprodução - eventuais erros ou deficiências favor comunicar vendas@cicloengenharia.com.br

Diag - volume 16 - Atualização 01

Delphi Multec MT25 - 4x1 (Injeção Eletrônica, Ar Condicionado, Imobilizador, Arrefecimento)

Produzido por Ciclo Engenharia Ltda. - 02-3912-3959 - vendas@cicloengenharia.com.br - proibida a reprodução - eventuais erros ou deficiências de fabricação favor comunicar vendas@cicloengenharia.com.br

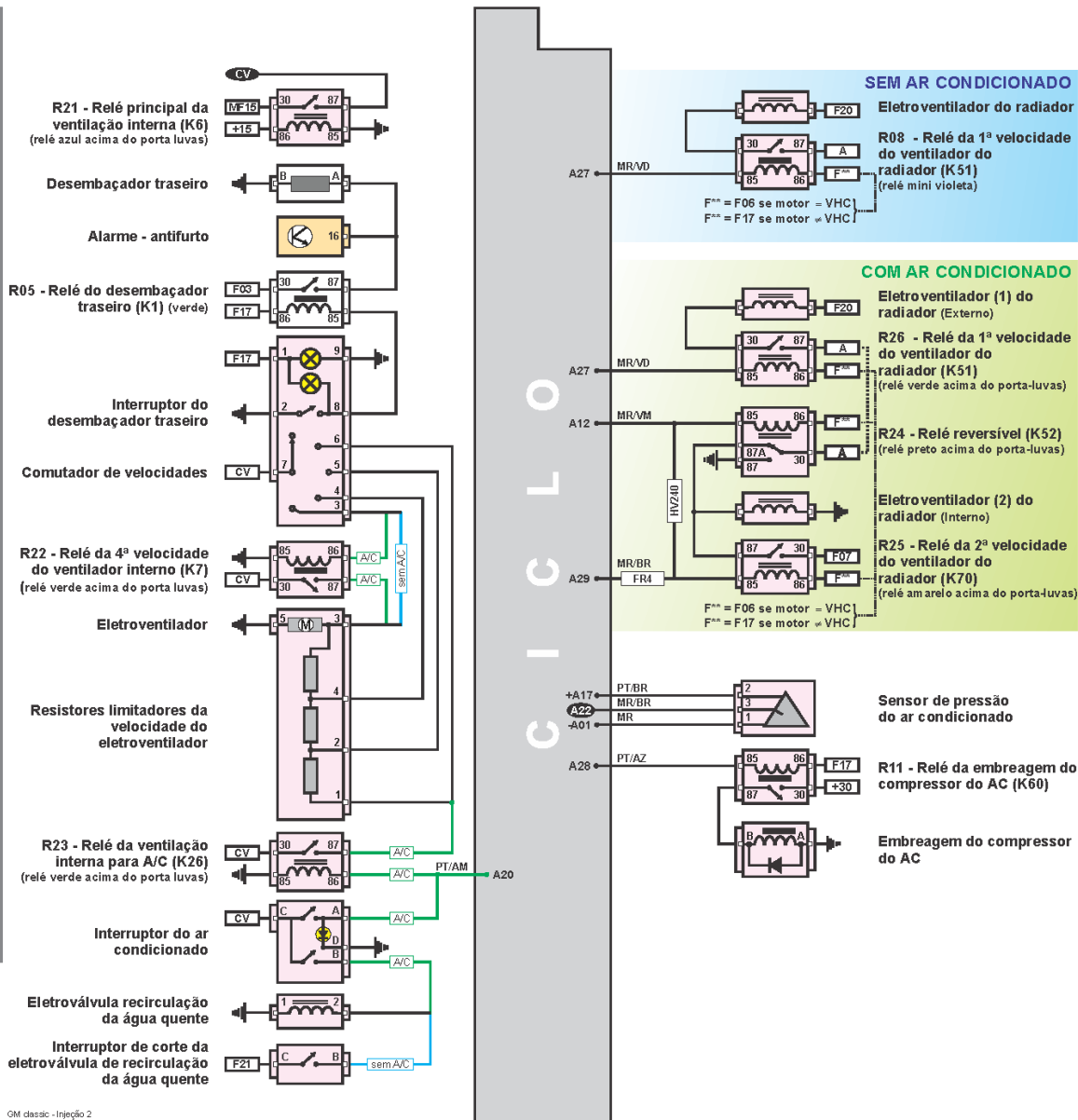

Esquema elétrico

GM Classic Geração 2 1.0 8V X 10 YFH

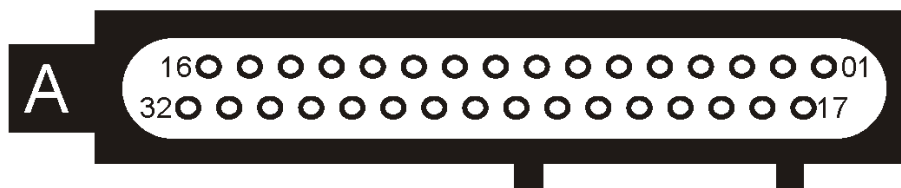
Delphi Multec MT25 - 4x1 (Injeção Eletrônica, Ar Condicionado, Imobilizador, Arrefecimento)

Pin-out	
	A01 Sensor de pressão do A/C pino 1
	A02 Linha 30 protegida pelo fusível F28
	A03 Linha 15 protegida pelo fusível F19
	A04 Sensor de nível de combustível pino B
	Painel de instrumentos pino 20
	A06 R01 - Relé principal pino 87
	A07 Painel de instrumentos pino 21
	Sensor de velocidade pino 01
	A08 Painel de instrumentos pino 19
	A09 Painel de instrumentos pino 31
	A12 R24 - Relé reversível pino 85 (FR4)
	R25 - Relé da segunda velocidade do ventilador do radiador (HV240)
	A13 R03 – Relé da partida a frio pino 85
	A15 Imobilizador pino 07
	A17 Sensor de pressão do A/C pino 2
	A18 Linha 30 protegida pelo fusível F28
	A20 Relé da ventilação interna para A/C pino 86
	A22 Sensor de pressão do A/C pino 3
	A26 R01 - Relé principal pino 85
	A27 R08 – Relé da baixa velocidade do ventilador pino 85 (Sem ar condicionado)
	R26 - Relé da 1ª velocidade do ventilador do radiador (com ar condicionado)
	A28 R11 – Relé do compressor A/C pino 85
	A29 R25 - Relé da segunda velocidade do ventilador do radiador (FR4)
	R24 - Relé reversível pino 85 (HV240)
	A32 Imobilizador pino 02
	Painel de instrumentos pino 04

GM
Classic
Geração 2
1.0 8V
X 10 YFH

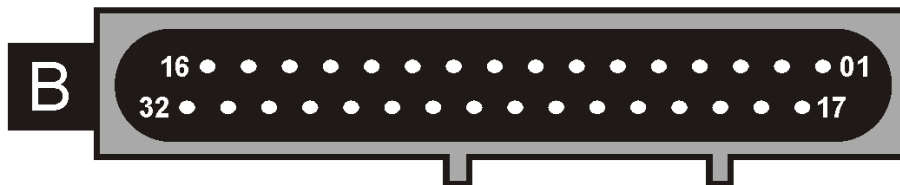
Diag - volume 16 - Atualização 01**Delphi Multec MT25 - 4x1 (Injeção Eletrônica, Ar Condicionado, Imobilizador, Arrefecimento)**

B01	Bobina de ignição pino C
B03	Sensor de detonação pino 01
B04	Válvula de partida a frio
B05	Eletroválvula de purga do canister
B06	Sensor de rotação pino 02
B07	Sensor de posição da borboleta pino 03
B08	Eletoinjeter 03
B09	Eletoinjeter 01
B11	Eletoinjeter 04
B12	Aterramento
B13	Corretor da marcha-lenta pino 3
B14	Corretor da marcha-lenta pino 2
B16	Sensor de pressão absoluta e temperatura do ar pino D Sensor de temperatura da água pino 01 Sensor de posição da borboleta pino 02 Sensor de detonação pino 02
B17	Bobina de ignição pino A
B19	Sonda lambda pino 03
B21	Sensor de rotação pino 01
B22	Eletoinjeter 02
B23	Sensor de pressão absoluta pino A
B24	Sensor de temperatura do ar pino C
B27	Sensor de temperatura da água pino 02
B28	Sonda lambda pino 02 (Celta) Sonda lambda pino 01 (Prisma)
B29	Corretor da marcha-lenta pino 1
B30	Corretor da marcha-lenta pino 4
B31	Sensor de pressão absoluta pino B Sensor de posição da borboleta pino 01

Pin-out

**GM
Classic
Geração 2
1.0 8V
X 10 YFH**

Delphi Multec MT25 - 4x1 (Injeção Eletrônica, Ar Condicionado, Imobilizador, Arrefecimento)

Caixa de relés e fusíveis abaixo do volante do veículo

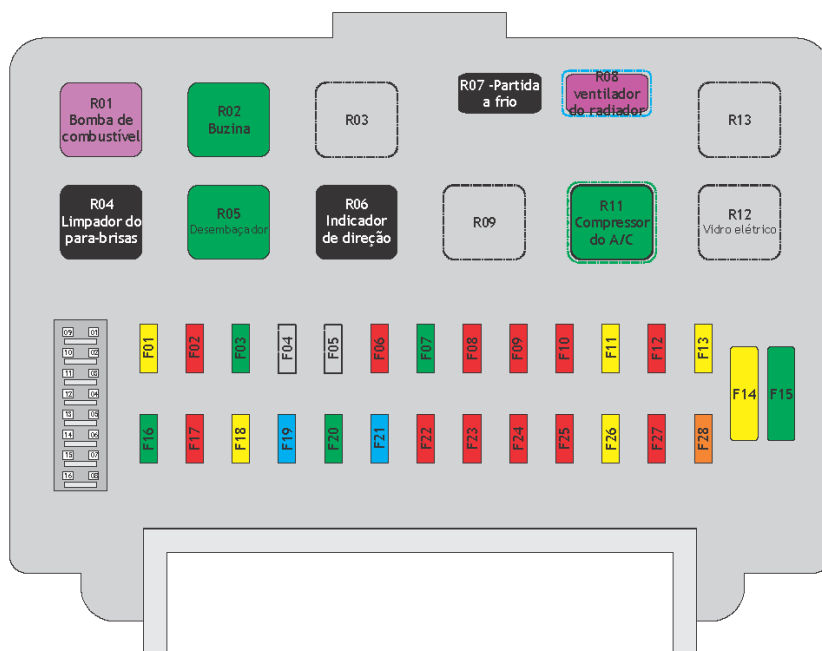

Caixa de relés acima do porta-luvas

Relé principal - Localizado próximo aos pés do passageiro

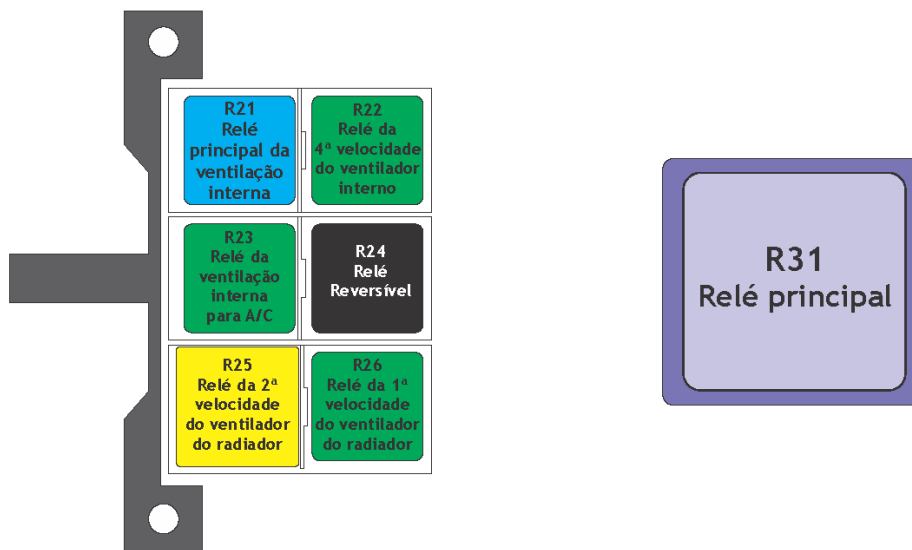

Produzido por Ciclo Engenharia Ltda. - 02-3942-3939 vendas@cicloengenharia.com.br - proibida a reprodução - eventuais erros ou omissões de fabricação favor comunicar vendas@cicloengenharia.com.br

Diag - volume 16 - Atualização 01

Delphi Multec MT25 - 4x1 (Injeção Eletrônica, Ar Condicionado, Imobilizador, Arrefecimento)

Fusível	Descrição
F01	Tomada de diagnose Módulo do alarme antifurto Iluminação interna
F02	Painel de instrumentos
F03	R05 - Desembaçador do vidro traseiro
F06	Relé do ventilador do radiador
F07	Motor do ventilador do radiador
F08	Luzes de estacionamento
F09	R07 - Relé da partida a frio (K02)
F10	Farol alto esquerdo
F11	Luzes de ré
F12	Farol baixo esquerdo
F13	Trava elétrica
F14	Acionamento dos vidros elétricos
F15	R21 - Relé principal da ventilação interna
F16	Limpador e lavador do para-brisas
F17	Painel de instrumentos R05 - Relé do desembaçador traseiro (K1) R11 - Relé da embreagem do compressor do ar condicionado (K60) Vidros elétricos
F18	Tomada 12V Audio
F19	Unidade de controle do motor
F20	Eletroventilador do radiador
F21	Luzes de freio Indicadores de direção
F22	R07 - Relé de partida a frio (K02)
F23	Luzes de estacionamento
F24	Motores dos vidros elétricos
F25	Farol alto Painel de instrumentos
F26	R01 - Relé da bomba de combustível (K58)
F27	Farol baixo do lado direito
F28	Unidade do controle do motor
Fusível localizado no compartimento do vão do motor	
F38	Buzina do alarme antifurto

Relés e
FusíveisGM
Classic
Geração 2
1.0 8V
X 10 YFH