

INFORMAÇÕES DE SERVIÇO	10-1	SUBSTITUIÇÃO DOS ROLAMENTOS DA CARÇAÇA	10-8
DIAGNOSE DE DEFEITOS	10-2	ÁRVORE DE MANIVELAS	10-9
SEPARAÇÃO DAS CARÇAÇAS	10-3	MONTAGEM DAS CARÇAÇAS DO MOTOR	10-11
TRANSMISSÃO	10-4		

INFORMAÇÕES DE SERVIÇO

INSTRUÇÕES GERAIS

- As carcaças do motor devem ser separadas para executar serviços de reparos na árvore de manivelas e transmissão.
- Remova os seguintes componentes antes de separar as carcaças do motor.
 - Alternador (capítulo 9)
 - Embreagem /Seletor de marchas (capítulo 8)
 - Cabeçote (capítulo 6)
 - Cilindro/pistão (capítulo 7)
 - Motor de partida (capítulo 17 ou 32)

ESPECIFICAÇÕES

ITEM		VALOR CORRETO (mm)	LIMITE DE USO (mm)
Excentricidade da árvore de manivelas		—	0,10
Folga lateral da cabeça da biela		0,05 - 0,30	0,5
Folga radial da cabeça da biela		0 - 0,008	0,05
Diâmetro interno do garfo seletor		12,000 - 12,018	12,05
Espessura dos dentes do garfo seletor		4,93 - 5,00	4,50
Diâmetro externo do eixo do garfo seletor		11,976 - 11,994	11,96
D. I. da engrenagem	M 3, M 5, C 4	20,020 - 20,041	20,07
	C 1	19,520 - 19,541	19,57
	C 2	23,020 - 23,041	23,07
D. I. da bucha	C 1	16,500 - 16,518	16,55
	C 2	20,000 - 20,021	20,05
D. E. da bucha	C 1	19,479 - 19,500	19,43
	C 2	22,979 - 23,000	22,93
D. E. da árvore primária	Na engrenagem M 3	19,959 - 19,980	19,91
D. E. da árvore secundária	Na bucha C 1	16,466 - 16,484	16,41
	Na bucha C 2	19,974 - 19,987	19,92
	Na engrenagem C 4	19,959 - 19,980	19,90
Folga entre a bucha e a engrenagem	M 3	0,040 - 0,082	0,10
	C 4	0,040 - 0,082	0,10
Folga entre a árvore e a bucha	C 1	0,016 - 0,052	0,08
	C 2	0,013 - 0,047	0,08

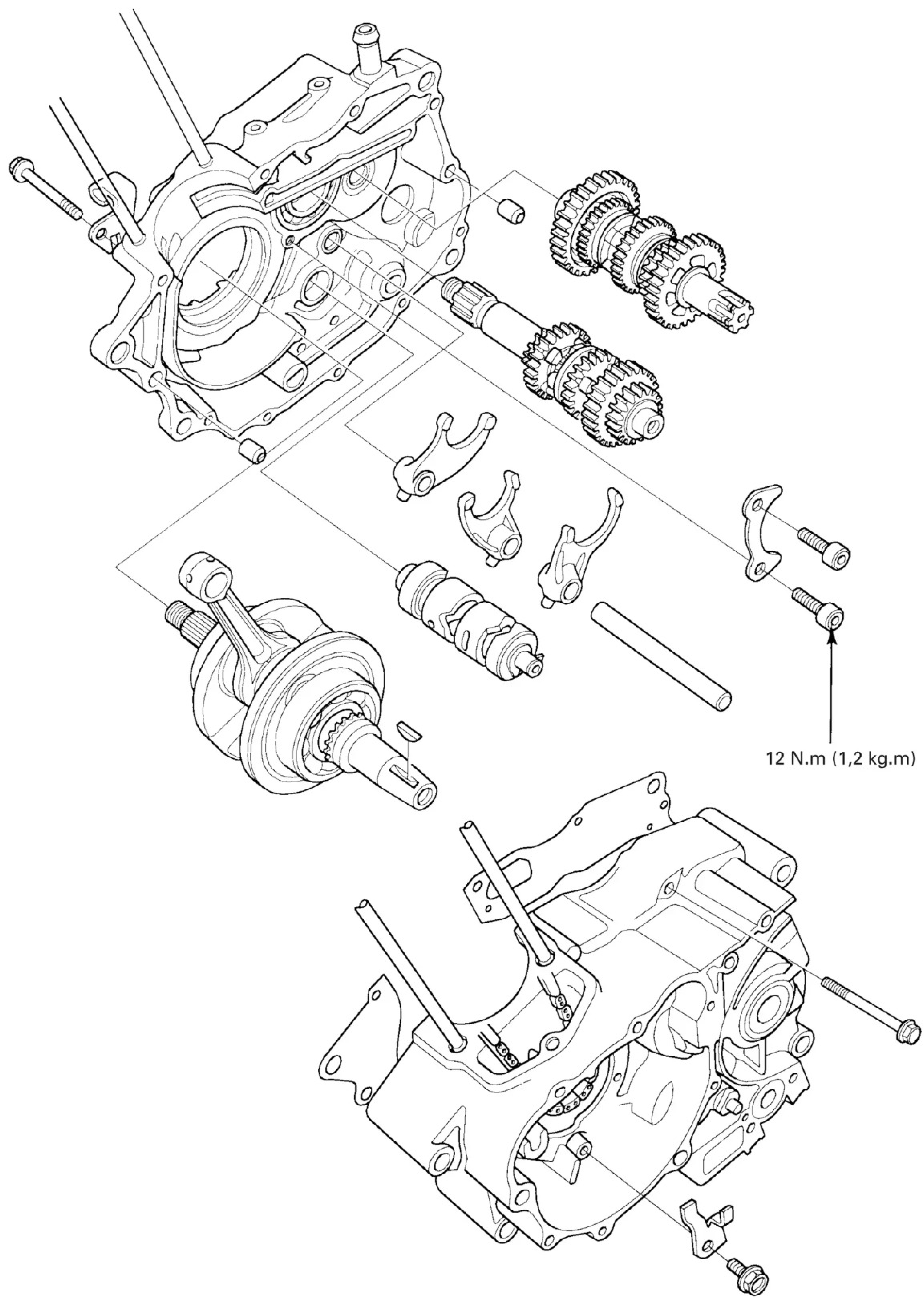

FERRAMENTAS**Especiais**

Bucha do instalador da árvore de manivelas	07965-VM00100
Eixo do instalador da árvore de manivelas	07965-VM00200
Adaptador rosqueado	07965-KA30000
- eixo do extrator, 15 mm	07936-KC10100
- cabeçote do extrator, 15 mm	07936-0010200
- contrapeso do extrator	07741-0010201BR

Comuns

Extrator de rolamento universal	07631-0010000BR
Cabo do instalador de rolamento	07749-0010000BR
Instalador, 32 x 35 mm	07746-0010100BR
Instalador, 37 x 40 mm	07746-0010200BR
Instalador, 42 x 47 mm	07746-0010300BR
Instalador, 62 x 68 mm	07746-0010500BR
Instalador, 72 x 75 mm	07746-0010600BR
Guia, 15 mm	07746-0040300BR
Guia, 17 mm	07746-0040400BR
Guia, 20 mm	07746-0040500BR
Guia, 28 mm	07746-0041100

DIAGNOSE DE DEFEITOS**Mudança de marcha difícil**

- Garfo seletor empenado
- Eixo do garfo seletor empenado

Marcha escapa

- Dentes ou ranhuras de acoplamento da engrenagem gastos
- Garfo seletor empenado ou danificado
- Eixo do garfo seletor empenado
- Excêntrico posicionador danificado
- Mola de retorno do seletor quebrada
- Ranhuras do tambor seletor danificadas

Ruídos excessivos

- Rolamento da cabeça da biela gasto
- Biela empenada
- Rolamento do munhão gasto.

SEPARAÇÃO DAS CARÇAÇAS

Remova o parafuso da tampa direita do motor e o suporte do cabo da embreagem.

Remova a corrente de comando e os parafusos da carcaça esquerda.

NOTA

Solte os parafusos na seqüência cruzada em 2 a 3 etapas.

Coloque a carcaça esquerda voltada para baixo e remova a carcaça direita.

NOTA

Separe as carcaças direita e esquerda batendo levemente em vários locais com um martelo de plástico.

ATENÇÃO

Não use a chave de fenda como alavanca para separar as carcaças.

Remova a junta e pinos-guia.

SUPORE DO CABO DA EMBREAGEM

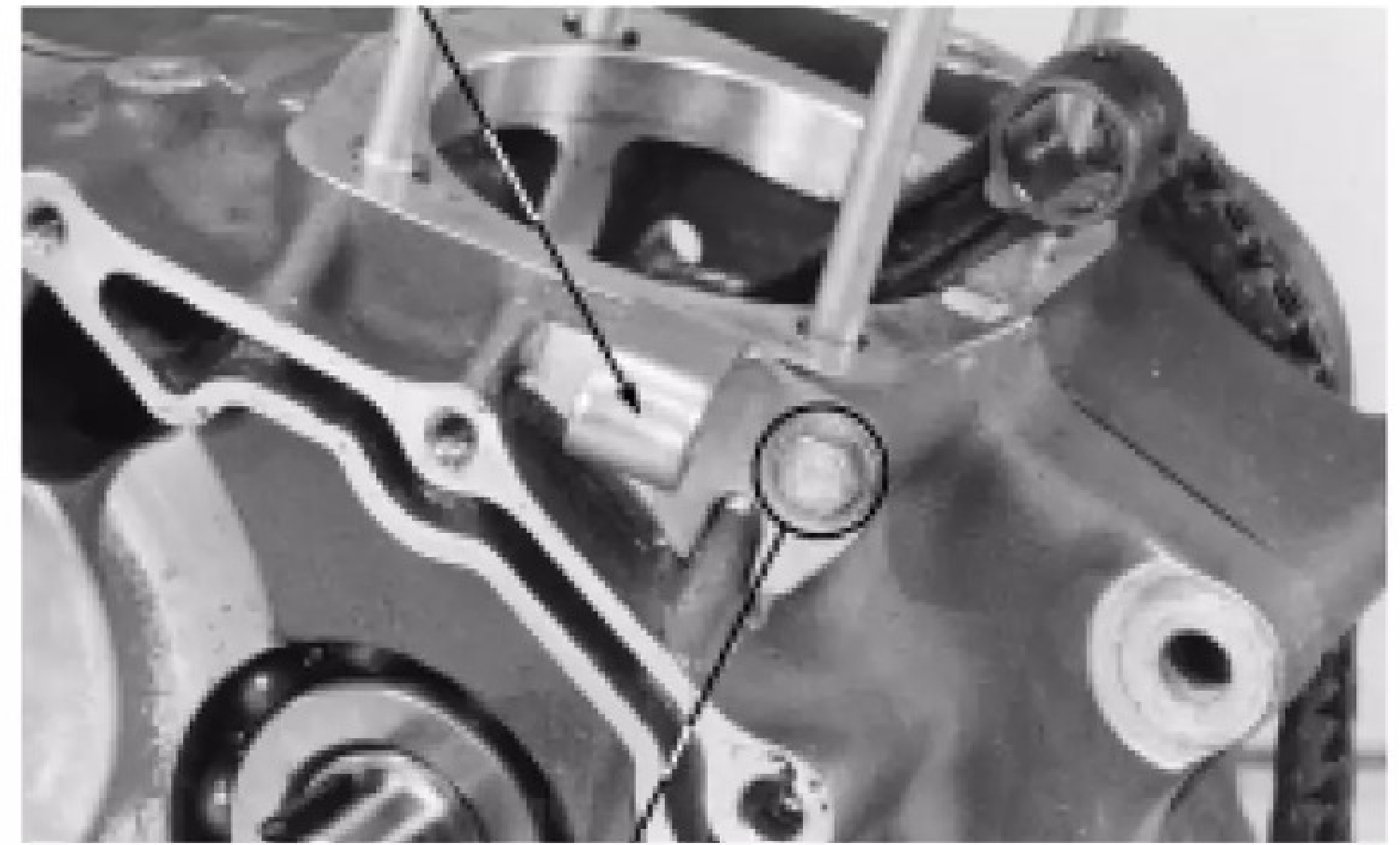

PARAFUSO

PARAFUSO

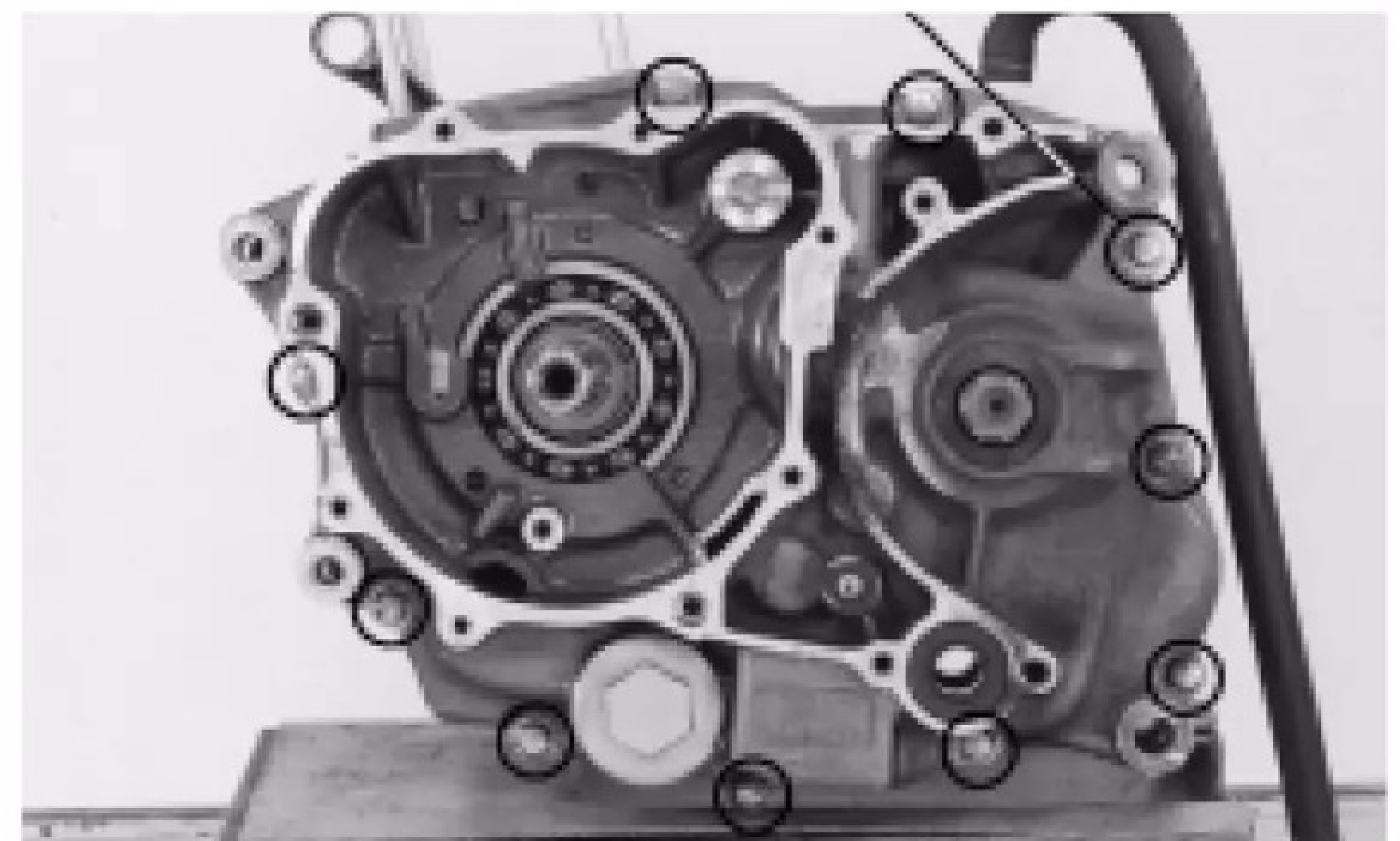

CARÇAÇA DIREITA

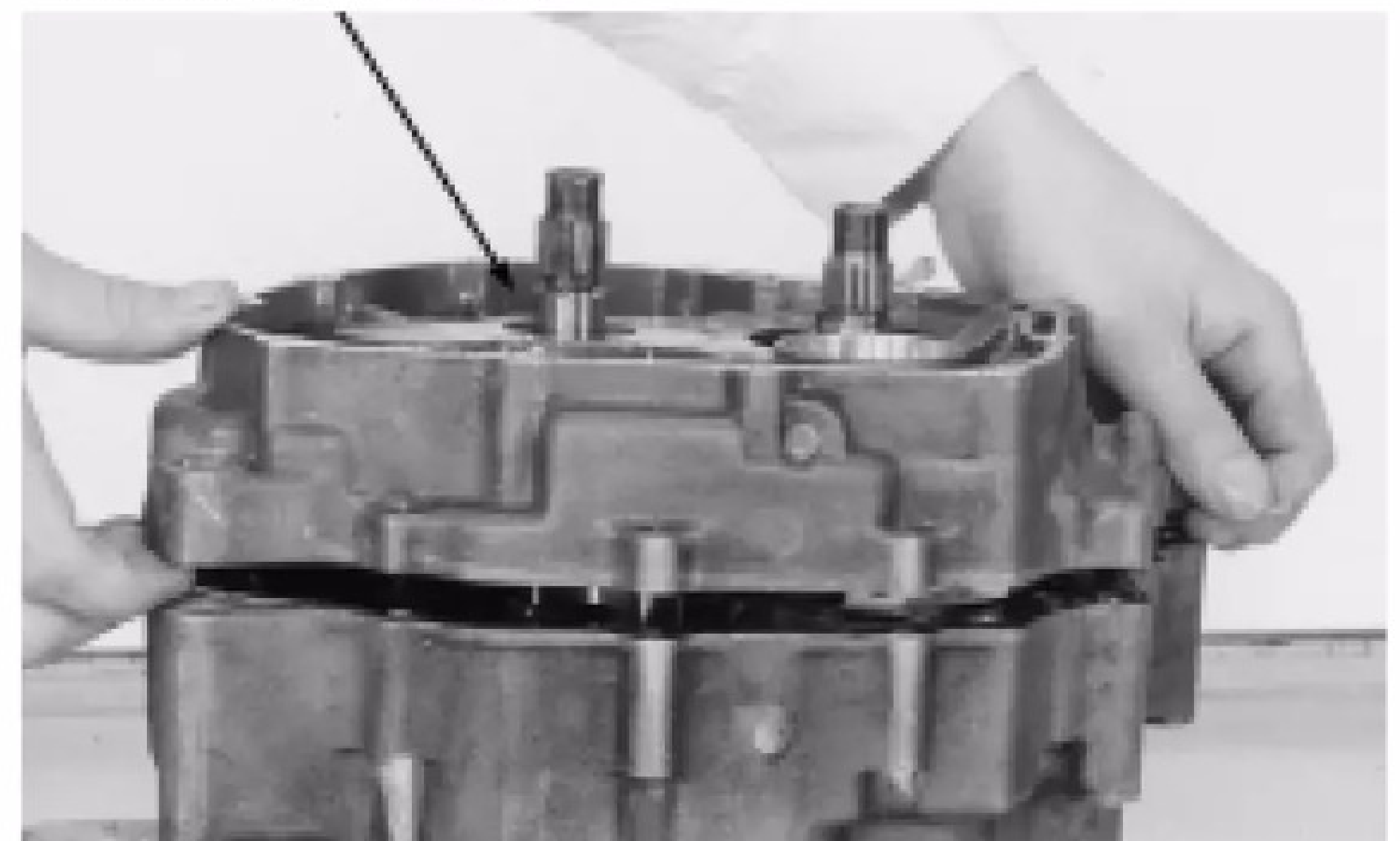

JUNTA



TRANSMISSÃO

DESMONTAGEM

Remova as árvores primária e secundária como um conjunto da carcaça.

Desmonte as árvores primária e secundária.

INSPEÇÃO

Verifique cada engrenagem quanto a desgaste ou danos e substitua se necessário.

Verifique os dentes e os ressaltos de acoplamento das engrenagens quanto a desgaste ou danos.

Meça o diâmetro interno das engrenagens.

Limite de Uso	M3, M5, C4	20,07 mm
	C1	19,57 mm
	C2	23,07 mm

Meça os diâmetros interno e externo das buchas das engrenagens.

Limite de Uso	D. I.	C1	16,55 mm
		C2	20,05 mm
	D. E.	C1	19,43 mm
		C2	22,93 mm

Verifique se os entalhes e as superfícies deslizantes das árvores primária e secundária apresentam desgaste ou danos.

Meça o diâmetro externo das árvore primária e secundária nos locais indicados.

Limite de Uso	A (Engrenagem M3)	19,91 mm
	B (Bucha C1)	16,41 mm
	C (Bucha C2)	19,92 mm
	D (Engrenagem C4)	19,90 mm

Calcule a folga entre a bucha e a engrenagem.

Limite de Uso	0,10 mm
---------------	---------

Calcule a folga entre a árvore e a bucha.

Limite de Uso	0,08 mm
---------------	---------

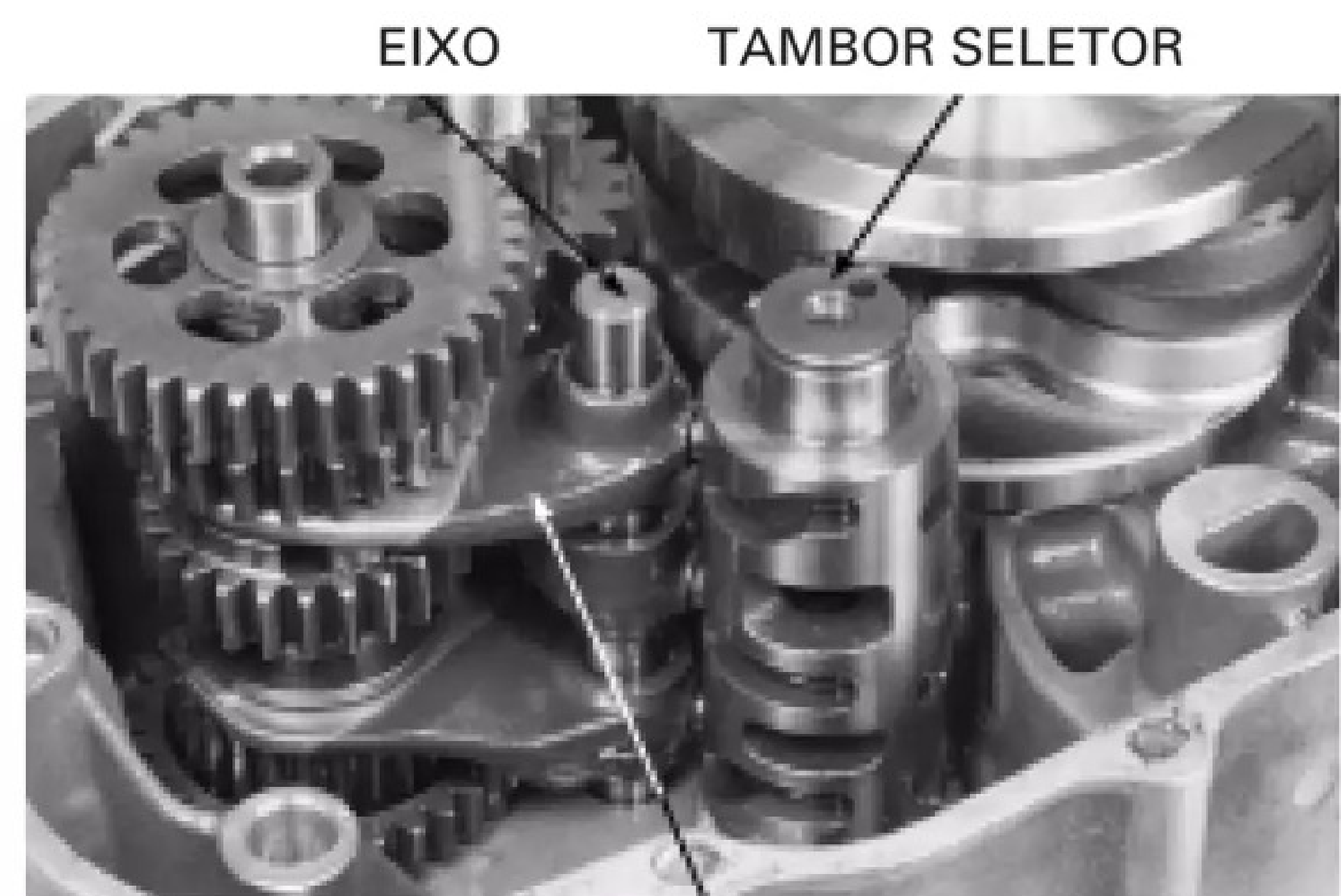

GARFO

ENGRENAGEM

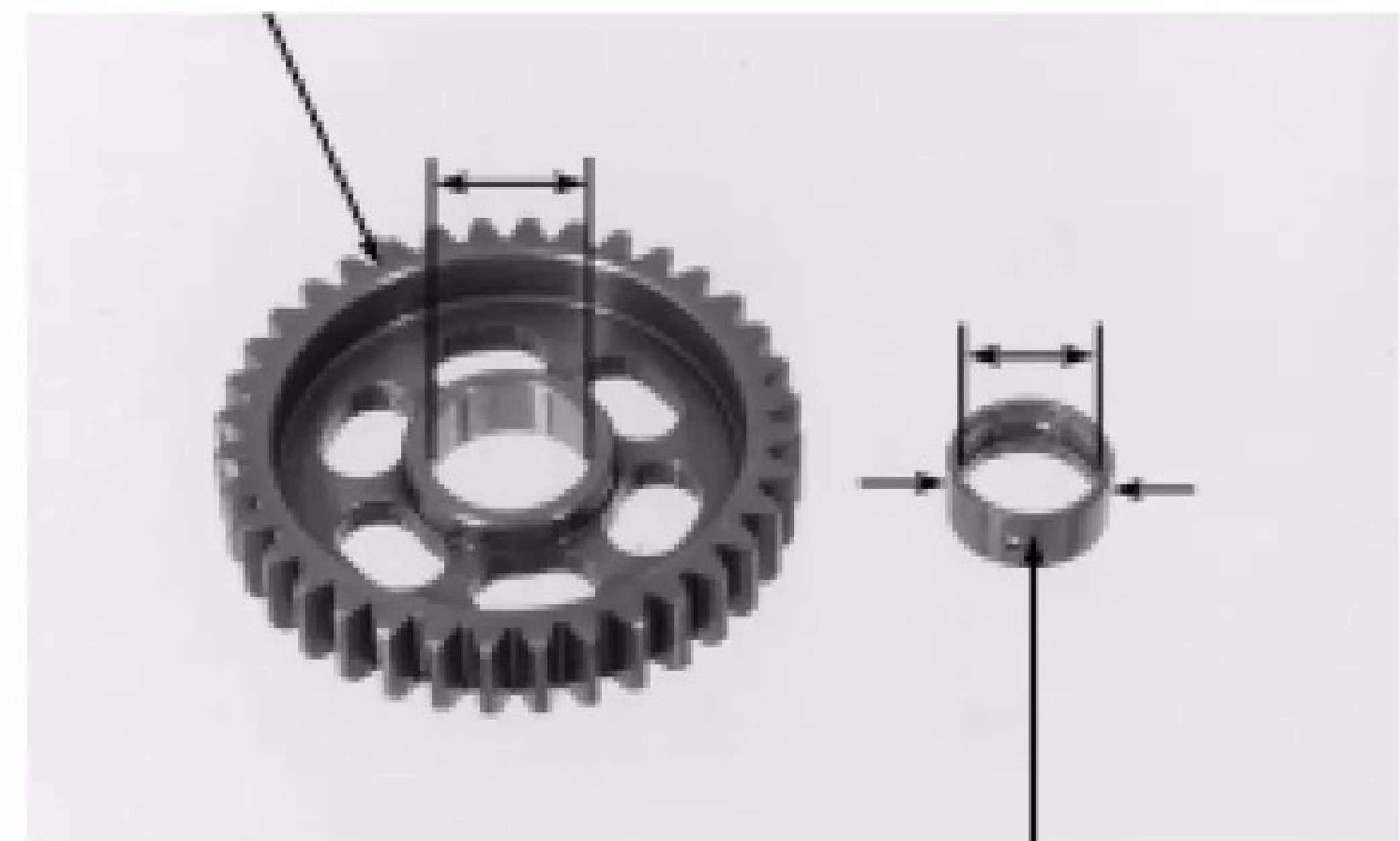

BUCHA

ÁRVORE PRIMÁRIA

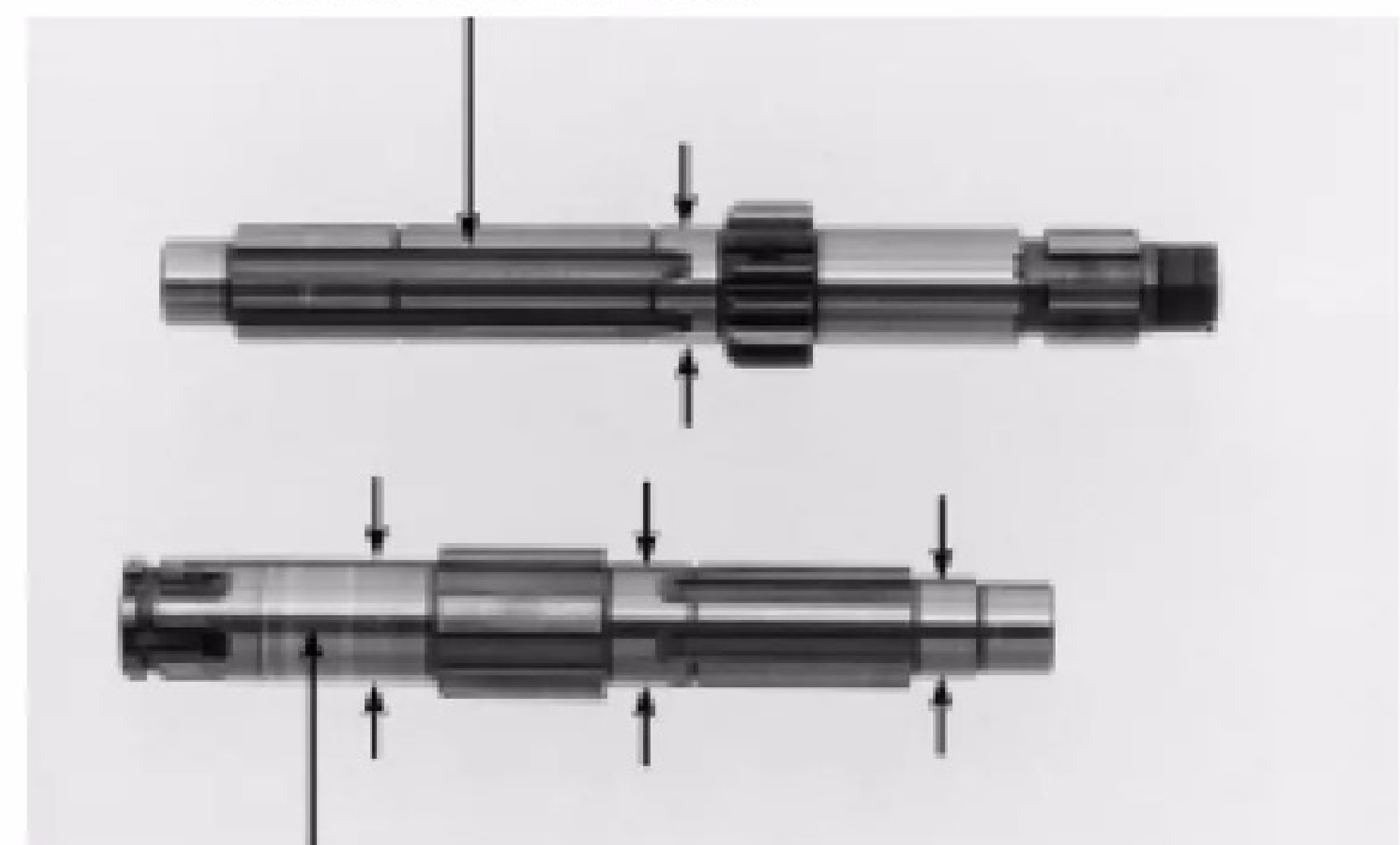

ÁRVORE SECUNDÁRIA

Verifique o garfo seletor quanto a desgaste, empenamento ou danos.

Meça o diâmetro interno do garfo seletor.

Limite de Uso	12,05 mm
---------------	----------

Meça a espessura dos dentes do garfo seletor.

Limite de Uso	4,50 mm
---------------	---------

Verifique o eixo do garfo seletor quanto a empenamento, desgaste ou danos.

Meça o diâmetro externo do eixo do garfo seletor.

Limite de Uso	11,96 mm
---------------	----------

Inspecione as ranhuras do tambor seletor.

Substitua o tambor seletor se as ranhuras estiverem danificadas ou excessivamente gastas.

Gire a pista interna de cada rolamento com seu dedo. Os rolamentos devem girar livremente sem apresentar ruídos.

Verifique também se as pistas externas estão ajustadas firmemente na carcaça.

Substitua o rolamento se a pista interna não girar livremente, apresentar ruídos ou a pista externa estiver solta na carcaça. (pág. 10-9).

MONTAGEM

NOTA

- Lubrifique as engrenagens, as buchas, os garfos seletores, eixo dos garfos, o tambor seletor, as árvores primária e secundária com óleo do motor.
- Instale o anel elástico com o lado chanfrado voltado para engrenagem.

Monte as árvores primária e secundária.

GARFO SELETOR

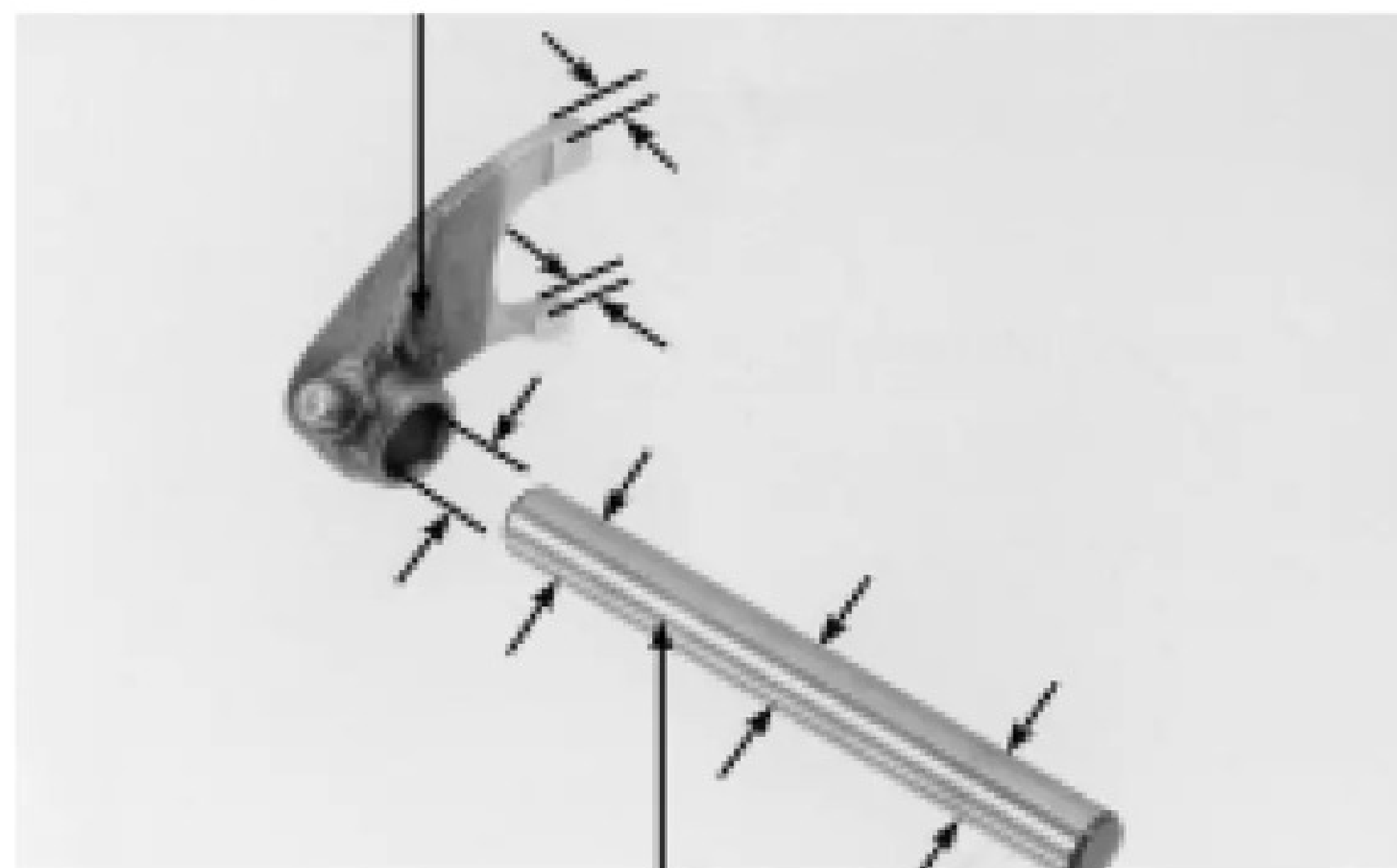

EIXO

TAMBOR SELETOR

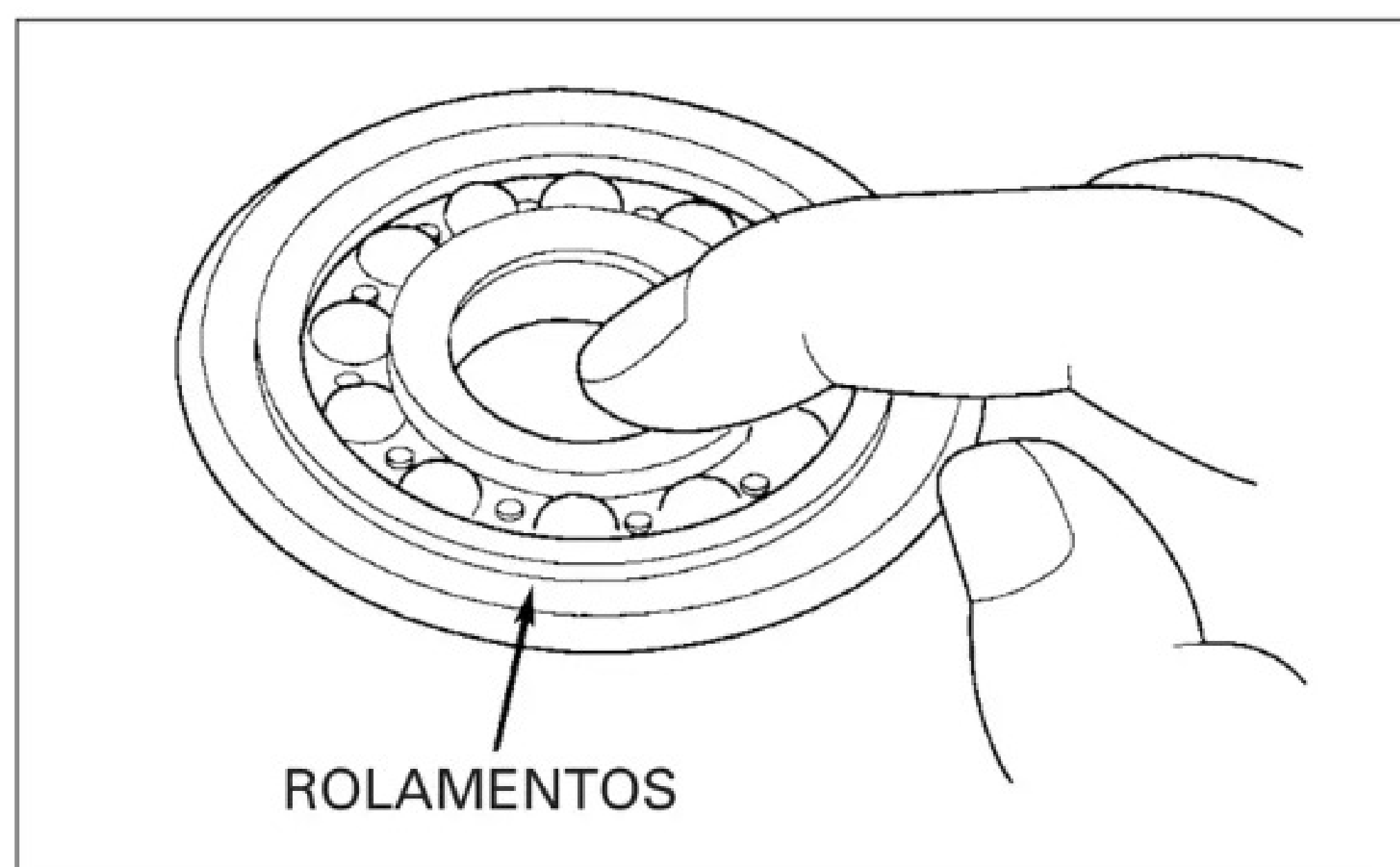

ÁRVORE PRIMÁRIA

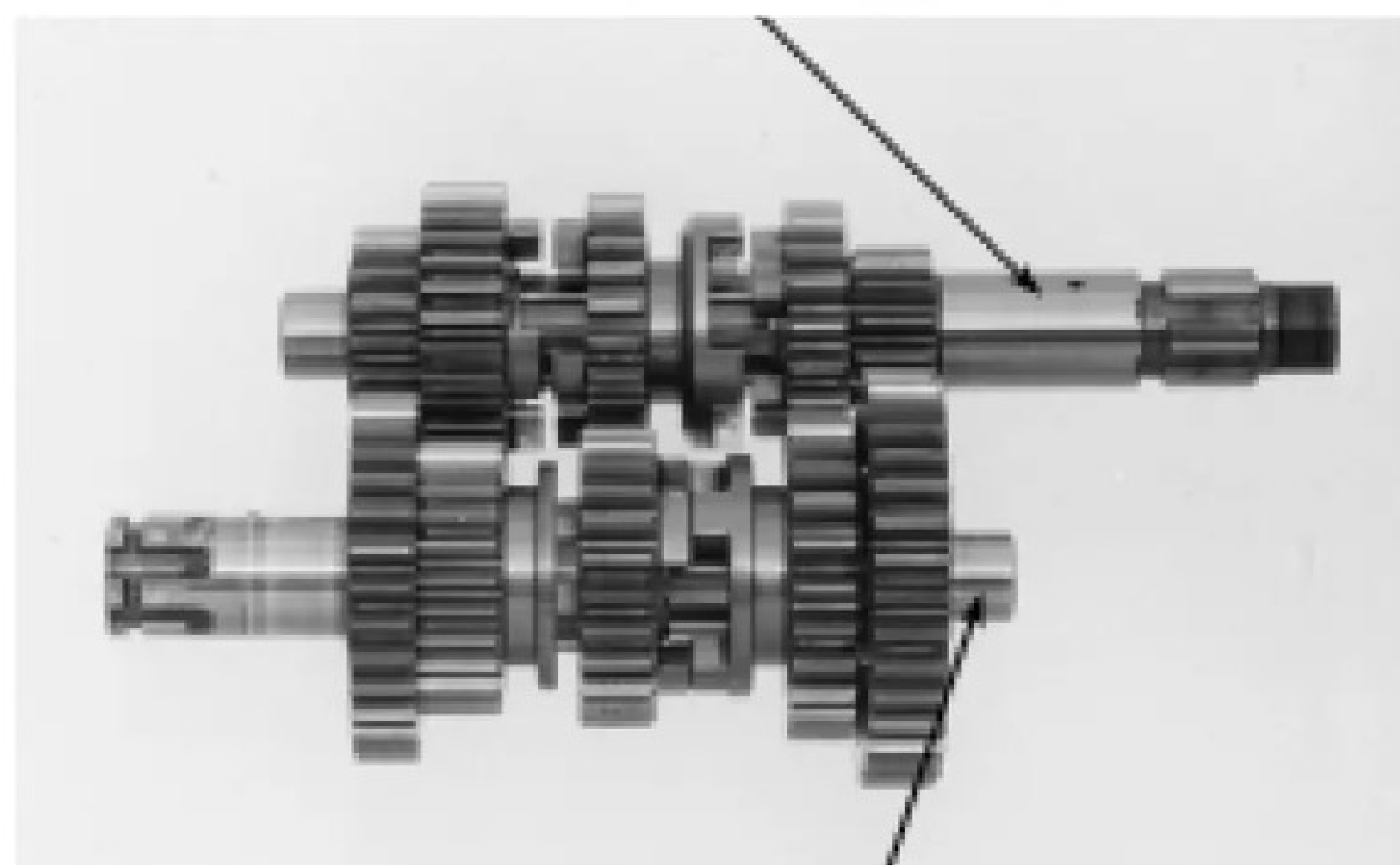

ÁRVORE SECUNDÁRIA

ÁRVORE PRIMÁRIA

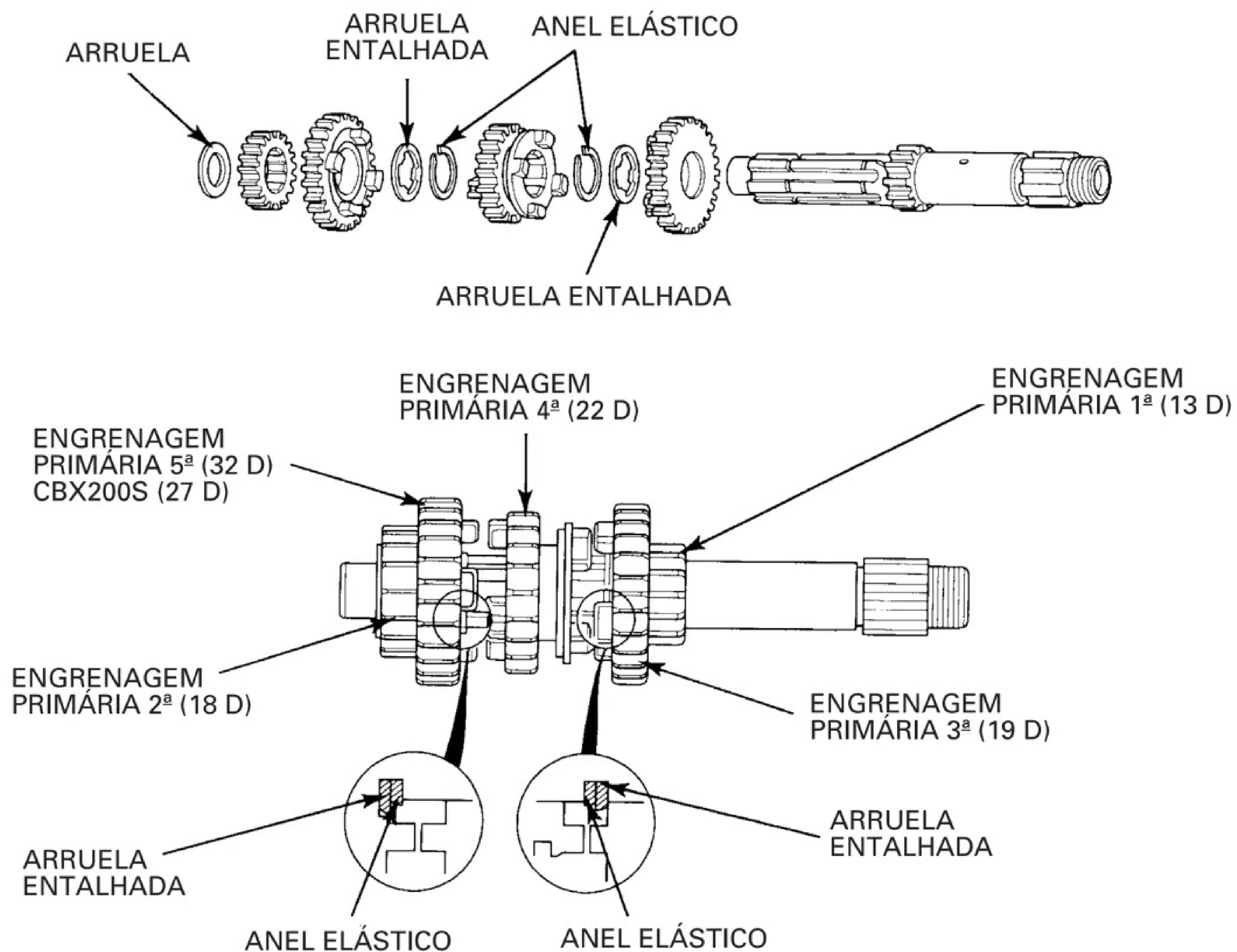

ÁRVORE SECUNDÁRIA

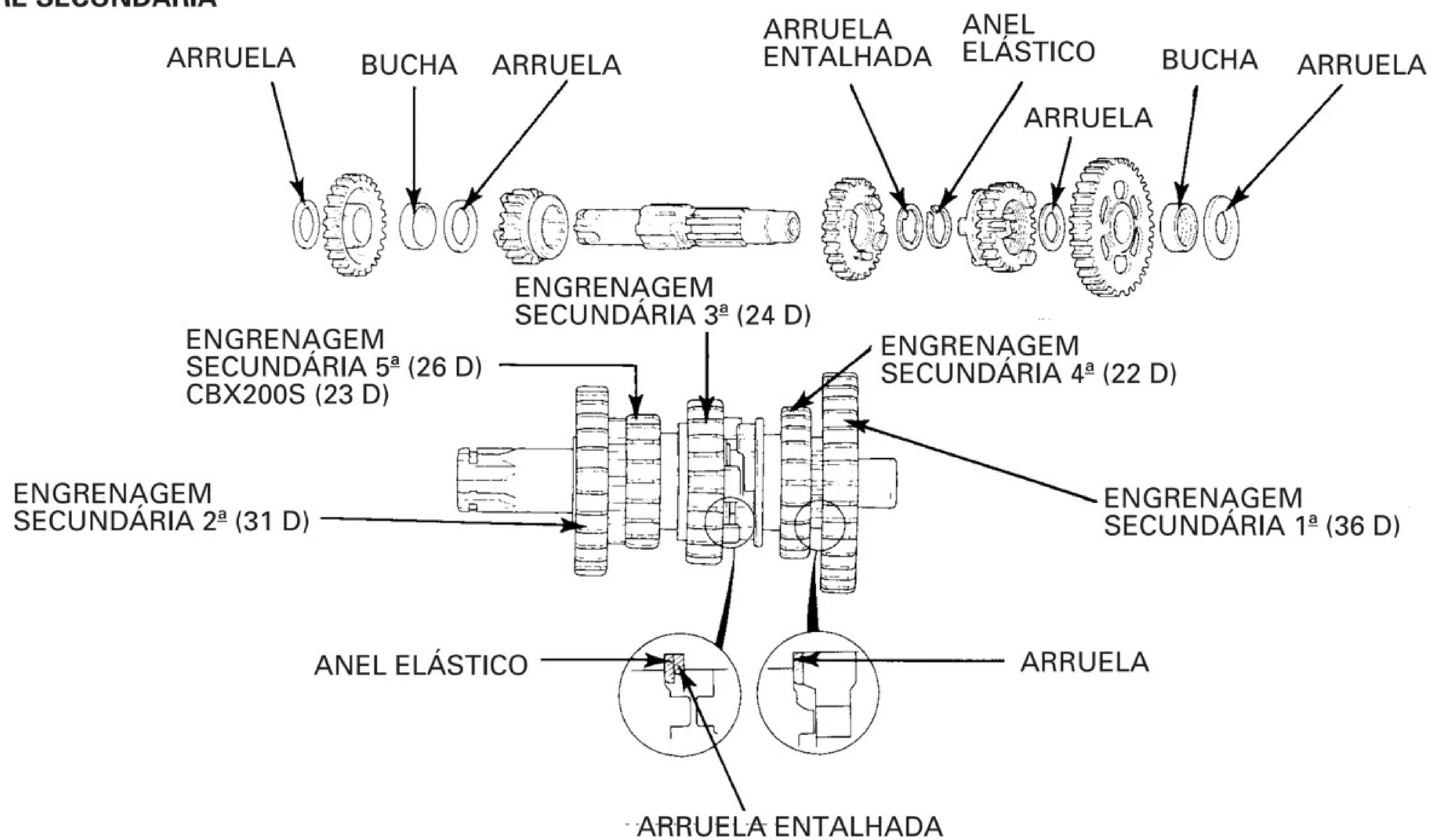

INSTALAÇÃO

Instale as árvores primária e secundária em conjunto na carcaça esquerda do motor.

NOTA

Certifique-se de que a arruela de encosto permanece no local durante esta operação.

Instale os garfos seletores na posição correta com as marcas voltadas para baixo.

NOTA

Os garfos seletores possuem marcas de localização: **L** para esquerdo, **C** para central e **R** para direito.

Instale o tambor seletor.
Instale o eixo dos garfos seletores.
Após a instalação, verifique o funcionamento da transmissão.

ENGRENAGEM PRIMÁRIA

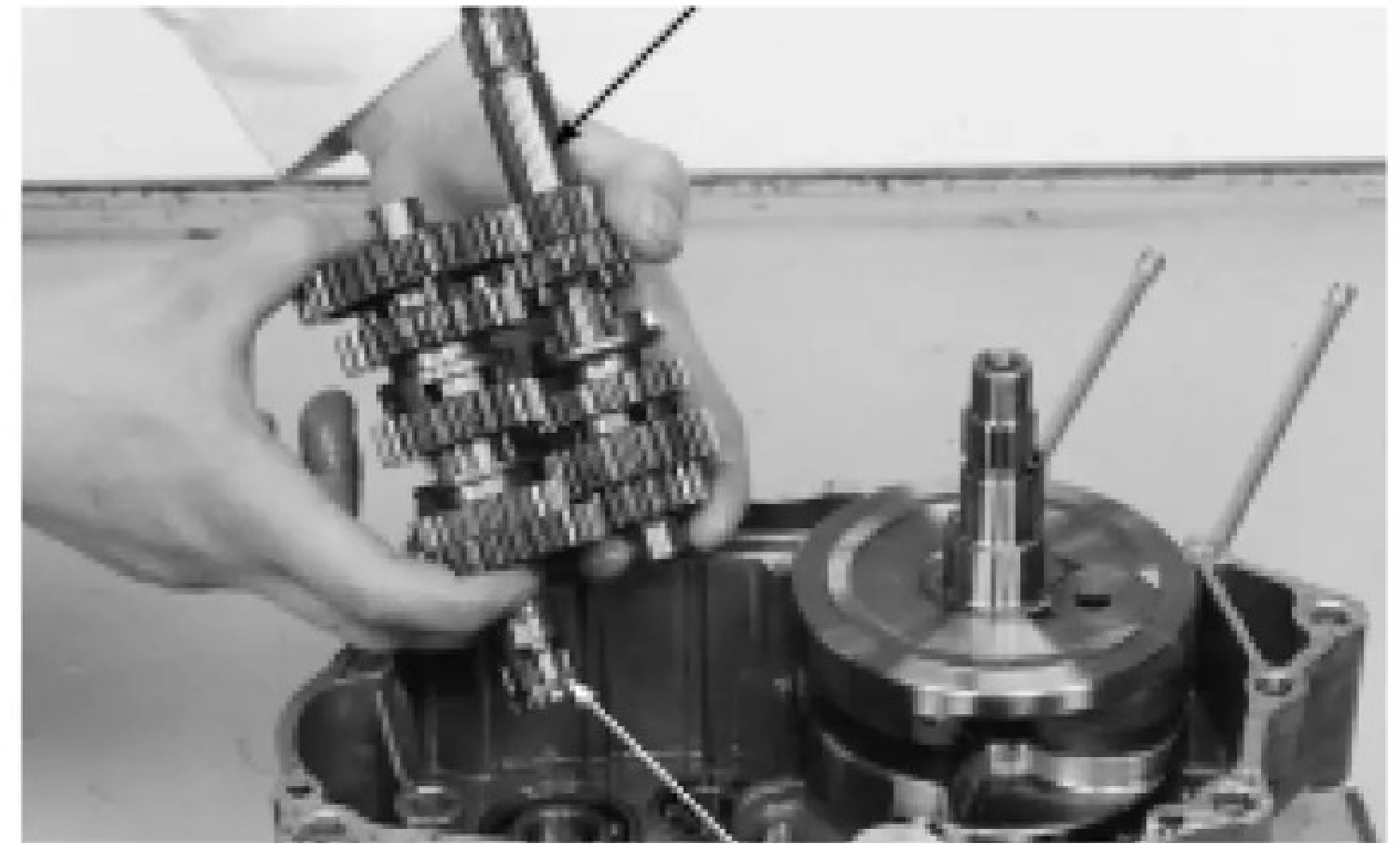

ENGRENAGEM SECUNDÁRIA

GARFO SELETOR DIREITO

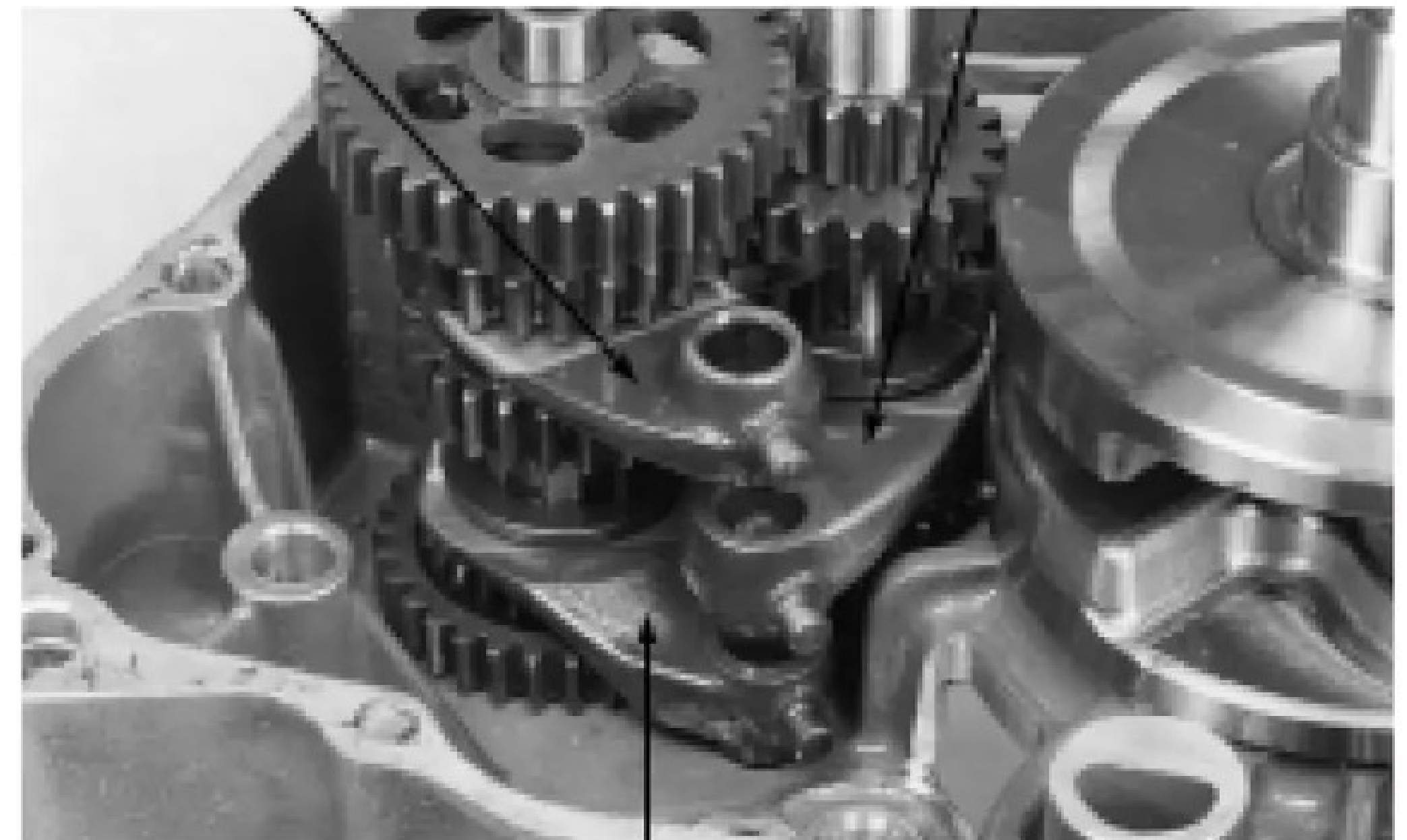

GARFO SELETOR ESQUERDO

MARCA "L" MARCA "C" MARCA "R"



EIXO

TAMBOR SELETOR



SUBSTITUIÇÃO DOS ROLAMENTOS DA CARÇAÇA

Remova a árvore de manivelas (pág. 10-9).
Remova os parafusos e a placa de fixação do rolamento direito da árvore primária.

Remova os rolamentos da árvore de manivelas e da árvore primária de transmissão.
Remova o rolamento da árvore secundária de transmissão da carcaça direita do motor.

Ferramentas

- Extrator de rolamentos, 15 mm
- Cabeçote do extrator, 15 mm
- Contrapeso do extrator.

Remova o retentor de óleo e o rolamento da árvore secundária da carcaça esquerda.
Remova o rolamento da árvore primária da carcaça esquerda.

Instale os rolamentos novos na carcaça direita.

Rolamento da árvore primária:

- Cabo do instalador
- Instalador de rolamento, 42 x 47 mm
- Guia, 20 mm

Rolamento da árvore secundária:

- Cabo do instalador
- Instalador de rolamento, 32 x 35 mm
- Guia, 15 mm

Rolamento da árvore de manivelas:

- Cabo do instalador
- Instalador de rolamento, 62 x 68 mm
- Guia, 22 mm

PARAFUSOS PLACA DE FIXAÇÃO

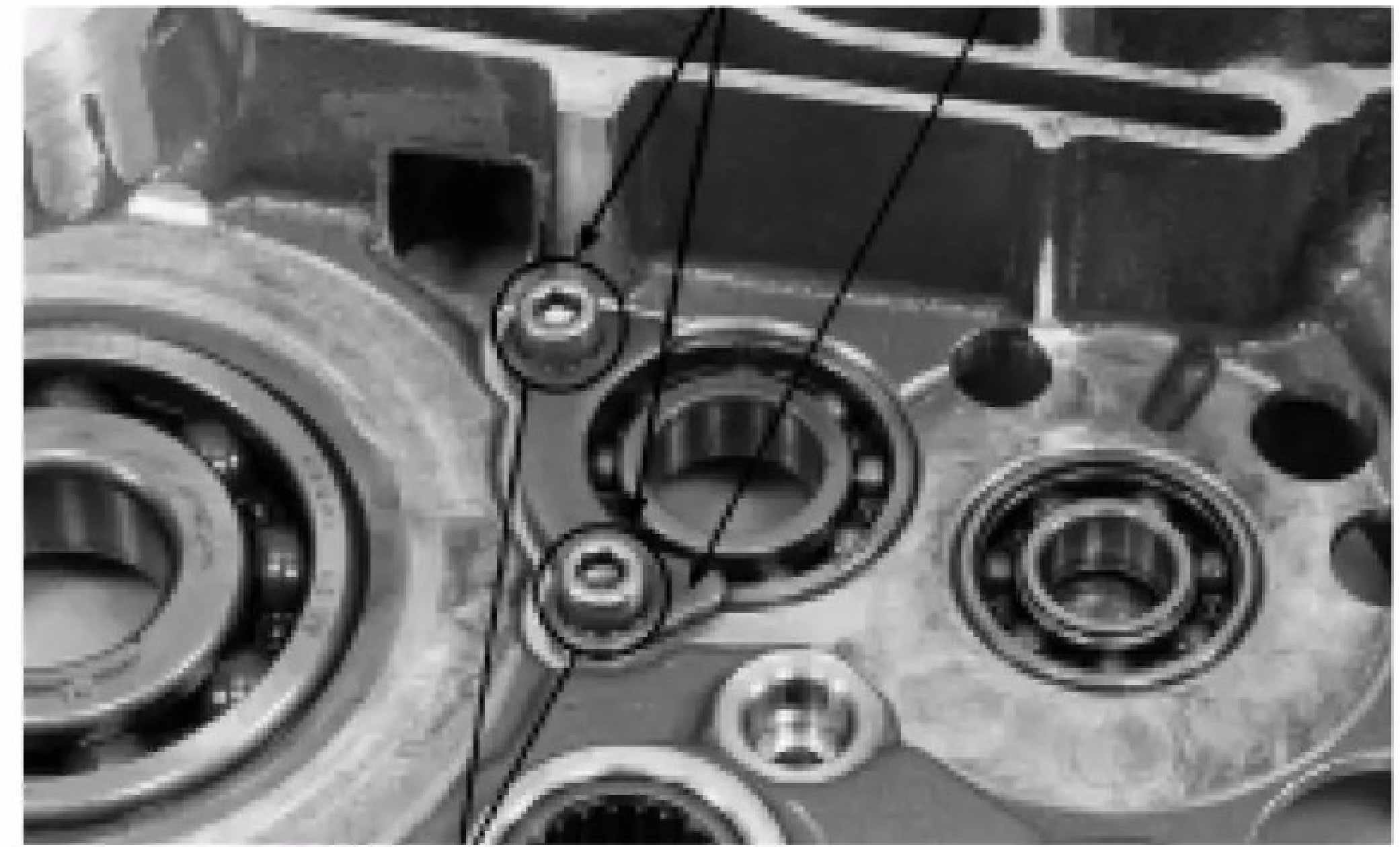

PARAFUSOS

ROLAMENTO



EXTRATOR DE ROLAMENTOS

ROLAMENTOS



EXTRATOR DE ROLAMENTOS

ROLAMENTO DA CARÇAÇA

ROLAMENTO DA ÁRVORE PRIMÁRIA



ROLAMENTO DA ÁRVORE SECUNDÁRIA

Aplique trava química nas roscas do parafuso e instale a placa de fixação do rolamento da árvore primária.

TORQUE: 12 N.m (1,2 kg.m)

Instale os rolamentos novos na carcaça esquerda.

Rolamento da árvore primária:

- Cabo do instalador
- Instalador de rolamento, 32 x 35 mm
- Guia, 15 mm

Rolamento da árvore secundária:

- Cabo do instalador
- Instalador de rolamento, 37 x 40 mm
- Guia, 17 mm

Rolamento da árvore de manivelas:

- Cabo do instalador
- Instalador de rolamento, 72 x 75 mm
- Guia, 35 mm

Aplique graxa nas bordas do retentor de óleo da árvore secundária e instale o retentor.

ÁRVORE DE MANIVELAS

REMOÇÃO

Remova a árvore de manivelas da carcaça usando uma prensa hidráulica.

Se o rolamento esquerdo permanecer na árvore de manivelas, remova-o usando um extrator de rolamentos universal.

Se o rolamento permanecer na carcaça esquerda, remova-o pelo lado de fora.

Substitua o rolamento da árvore de manivelas.

NOTA

Substitua o rolamento esquerdo por um novo sempre que a árvore de manivelas for removida da carcaça esquerda.

ROLAMENTO

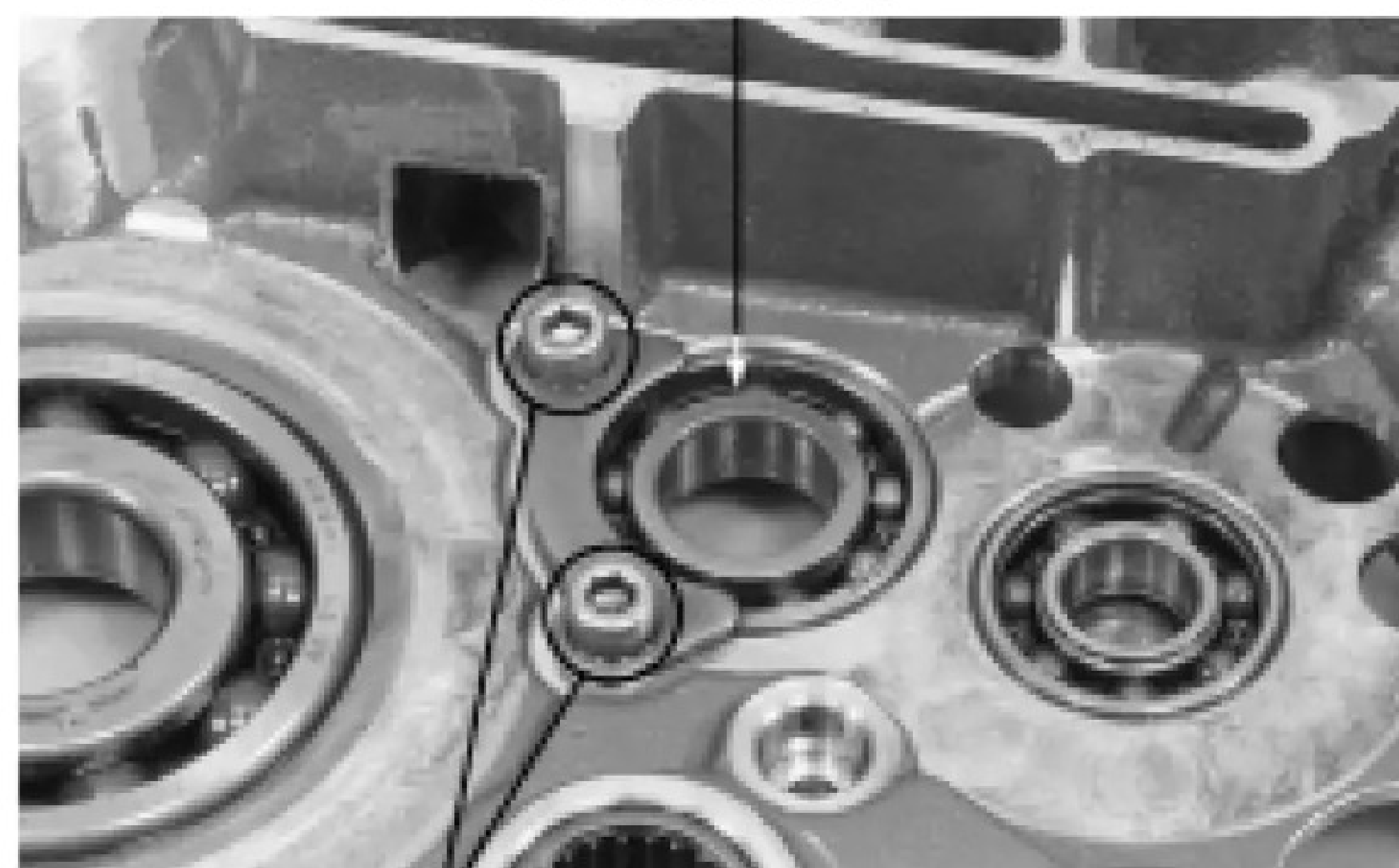

PARAFUSOS

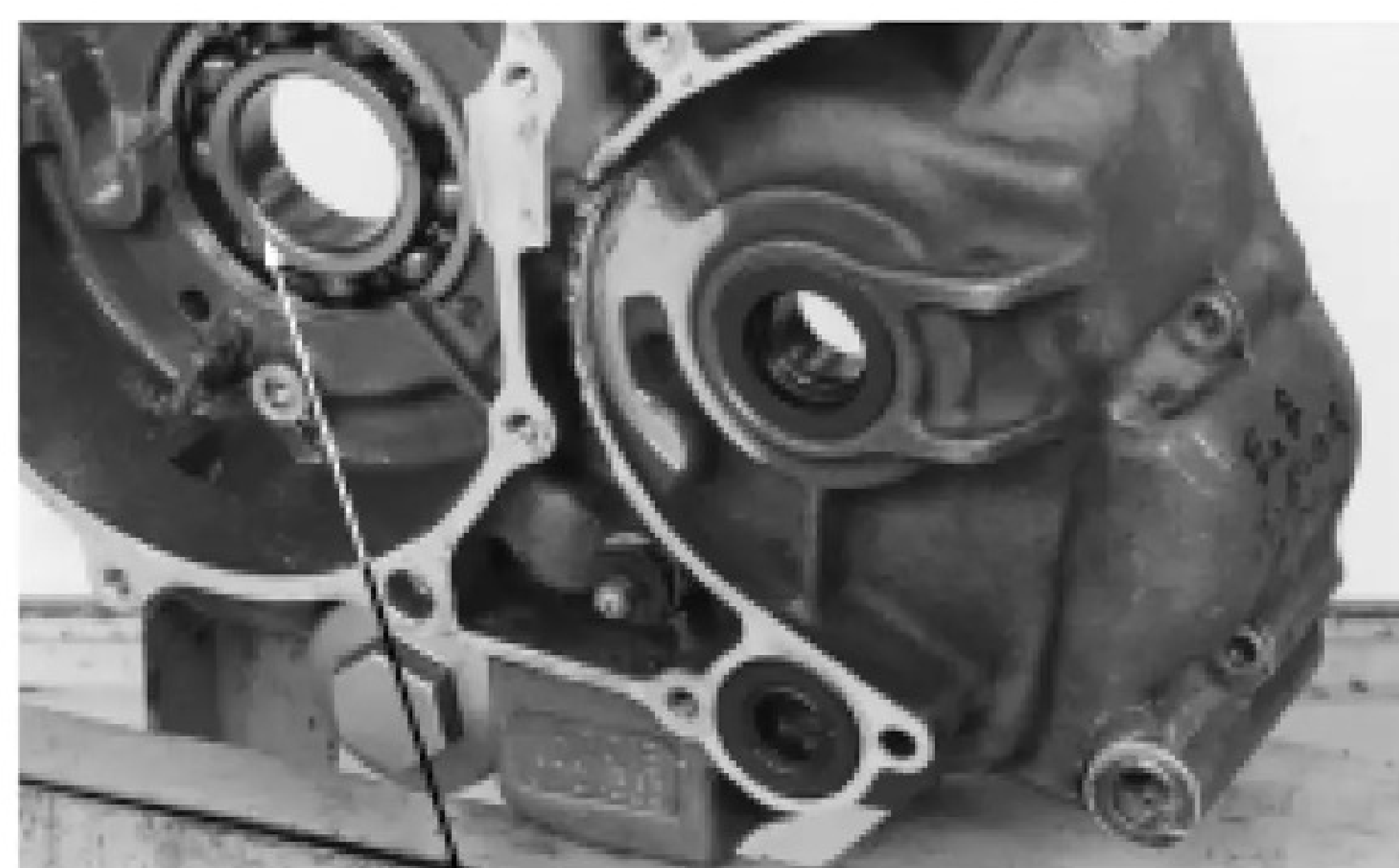

ROLAMENTO DA ÁRVORE SECUNDÁRIA

CARCAÇA

ÁRVORE DE MANIVELAS

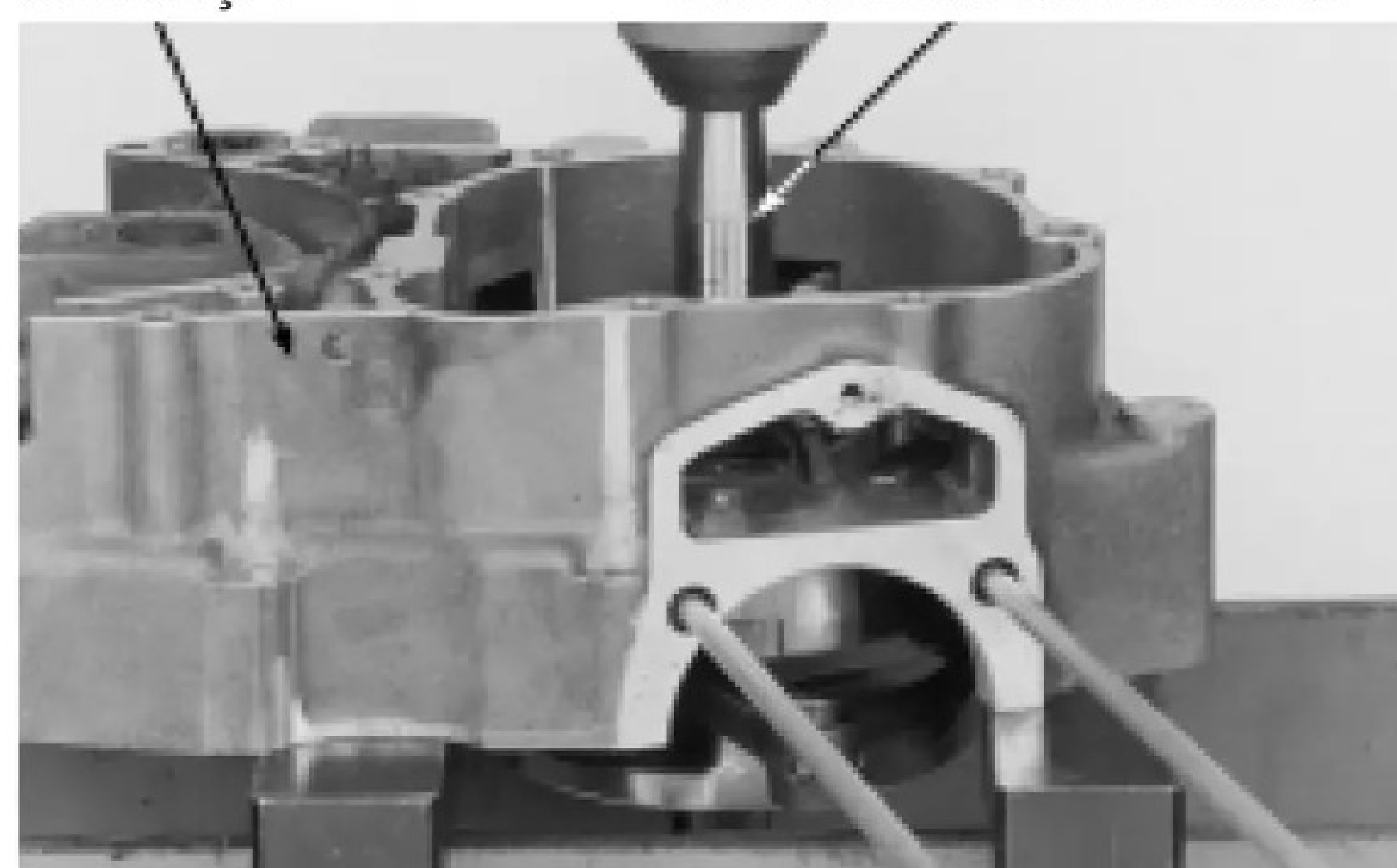

EXTRATOR DE ROLAMENTOS UNIVERSAL

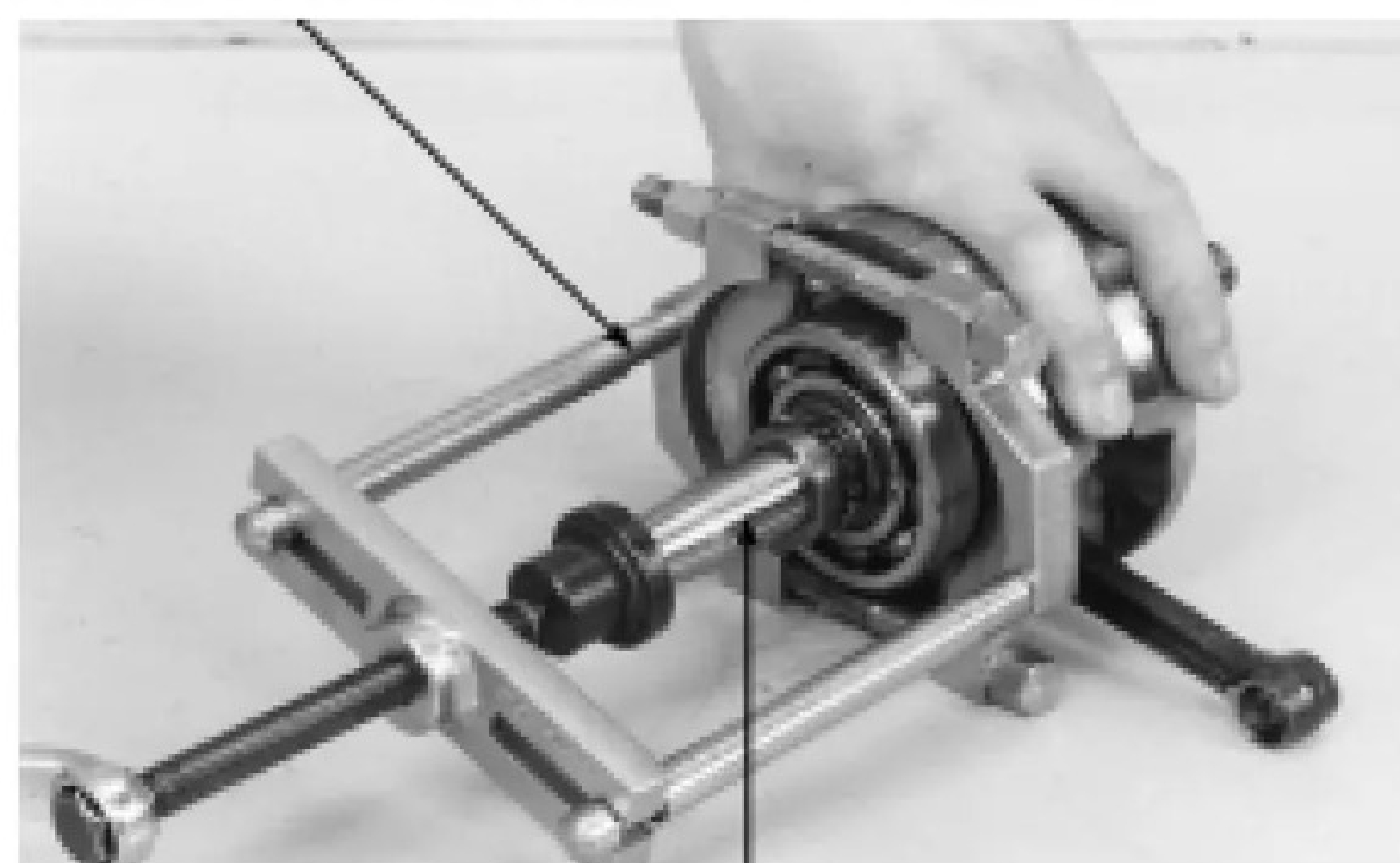

ÁRVORE DE MANIVELAS

INSPEÇÃO

Meça a folga lateral na cabeça da biela com um calibre de lâminas.

LIMITE DE USO: 0,5 mm

Meça a folga radial na cabeça da biela em dois pontos.

LIMITE DE USO: 0,05 mm

Coloque a árvore de manivelas sobre dois blocos em V e meça a excentricidade usando um relógio comparador.

LIMITE DE USO: 0,10 mm

INSTALAÇÃO

Instale um adaptador rosqueado na extremidade da árvore de manivelas.

Instale o rolamento da carcaça esquerda.

ÁRVORE DE MANIVELAS

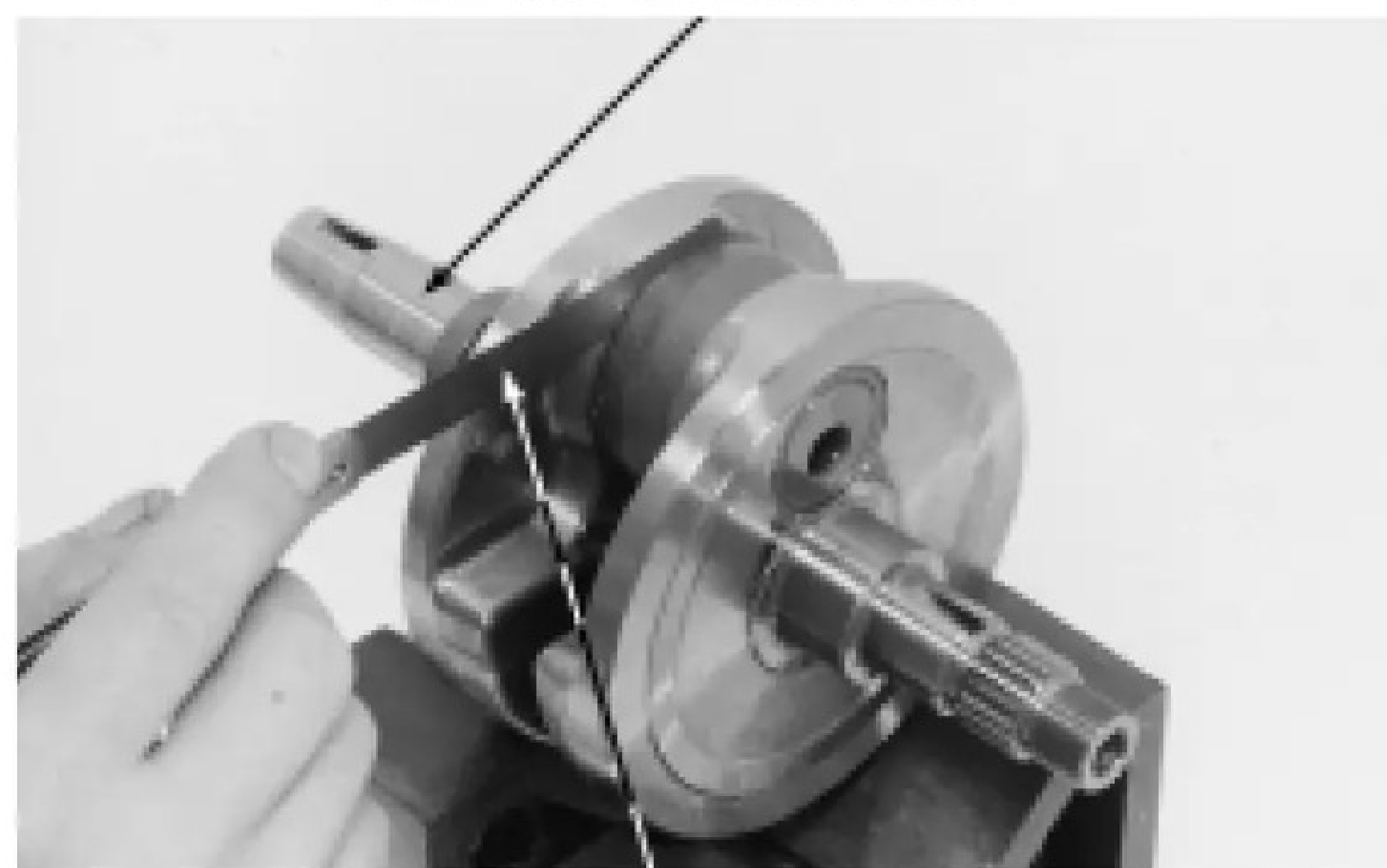

CÁLIBRE DE LÂMINAS

ÁRVORE DE MANIVELAS

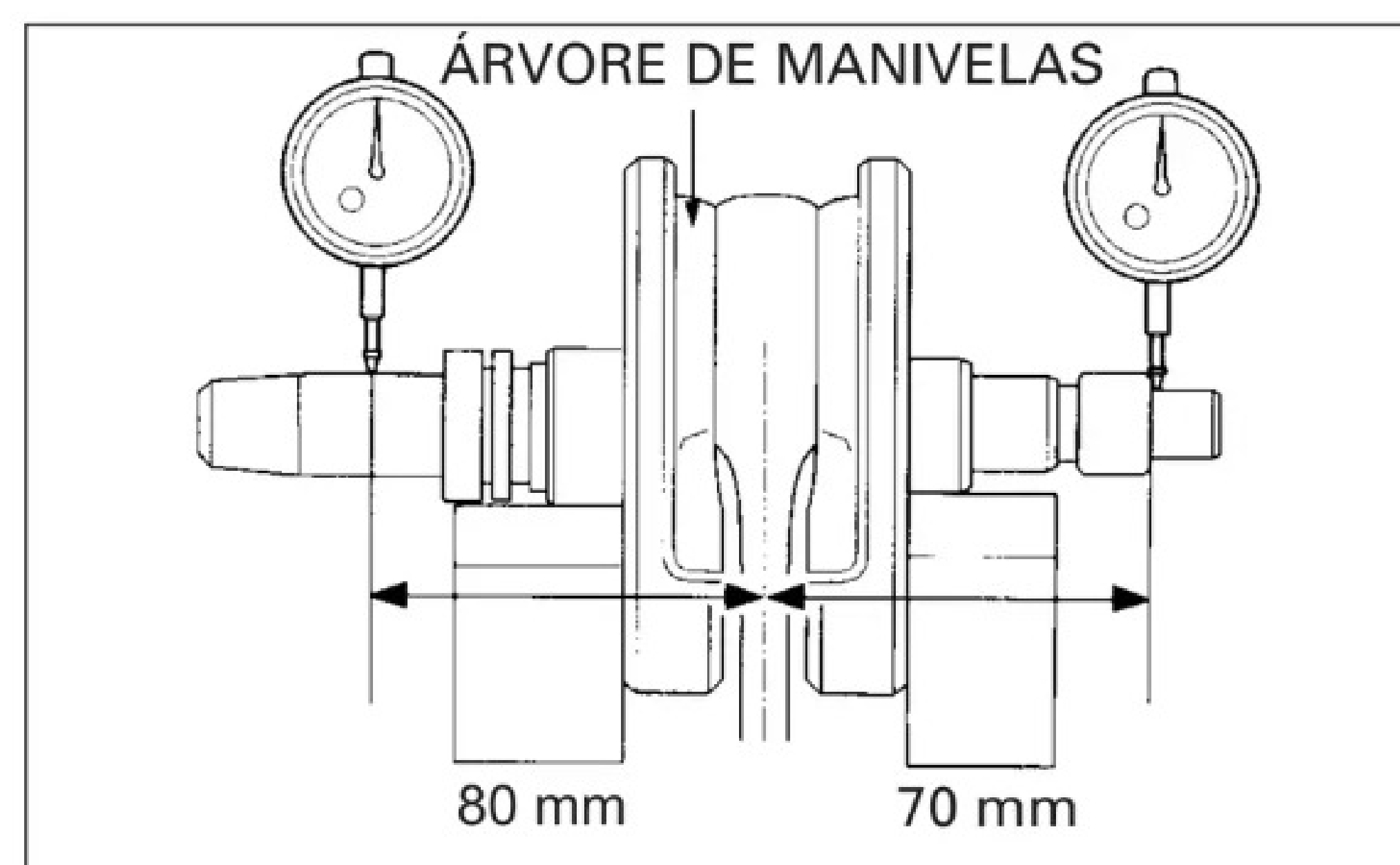
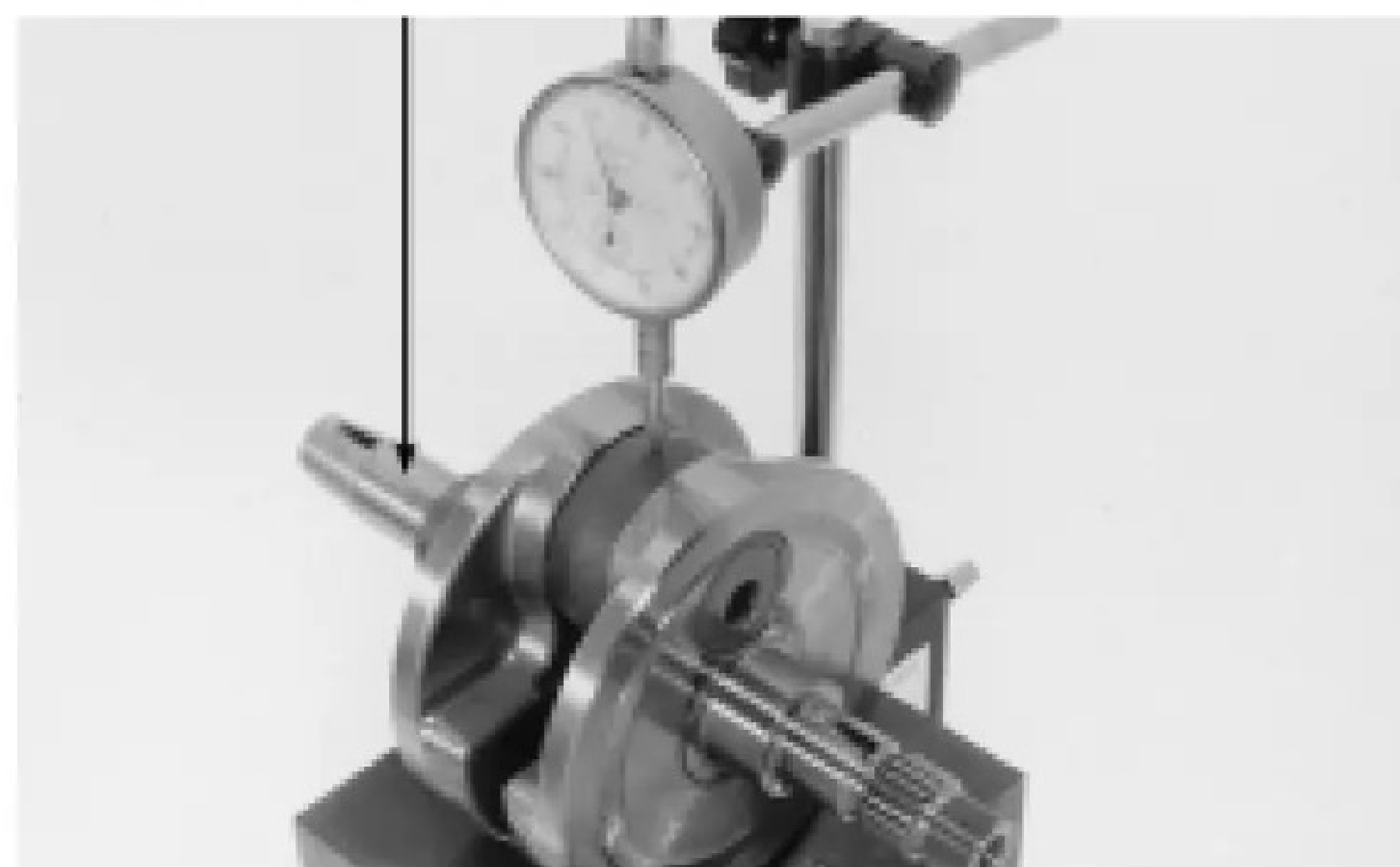

ÁRVORE DE MANIVELAS

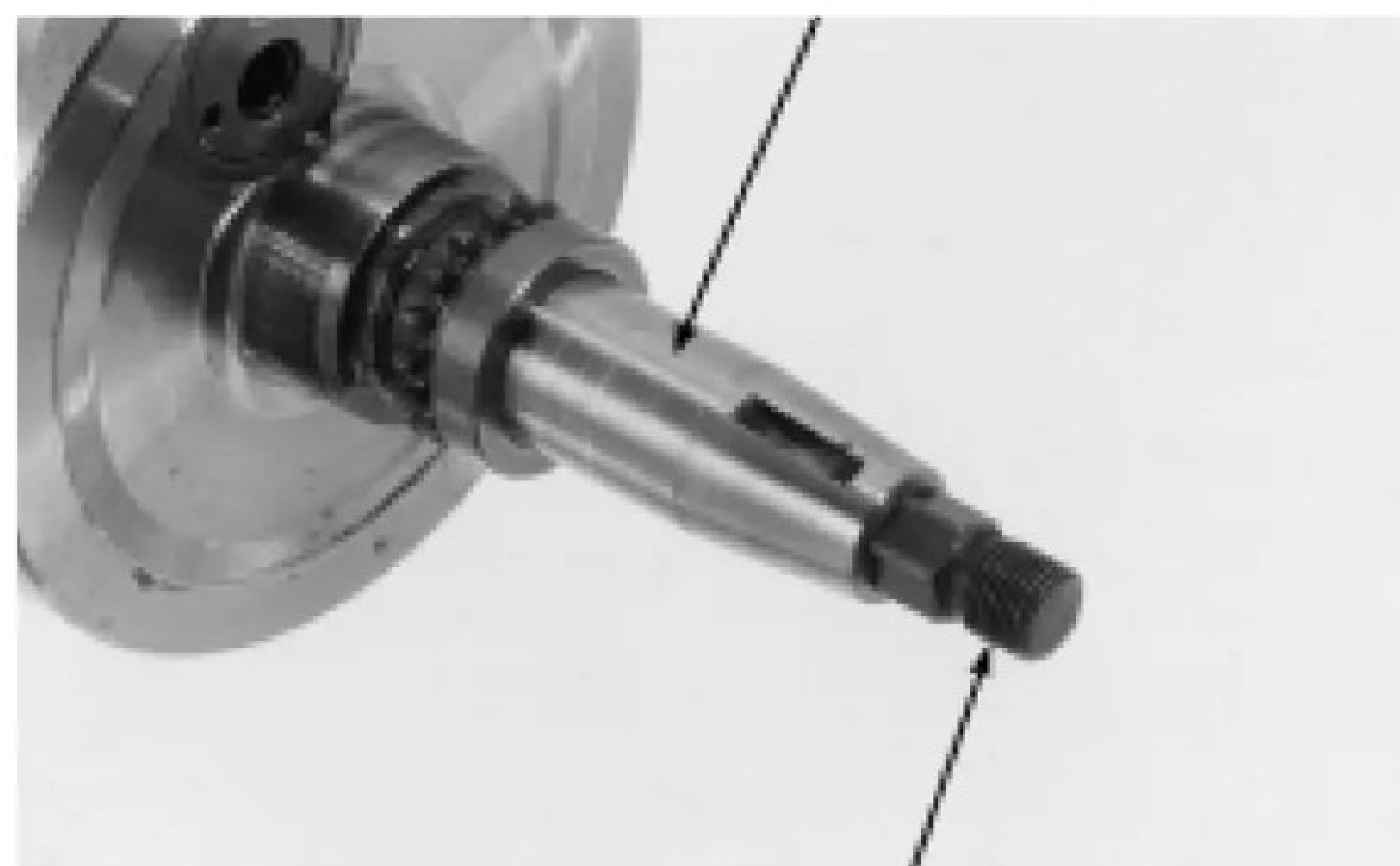

ADAPTADOR

Instale a árvore de manivelas na carcaça esquerda do motor usando as ferramentas especiais.

FERRAMENTAS:

Bucha do instalador da árvore de manivelas.

Eixo do instalador da árvore de manivelas.

MONTAGEM DA CARÇAÇA DO MOTOR

Instale os pinos-guia e uma junta nova.
Coloque óleo no orifício da cabeça da biela.

Instale a carcaça direita sobre a carcaça esquerda.

NOTA

Certifique-se de que a junta está instalada no local correto durante esta operação.

Instale os parafusos da carcaça esquerda e aperte-os firmemente.

NOTA

Aperte os parafusos na seqüência cruzada em 2 ou 3 etapas.

BUCHA DO INSTALADOR
DA ÁRVORE DE MANIVELAS

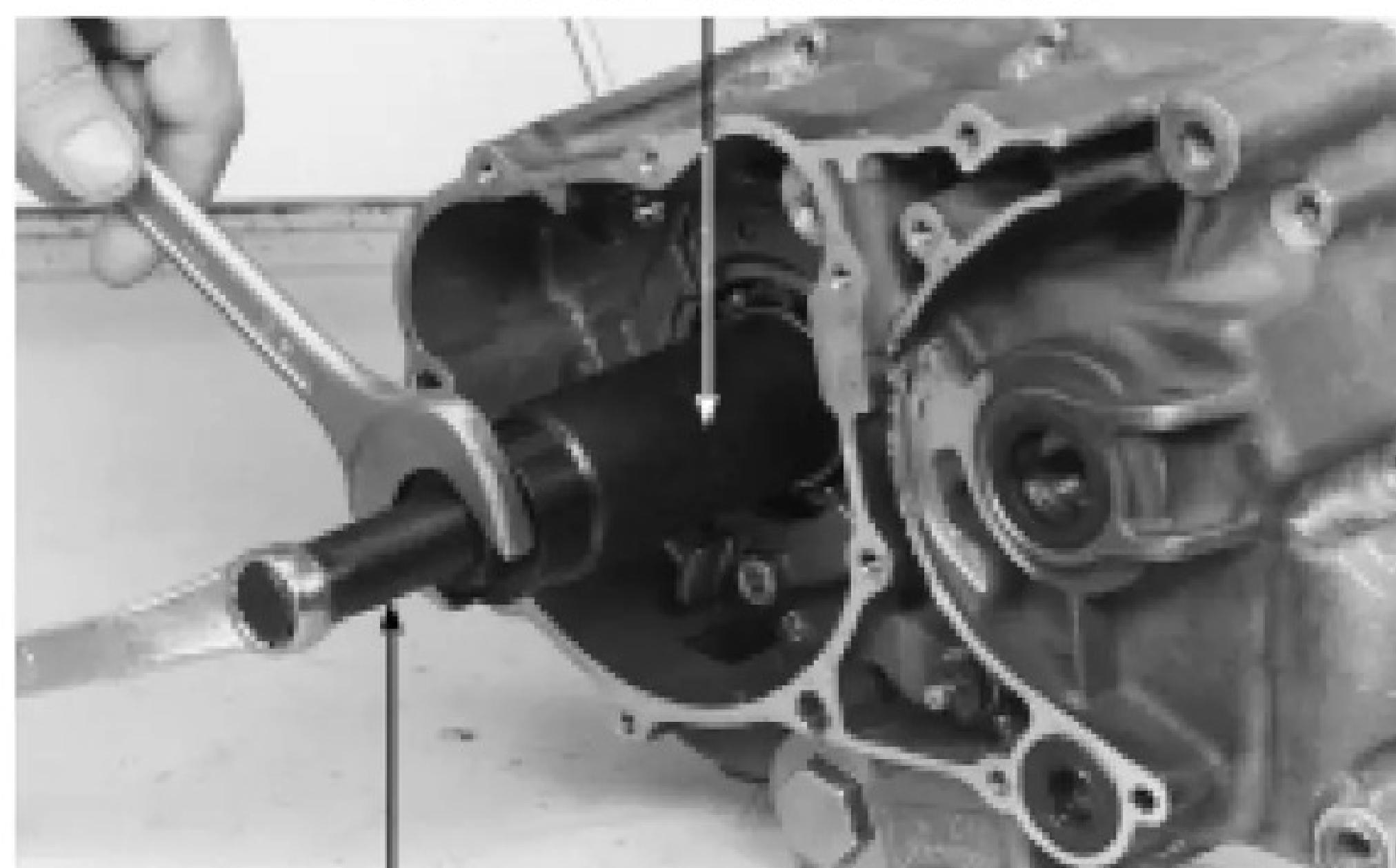

EIXO DO INSTALADOR DA
ÁRVORE DE MANIVELAS

PINO GUIA

JUNTA

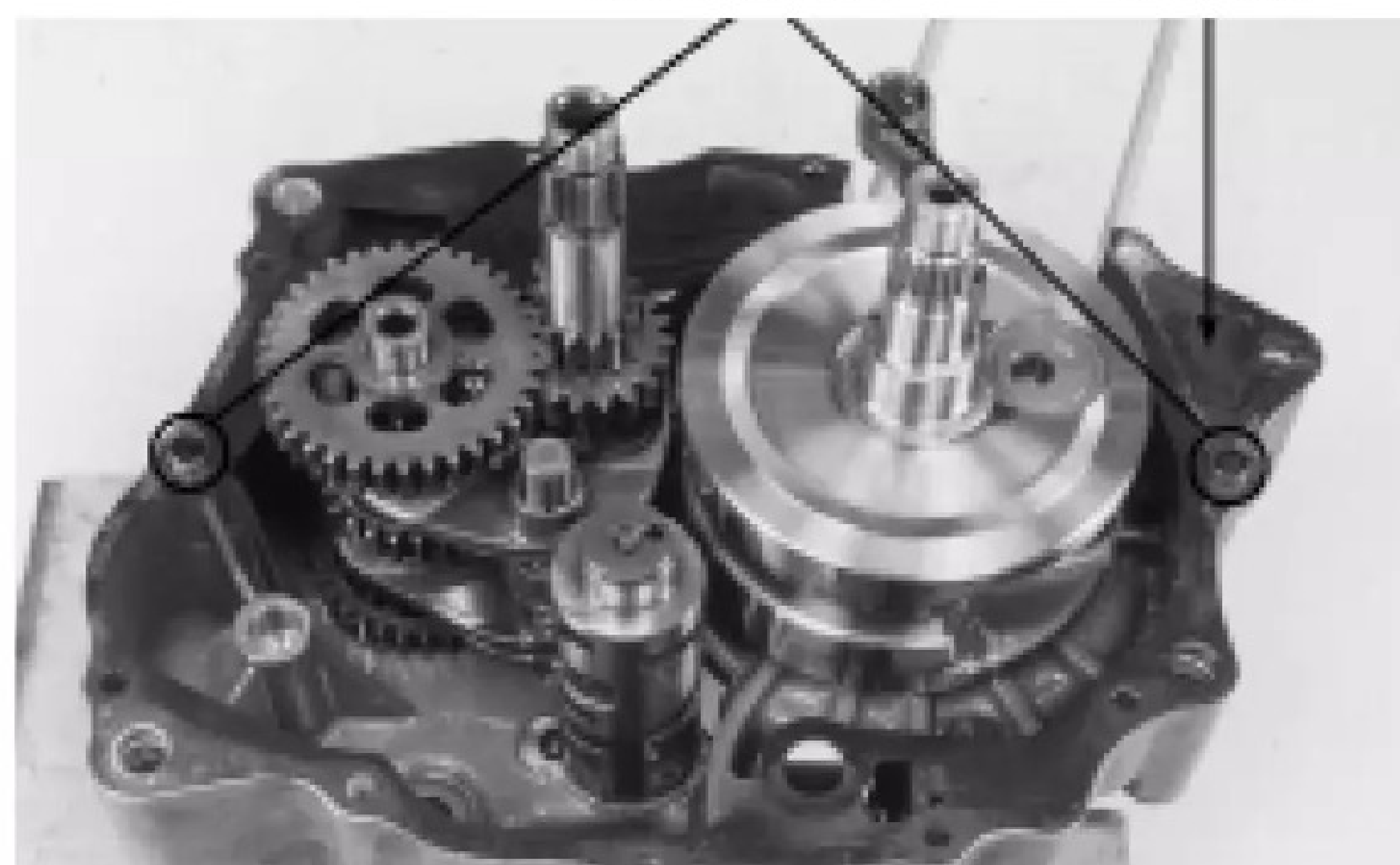

CARÇAÇA DIREITA

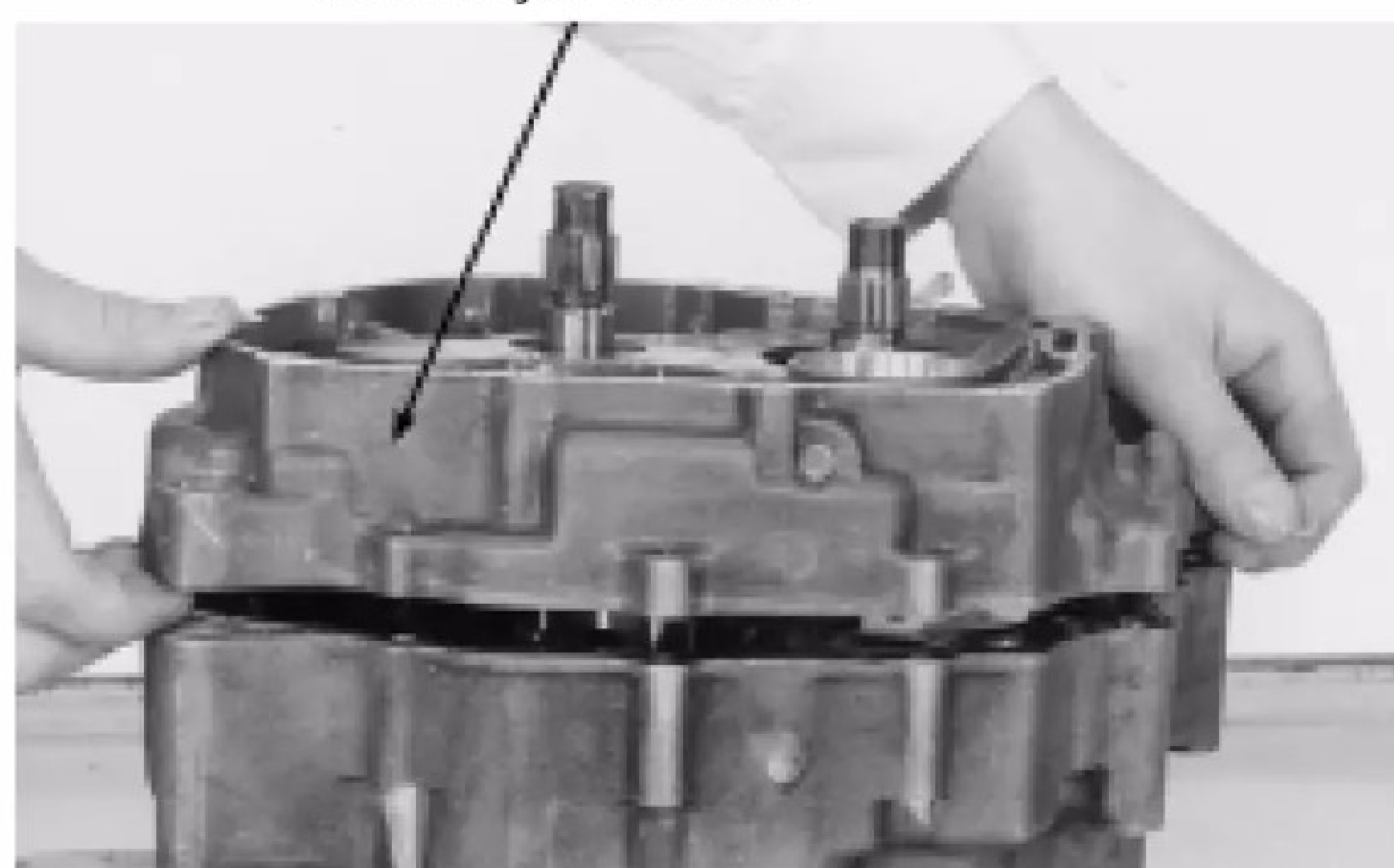

PARAFUSO

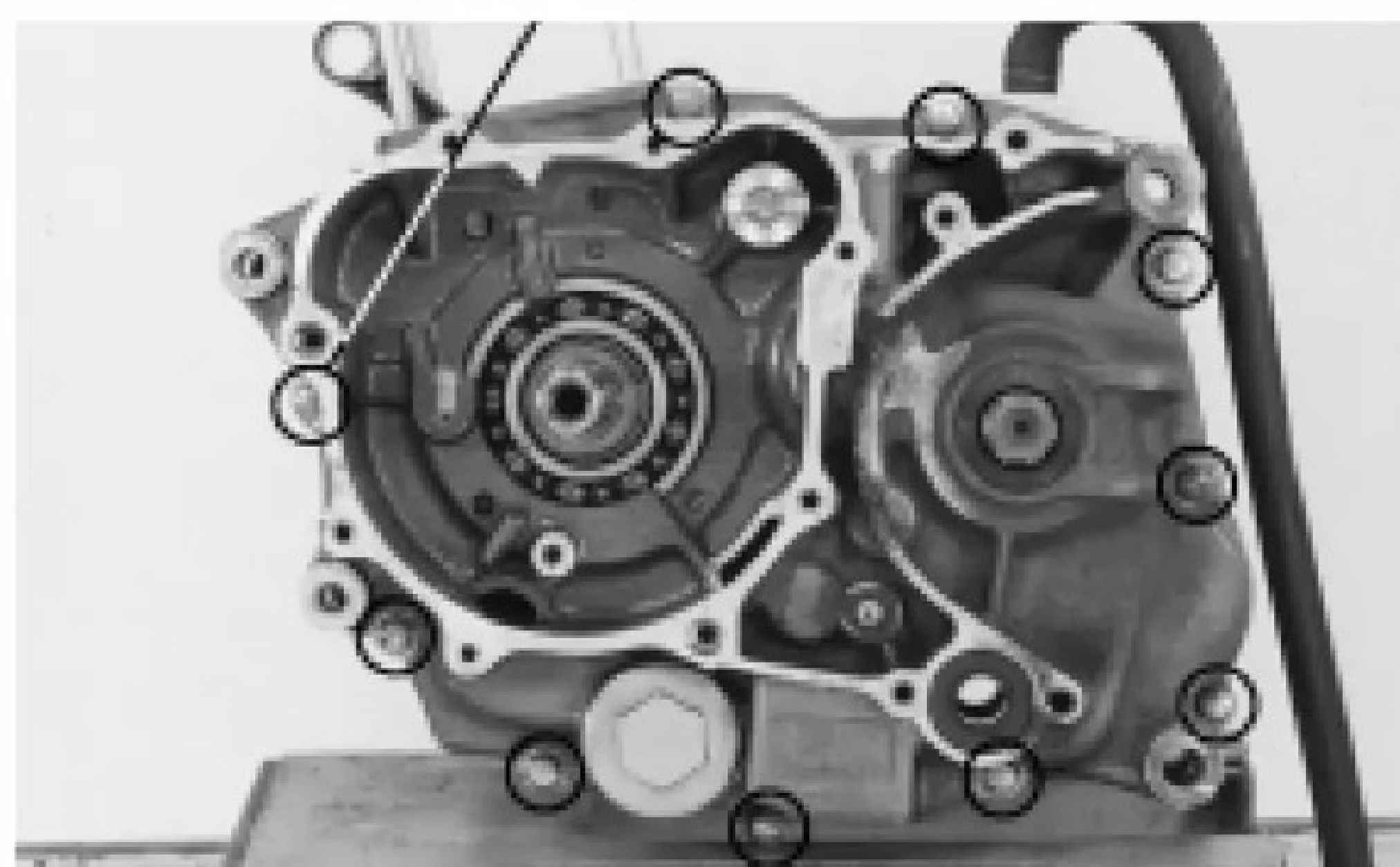

Instale a corrente de comando.

CORRENTE DE COMANDO

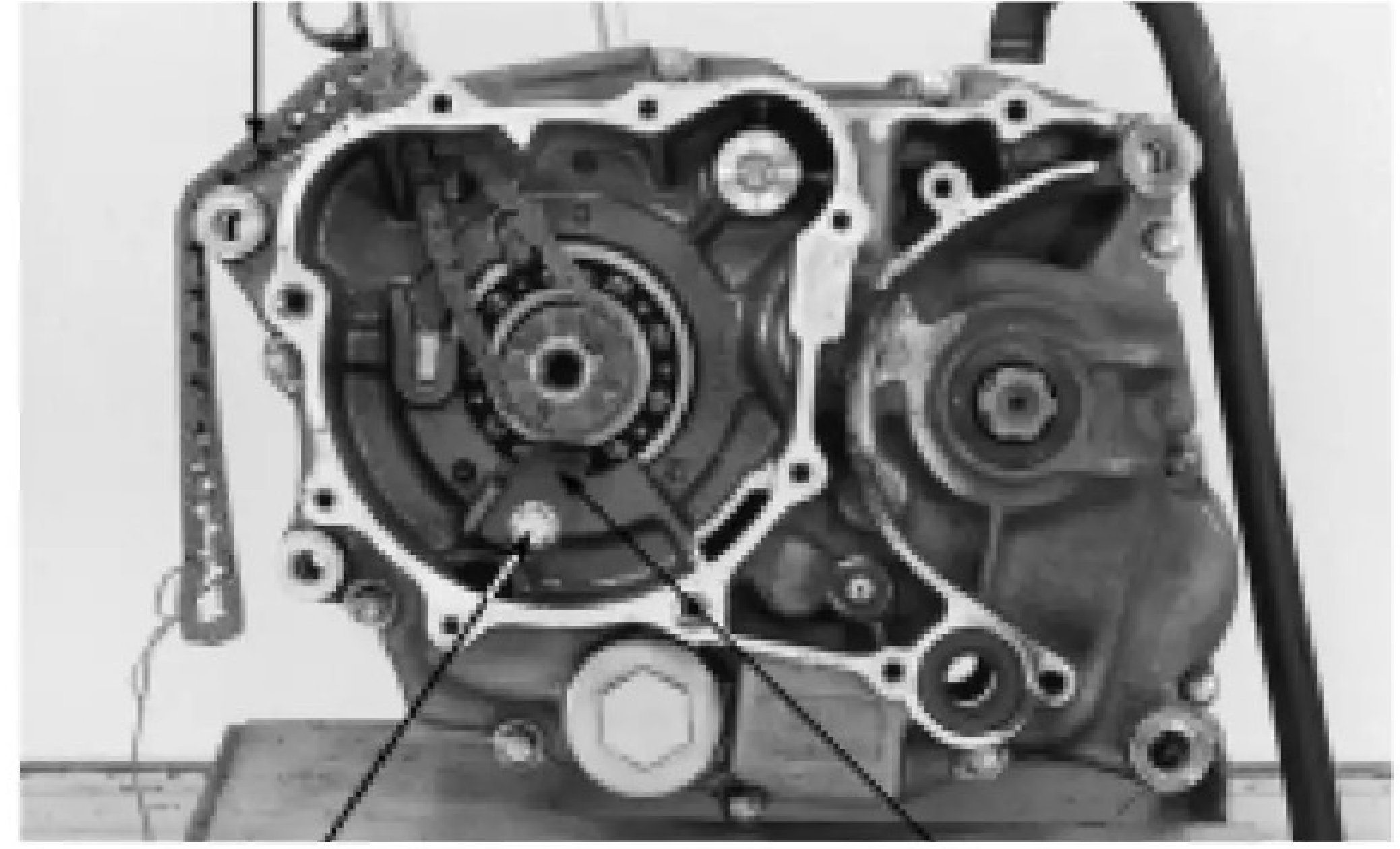

PARAFUSO GUIA DA CORRENTE DE COMANDO

PARAFUSO

Instale o suporte do cabo da embreagem e os parafusos da carcaça direita e aperte os parafusos firmemente.
Após apertar os parafusos, verifique o funcionamento da transmissão.
Instale as peças removidas na ordem inversa da remoção.

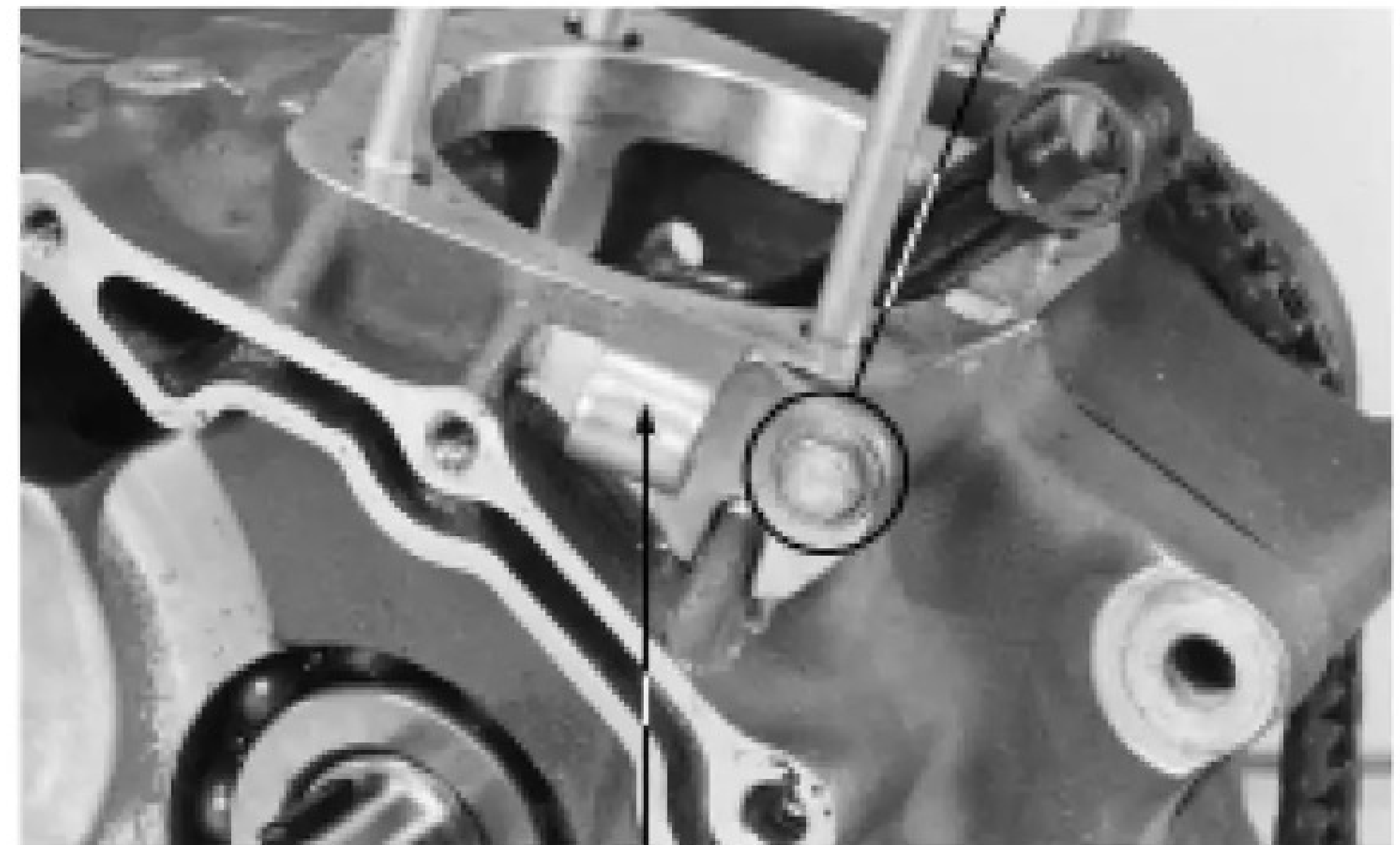

SUPORE DO CABO DA EMBREAGEM

COMO USAR ESTE MANUAL

Este manual de serviços descreve os procedimentos de serviços para os modelos **XR200R/NX200** e **CBX200S**.

Siga as recomendações da tabela de manutenção (Capítulo 3) para assegurar uma condição perfeita de funcionamento do veículo.

Efetuar os serviços programados para primeira revisão é muito importante para compensar o desgaste inicial que ocorre durante o período de amaciamento.

Os capítulos de 1 a 3 descrevem a motocicleta em geral, enquanto os capítulos de 4 a 18 referem-se às partes da motocicleta, agrupadas de acordo com a localização.

Localize o capítulo que você pretende consultar nesta página. Na primeira página de cada capítulo você encontrará um índice específico.

A maioria dos capítulos inicia com uma ilustração do conjunto ou sistema, informações de serviços e diagnose de defeitos para o capítulo em questão.

As páginas subsequentes detalham os procedimentos de serviços.

Caso você não consiga localizar a origem de algum problema, consulte o capítulo 20 "DIAGNOSE DE DEFEITOS".

Os procedimentos de serviços exclusivos dos modelos NX200 e CBX200S estão descritos nos capítulos 21 a 36.

Todas as informações, ilustrações e especificações incluídas nesta publicação são baseadas nas informações mais recentes disponíveis sobre o produto no momento em que a impressão do manual foi autorizada. A MOTO HONDA DA AMAZÔNIA LTDA. se reserva o direito de alterar as características do veículo a qualquer momento e sem prévio aviso, não incorrendo por isso em obrigações de qualquer espécie. Nenhuma parte desta publicação pode ser reproduzida sem autorização por escrito.

ÍNDICE GERAL

	INFORMAÇÕES GERAIS (XR200R)	1
	LUBRIFICAÇÃO	2
	MANUTENÇÃO (XR200R/NX200)	3
	SISTEMA DE ALIMENTAÇÃO (XR200R/NX200)	4
MOTOR	REMOÇÃO/INSTALAÇÃO DO MOTOR (XR200R/NX200)	5
	CABEÇOTE/VÁLVULAS	6
	CILINDRO/PISTÃO	7
	EMBREAGEM/SISTEMA DE CÂMBIO	8
	ALTERNADOR/EMBREAGEM DE PARTIDA	9
	ÁRVORE DE MANIVELAS/SISTEMA DE PARTIDA/TRANSMISSÃO	10
CHASSI	RODA DIANTEIRA/SUSPENSÃO/SISTEMA DE DIREÇÃO (XR200R)	11
	RODA TRASEIRA/FREIO/SUSPENSÃO (XR200R)	12
	FREIO HIDRÁULICO A DISCO (XR200R/NX200)	13
	CARENAGEM/SISTEMA DE ESCAPE (XR200R/NX200)	14
SISTEMA ELÉTRICO	BATERIA/SISTEMA DE CARGA (XR200R/NX200)	15
	SISTEMA DE IGNIÇÃO (XR200R/NX200)	16
	MOTOR DE PARTIDA (XR200R/NX200)	17
	INTERRUPTORES/INSTRUMENTOS/SISTEMA DE ILUMINAÇÃO (XR200R)	18
	DIAGRAMA ELÉTRICO	19
	DIAGNOSE DE DEFEITOS	20

COMO USAR ESTE COMPLEMENTO ÍNDICE GERAL

Este complemento do manual de serviços descreve os procedimentos de serviços para os modelos

NX200 e **CBX200S**.

Siga as recomendações da tabela de manutenção (Capítulo 3 ou 26) para assegurar uma condição perfeita de funcionamento do veículo.

Efetuar os serviços programados para primeira revisão é muito importante para compensar o desgaste inicial que ocorre durante o período de amaciamento.

Os capítulos de 21 a 24 descrevem a motocicleta NX200, enquanto os capítulos de 25 a 36 referem-se à motocicleta CBX200S agrupadas de acordo com a localização.

Localize o capítulo que você pretende consultar nesta página. Na primeira página de cada capítulo você encontrará um índice específico.

A maioria dos capítulos inicia com uma ilustração do conjunto ou sistema, informações de serviços e diagnose de defeitos para o capítulo em questão.

As páginas subseqüentes detalham os procedimentos de serviços.

NX200	INFORMAÇÕES GERAIS	21
	RODA DIANTEIRA/SUSPENSÃO/ SISTEMA DE DIREÇÃO	22
	RODA TRASEIRA/FREIO/SUSPENSÃO	23
	INTERRUPTORES/INSTRUMENTOS/ SISTEMA DE ILUMINAÇÃO	24
CBX200S	INFORMAÇÕES GERAIS	25
	MANUTENÇÃO	26
	SISTEMA DE ALIMENTAÇÃO	27
	REMOÇÃO/INSTALAÇÃO DO MOTOR	28
	RODA DIANTEIRA/SUSPENSÃO/ SISTEMA DE DIREÇÃO	29
	RODA TRASEIRA/FREIO/SUSPENSÃO	30
	FREIO HIDRÁULICO A DISCO	31
	AGREGADOS DO CHASSI/SISTEMA DE ESCAPAMENTO	32
	BATERIA/SISTEMA DE CARGA	33
	SISTEMA DE IGNIÇÃO	34
	MOTOR DE PARTIDA	35
	INTERRUPTORES/BUZINA/SISTEMA DE ILUMINAÇÃO	36